

valco
baby

Q BASSINET

For Rebel Q, Rebel Q Air,
Rebel Q Sport, Snap Ultra

Tri Mode, Tri Mode X, Matrix,
Zee, Quad, Quad X*

*with adaptor

PRODUCT REFERENCE GUIDE
GUIDE DE RÉFÉRENCE DES PRODUITS
GUIDA DI RIFERIMENTO
GUÍA DE PRODUCTO
NÁVOD K POUŽITÍ
ИНСТРУКЦИЯ ПО ЭКСПЛУАТАЦИИ
PRODUKTREFERENZHANDBUCH

Important – Keep these instructions for future reference
Important - Conservez ces instructions aux fins de référence
Importante - Conservare le istruzioni per riferimenti futuri
Importante - Guarde estas instrucciones para referencia futura
Důležité - Uchovejte si tyto pokyny pro budoucí použití
Важно - Сохраните эти инструкции для использования в будущем
Wichtig - Bewahren Sie diese Anleitung zum späteren Nachschlagen

FURTHER INFORMATION:

valcobaby.com.au
© Copyright VE 2014 vs290514

TESTED:
AS2088
EN:1888:2012
ASTM F833-13
SOR/85-379

Find us on:



e

Thank you for purchasing a quality VALCO BABY product. Please read and follow the instructions outlined in this guide carefully. Familiarise yourself with the construction and safety features; be sure that you understand all the warnings and safety guidelines before use.

⚠ Important: Please read the following instructions carefully before assembling this product. Keep these instructions for future reference.

DISCLAIMER: Due to our policy of continuous product development, this product is constantly evolving. It is possible that some features or procedures outlined here have changed since this document was written. If you are unsure of any procedure shown here, please contact us via email at info@valco.com.au to obtain the most up to date information before use. Include the batch number and model number, which can be found on a sticker on the frame.

All pictures and diagrams herein are provided for illustration purposes only. Actual product, colour or fabric may vary. VALCO BABY reserves the right to modify or alter any specification or colour without notice or obligation to modify any product previously purchased

fr

⚠ Important : Veuillez lire attentivement les instructions suivantes avant d'assembler ce produit. Conservez ces instructions pour vous y reporter plus tard.

CLAUSE DE NON-GARANTIE : En raison de notre politique de développement continu du produit, ce produit est en constante évolution. Il est possible que certaines caractéristiques ou procédures exposées brièvement ici aient changé depuis que ce document a été rédigé. Si vous n'êtes pas sûr d'une quelconque procédure décrite ici, veuillez nous contacter via Internet à info@valco.com.au pour obtenir avant utilisation les renseignements les plus à jour. Mentionnez le numéro de lot et le numéro de modèle, que vous pouvez trouver sur une étiquette sur le cadre.

Tous les dessins et schémas dans le présent document ne sont fournis qu'à des fins d'illustration. Le produit réel, sa couleur ou son tissu peuvent varier.

VALCO BABY se réserve le droit de modifier ou de changer toute spécification ou couleur sans préavis ni obligation de modifier tout produit acheté antérieurement.

it

Vi ringraziamo di aver acquistato la qualità dei prodotti VALCO BABY. Per favore leggete e seguite con attenzione le istruzioni descritte in questa guida. Familiarizzate con le caratteristiche di costruzione e sicurezza; assicuratevi di capire tutti gli avvertimenti e le direttive di sicurezza prima dell'uso.

⚠ Importante: leggere attentamente le seguenti istruzioni prima di assemblare questo prodotto. Conservare questa guida in un posto sicuro per future consultazioni

ESONERO DI RESPONSABILITÀ: A causa della nostra politica di continuo miglioramento, anche questo prodotto è in costante evoluzione. È possibile che alcune caratteristiche o procedure qui descritte siano cambiate appena dopo la redazione di questo documento. Se siete incerti riguardo qualche procedura qui descritta, prego contattarci via web a support@valco.com.au o chiamate 1300-0-VALCO per ottenere le informazioni più aggiornate prima dell'uso. Indicare il numero di serie ed il modello, che possono essere trovati nell'etichetta sul telaio. Tutte le immagini e diagrammi qui esposti sono forniti a solo scopo illustrativo. Gli articoli, colori o tessuti possono variare. VALCO BABY si riserva il diritto di modificare o alterare qualsiasi specifica o colore senza avviso od obbligo di modificare qualsiasi prodotto acquistato in precedenza.

S

VALCO BABY les agradece su confianza por la compra de nuestra silla de paseo. Por favor lea y siga las instrucciones de esta guía con cuidado. Familiarize con la construcción y las características de seguridad; asegúrese de haber bien comprendido las advertencias y las instrucciones de seguridad antes del uso.

⚠ Importante: por favor lea detenidamente estas instrucciones antes de ensamblar éste producto. Conservar esta guía para referencias futuras

RENUNCIA: Por nuestra política de continuo desarrollo de producto, este producto siempre está en fase de evolución. Por esto es posible que algunas características o procedimientos aquí indicados han sido modificados desde cuando este documento ha sido imprimido. No dudes en ponerse en contacto con nosotros para cualquier tipo de duda enviando un mail a info@valco.com.au o llamar a 1300-0-VALCO para obtener más informaciones antes del uso. No se olvide de indicar el número de lote y de modelo que se encuentran en un adhesivo de la estructura. Todos las ilustraciones y los diagramas sirven exclusivamente como ilustración. El presente producto, los colores y los tejidos pueden variar. VALCO BABY se reserva el derecho de efectuar modificaciones o alteraciones en el producto o en los colores sin aviso o obligación de modificar un producto previamente comprado.

CZ

Děkujeme Vám, že jste si zakoupili kvalitní produkt Valco Baby. Prosíme Vás, abyste si pozorně přečetli všechny informace uvedené v tomto návodu. Seznamte se se všemi konstrukčními i ochrannými prvky. Při použití je bezpodmínečně nutné se řídit všemi upozorněními a bezpečnostními pokyny. Před použitím se ujistěte, že jste dobře porozuměli všem uvedeným upozorněním a bezpečnostním pokynům.

⚠ Důležité: Před sestavením kočárku si pečlivě přečtěte a následujte všechny pokyny uvedené v tomto návodu. Návod uschovejte na bezpečném místě pro případ budoucí potřeby.

VALCO NEPOSKYTUJE ZÁRUKY: Vzhledem k naší zásadě neustálé inovace se tento produkt časem vyvíjí. Z tohoto důvodu se může stát, že se některé detaily nebo postupy od okamžiku vzniku tohoto materiálu změnily. Budete-li kdykoli potřebovat jakoukoli pomoc nebo si budete čímkoli nejistí, kontaktujte nás na této emailové adrese: info@valco.com.au.

S radostí Vám poskytneme nejnovější informace. Při komunikaci použijte číslo výrobní série, které je uvedeno na štítku umístěném na rámu. Všechny fotografie a nákresy uvedené v tomto materiálu mají pouze ilustrativní charakter. Skutečné produkty, barevné odstíny a použité látky se mohou lišit. Společnost Valco Baby si vyhrazuje právo měnit a/nebo upravovat technické parametry a barvy bez předchozího upozornění a/nebo povinnosti jakkoli upravovat již zakoupený produkt.



ru

Благодарим за покупку качественного продукта ВАЛКО БЭБИ. Пожалуйста, внимательно прочтите данную инструкцию и следуйте ей. Ознакомьтесь со строением коляски и мерами по обеспечению безопасности; перед использованием следует внимательно изучить и понять все предупреждения и правила техники безопасности.

⚠ Важно: пожалуйста, перед сборкой данного товара внимательно прочтите следующие инструкции. Сохраните данное руководство для дальнейшего использования.

Правовая оговорка: Ввиду политики постоянного усовершенствования товаров, данный товар постоянно меняется. Возможно, некоторые характеристики или меры, описанные здесь, могли измениться после составления данного документа. Если Вы сомневаетесь в любых действиях, описанных здесь, для того чтобы получить последнюю информацию перед началом использования, пожалуйста, свяжитесь с нами по электронной почте info@optimakids.ru. Сообщите номер партии, указанный на этикетке на раме.

Все картинки и диаграммы в данном руководстве предоставлены исключительно для пояснения. Настоящий товар, его цвет или материал могут отличаться. ВАЛКО БЭБИ сохраняет за собой право изменить любую характеристику или цвет без предварительного уведомления или обязательства изменить любой предварительно купленный товар.

de

Vielen Dank, dass Sie sich für ein Produkt von VALCO BABY entschieden haben. Bitte lesen und beachten Sie die Hinweise in dieser Anleitung sorgfältig. Machen Sie sich mit der Konstruktion und den Sicherheitsfunktionen vertraut. Lesen Sie alle Warnungen und Sicherheitshinweise, bevor Sie das Produkt benutzen.

⚠ Wichtig: Bitte lesen Sie die nachfolgenden Anweisungen sorgfältig, bevor Sie dieses Produkt montieren. Bewahren Sie diese Anleitung für den späteren Gebrauch auf.

HAFTUNGSAUSSCHLUSS: Da wir bestrebt sind, unsere Produkte kontinuierlich weiterzuentwickeln, sind Änderungen dieses Produkts vorbehalten. Es besteht die Möglichkeit, dass sich einige der hierin beschriebenen Eigenschaften oder Verfahrensweisen seit der Drucklegung dieses Dokuments verändert haben. Wenn Sie Zweifel bezüglich der hierin enthaltenen Verfahrensanweisungen haben, wenden Sie sich bitte online an info@valco.com.au, um die aktuelle Version zu erhalten, bevor Sie das Produkt benutzen. Geben Sie die auf dem Aufkleber am Rahmen angegebene Chargen- und Modellnummer an.

Alle hierin enthaltenen Bilder und Diagramme dienen lediglich zu Illustrationszwecken. Das tatsächliche Produkt, die Farbe oder der Stoff können hiervon abweichen. VALCO BABY behält sich das Recht vor, die Spezifikationen oder Farben ohne jede Vorankündigung oder Verpflichtung zum Wandel zuvor erworbener Produkte zu modifizieren oder zu verändern.

ICONS

PICTOGRAMMES

ICONE

ICONAS

IKONY

ПИКТОГРАММЫ

IKONE



IMPORTANT WARNING: Always refer to the Warnings page when you see this symbol
AVERTISSEMENT IMPORTANT : Référez-vous toujours à la page avertissements lorsque vous voyez ce symbole.
AVVISO IMPORTANTE: fare sempre riferimento a questa pagina quando vedete questi simboli
AVISO IMPORTANTE: Siempre ir a la pagina 'Avisos' cuando vee a estas iconas.
DŮLEŽITÉ UPOZORNĚNÍ: Tento symbol uvedený v tomto návodu označuje "Varování".
ВАЖНОЕ ПРЕДУПРЕЖДЕНИЕ: Всегда обращайтесь на страницу предупреждения, когда вы видите этот символ
WICHTIGER HINWEIS: Immer auf die Warnungen Seite verweisen, wenn Sie dieses Symbol sehen

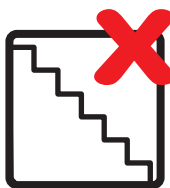

NEVER USE ON STAIRS OR ESCALATORS
• Ne l'utilisez jamais dans les marches ni les escaliers mécaniques.
• Non utilizzare su scale o scale mobili.
• Nunca utilizar este producto sobre las escaleras o las escaleras de las escaleras mecánicas.
• Nikdy nepoužívejte na schodech nebo eskalátorech.
• Никогда не используйте на лестнице или эскалаторе.
• Nie auf Treppen oder Escalators verwenden.



TO AVOID INJURY ENSURE THAT YOUR CHILD IS KEPT AWAY WHEN UNFOLDING AND FOLDING THIS PRODUCT.
• Pour éviter les blessures, gardez votre enfant à l'écart quand vous pliez ou dépliez ce produit.
• Assicurarsi che i bambini siano all distanza di sicurezza dalle parti mobili mentre operate con il passeggino per evitare ferite.
• Para evitar lesiones, asegúrese de que el niño se mantiene alejado durante el desplegado y el plegado de este producto.
• Při skládání nebo rozkládání kočárku se vždy ubezpečte, že je vaše dítě v bezpečné vzdálenosti, aby nemohlo dojít k úrazu.
• Во избежание травм убедитесь, что ваш ребенок находится вдали при раскладывании и складывании этого продукта.
• Um Verletzungen zu vermeiden, dass Ihr Kind sicher entfernt wird, wenn Aus- und Einklappen dieses Produkt gehalten.



ANY LOAD ATTACHED TO HANDLES, BACK OR SIDES WILL AFFECT STABILITY
• Ne surchargez pas les poignées, l'arrière ou les côtés.
• Ogni peso caricato al manico o ai lati può destabilizzare il passeggino.
• Cualquier carga fijada al manillar y/o a la parte trasera del respaldo y/o a los laterales del vehículo afecta a la estabilidad de éste.
• Jakákoliv taška nebo předmět, zavěšený na rukojeť, nebo jinou část kočárku, může ohrozit jeho stabilitu.
• Любой груз прикрепленный к ручке с любой из сторон вымывает на устойчивость коляски.
• Befestigte Lasten Griffe, Rücken oder an den Seiten wird die Stabilität auswirken.



ALWAYS USE THE RESTRAINT SYSTEM
• Utilisez toujours le harnais.
• Utilizzare sempre le cinture di sicurezza.
• Siempre utilizar el sistema de retencion.
• Vždy používejte bezpečnostní pásy.
• Всегда используйте ремень безопасности.
• Verwenden Sie immer das Rückhaltesystem.



NEVER LEAVE YOUR CHILD UNATTENDED
• Ne laissez jamais votre enfant sans surveillance.
• Non lasciare il bambino incustodito.
• No dejar nunca al niño desatendido.
• Nikdy nenechávejte své děti bez dozoru.
• Никогда не оставляйте детей без присмотра.
• Lassen Sie Kinder nicht unbeaufsichtigt



ALWAYS USE THE TETHER STRAP
• Utilisez toujours la dragonne.
• Usare sempre la cinghia di ritenuta a polso
• Siempre utilizar la correa de seguridad en la muñeca
• Vždy používejte bezpečnostní pásek.
• Всегда используйте страховочный ремень.
• Verwenden Sie stets den Haltegurt



THIS PRODUCT IS NOT SUITABLE FOR RUNNING OR SKATING
• Ce produit ne convient pas pour courir ou patiner.
• Questo prodotto non e' adatto per correre o pattinare.
• Este producto no es adecuado para correr o patinar.
• Tento produkt není vhodný pro běh nebo bruslení.
• Продукт не предназначен для использования во время бега или катания на роликах или скейте.
• Dieses Produkt ist nicht für den Betrieb oder Skaten geeignet.



ENSURE THAT ALL LOCKING MECHANISMS ARE ENGAGED BEFORE USE
• Assurez-vous que tous les mécanismes de verrouillage sont enclenchés avant l'usage.
• Assicurarsi sempre che tutti i sistemi di sicurezza e bloccaggio siano ben fissati prima dell'uso.
• Asegurarse de que todos los dispositivos de cierre están ensamblados antes del uso.
• Před použitím se vždy ujistěte, že jsou všechny pojistky řádně zajištěny.
• Убедитесь, что все застёжки и пряжки надежно зафиксированы.
• Stellen Sie sicher, dass alle Verriegelungen vor Gebrauch eingerastet sind.



valcobaby.com.au



OVERVIEW

APERÇU
PANORAMICA
VISTA GENERAL
PŘEHLED
ОБЗОР
ÜBERBLICK

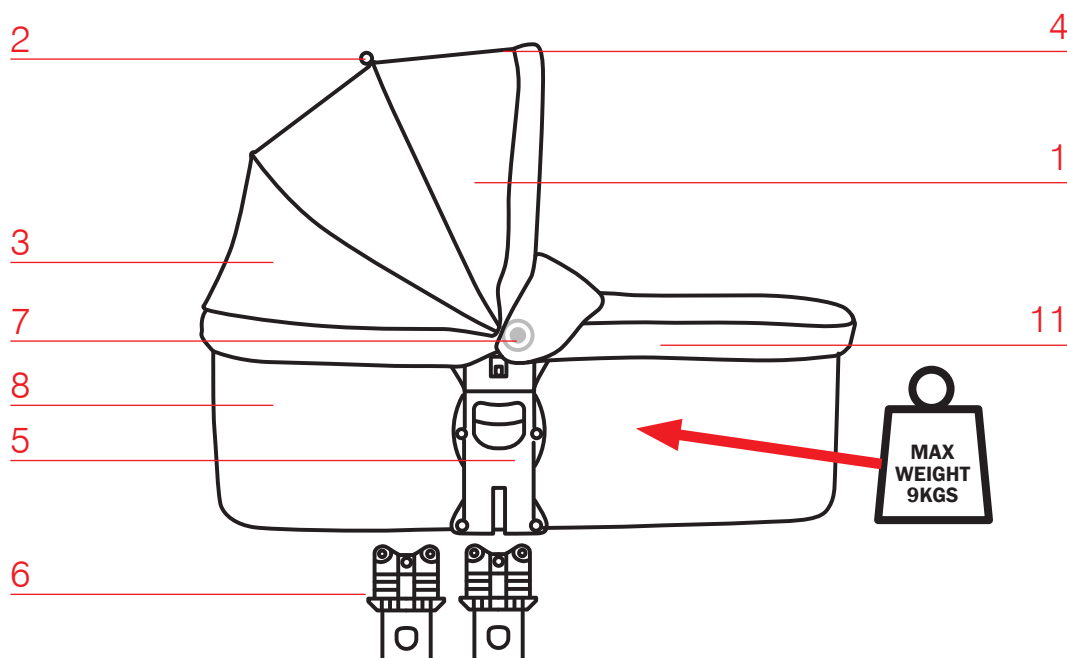

PARTS

PIÈCES
PARTI
PIEZAS
DÍLY
ЧАСТИ
TEIL

Poly/Cotton Outer
Polyester Fibre Fill
Poly/Cotton Inner

Vnější: Poly/Bavlna
Výplň: Polyesterové vlákno
Vnitřní: Poly/Bavlna

Care Instructions:

Hand wash only.
Close all zips.
Warm iron.
Do not bleach.
Do not dry clean.
Dry in shade.
Hang on line to dry.

Údržba:

Perte v ruce ve studené vodě.
Zapněte všechny zipy.
Nehlejte.
Nežehlete v sušičce.
Nechte uschnout ve stínu.
Nechte uschnout v sušeném stavu.
Žehlete při teplotě max.110°C.
Nepoužívejte chemii.

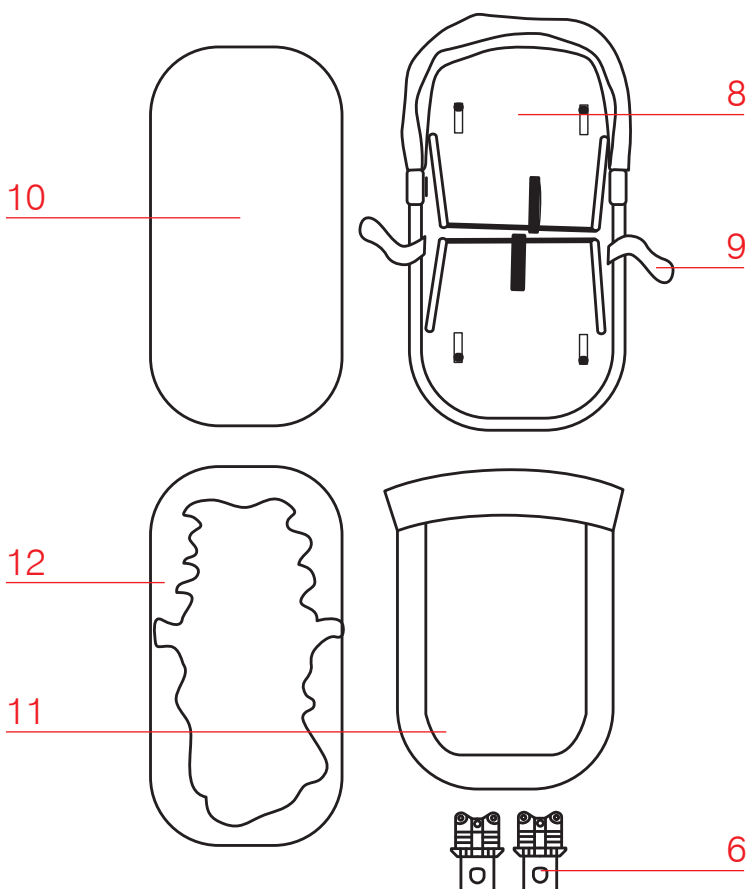

1 HOOD

- Capote
- Cappotta
- Capucha
- Bouda
- Kanop
- Verdeck

2 TOGGLE

- Bouton de duffel-coat
- Finestrella per ventilazione
- Alamar
- Zajišťovací kolíček
- Пуговица
- Knebel

3 AIR FLOW FLAP

- Volet de flux d'air
- Finestrella per ventilazione
- Panel de ventilacion
- Ventilace vzduchu
- Отворот для проветривания
- Staudruckklappe

4 HAND GRIP

- Poignée
- Maniglione per il trasporto
- Manillar para el transporte
- Rukojeť
- Рукоятка
- Handgriff

5 SUPPORT

- Support
- Supporto
- Suporte
- Podpěra
- Крепление
- Unterstützen

6 ADAPTORS

- Pied
- Base
- Base
- Nohy
- Ножки
- Füße

7 HOOD ADJUST

- Capuche régler
- Cappa regolare
- Capucha ajustar
- Kapota nastavení
- Гуд настроить
- Verdeck einstellen

8 BODY

- La coque
- Struttura
- El sólido
- Karosérie
- корпус
- die Karosserie

9 WAIST STRAP

- Courroie de taille
- Cintura Centrale
- Correa
- Bederní pás
- Ремешок
- Hüftgurt

10 MATTRESS

- Matelas
- Materassino
- Colchon
- matrace
- Матрас
- Matratze

11 APRON

- Démarrez couverture
- Coprigambe
- Saco
- kryt korbíčky
- Накидка
- Kofferraumdeckel

12 LINING

- Garnissage
- Fodera
- Forro
- Potah
- Подкладка
- Futterstoff

ASSEMBLY

MONTAGE
MONTAGGIO
MONTAJE
MONTÁŽ
СБОРКА
MONTAGE

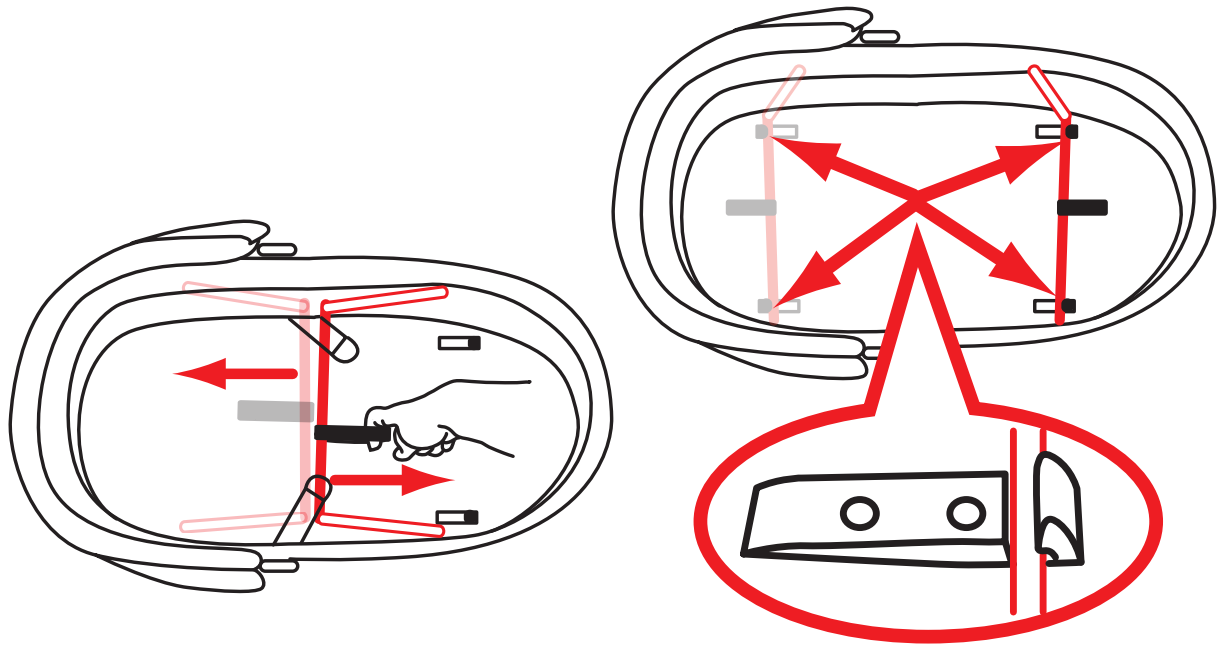

DRESS

REVÊTIR
RIVESTIRE
ALIÑAR
PŘÍPRAVA
УСТАНОВКА
ПОКРЫТИЯ
ZURECHTMACHEN

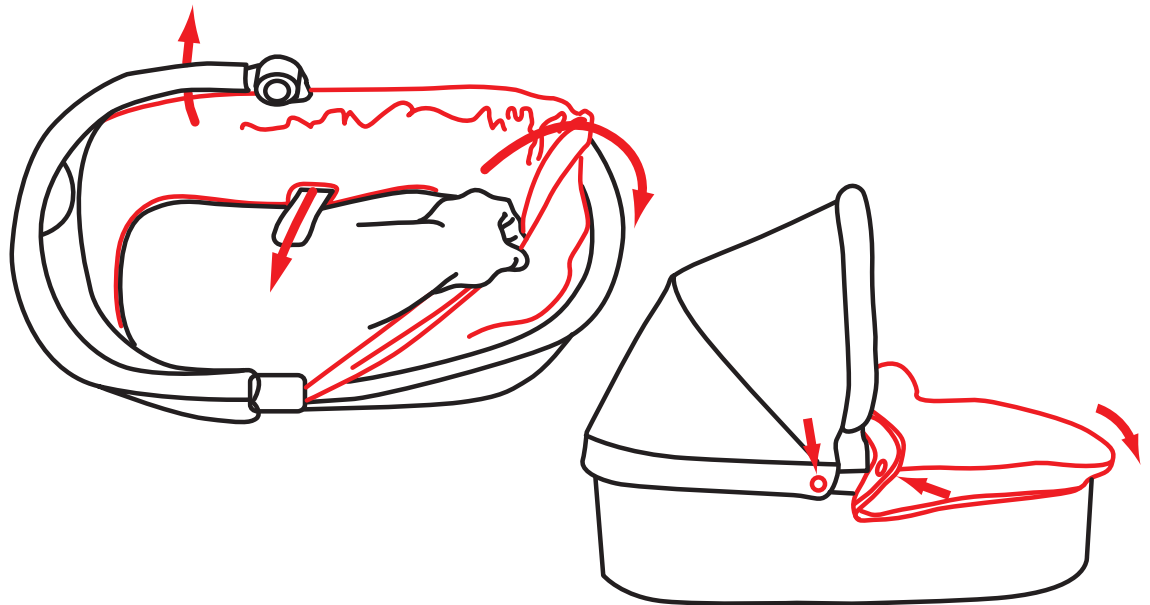

MATTRESS

MATELAS
COLCHON
PANORAMA
MATRACE
МАТРАС
ÜBERBLICK

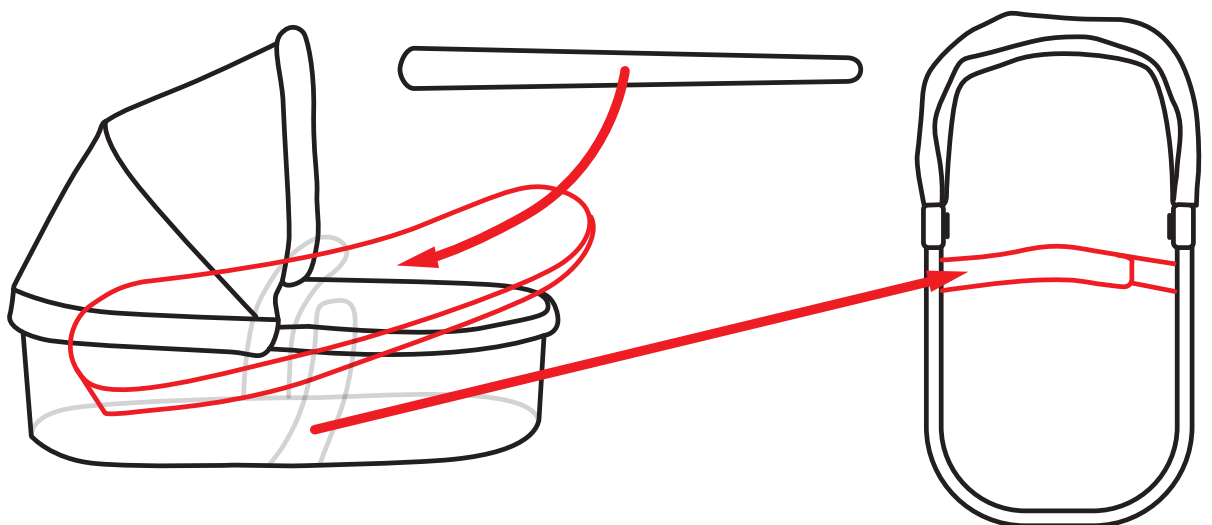

ATTACH

ATTACHER

UNIRE

ENGANCHAR

UPEVNĚNÍ

УСТАХОВКА

ANSCHLIESSEN



For Rebel Q,
Rebel Q Air,
Rebel Q Sport,
Snap UltraX

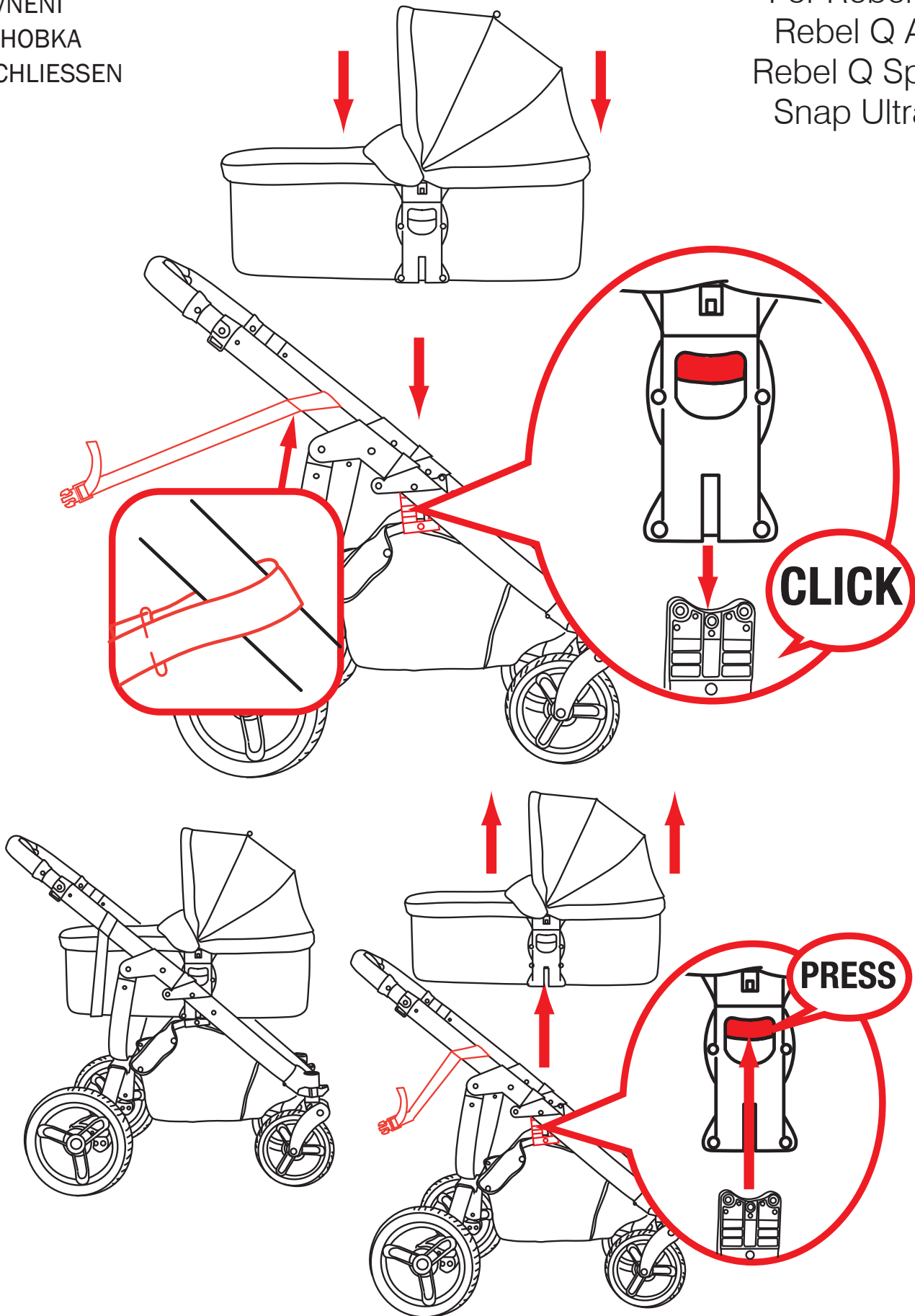

ATTACH

ATTACHER

UNIRE

ENGANCHAR

UPEVNĚNÍ

УСТАHOБКА

ANSCHLIESSEN



Tri Mode, Tri Mode X,
Matrix, Zee,
Quad, Quad X

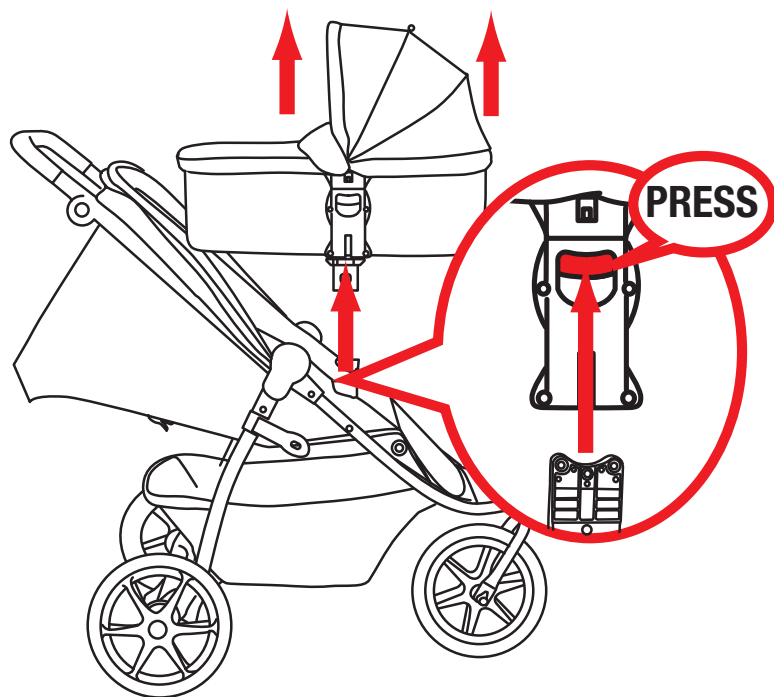
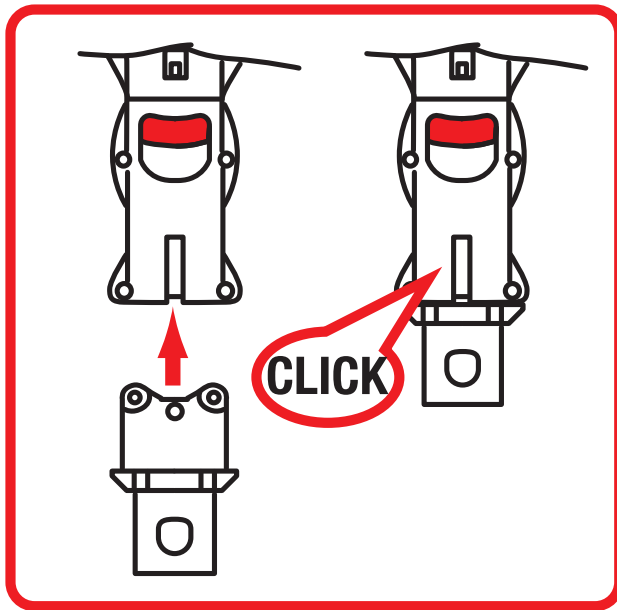
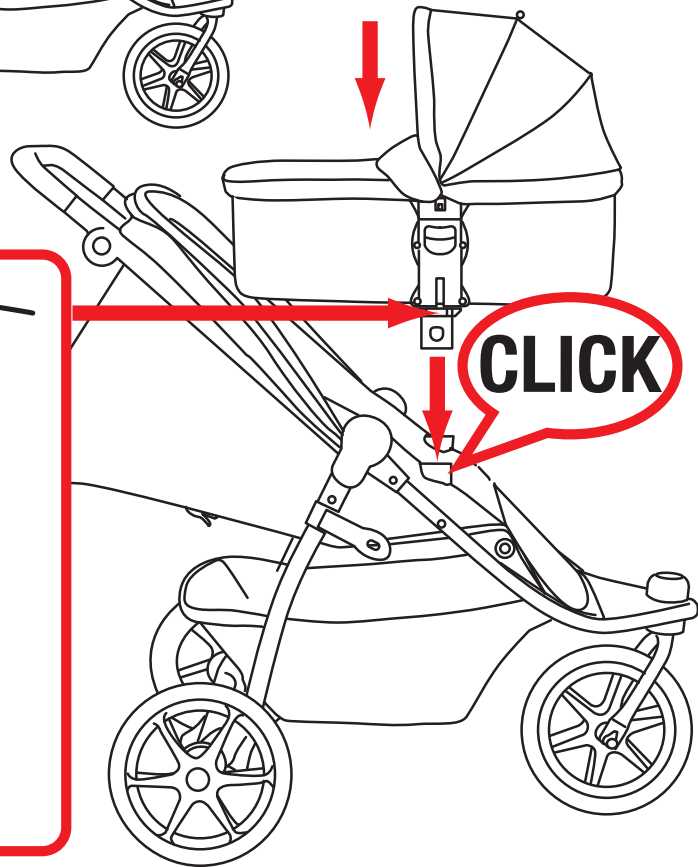

HOOD

CAPOTE
CAPPOTTA
CAPOTA
KAPOTA
КАПОР
VERDECK

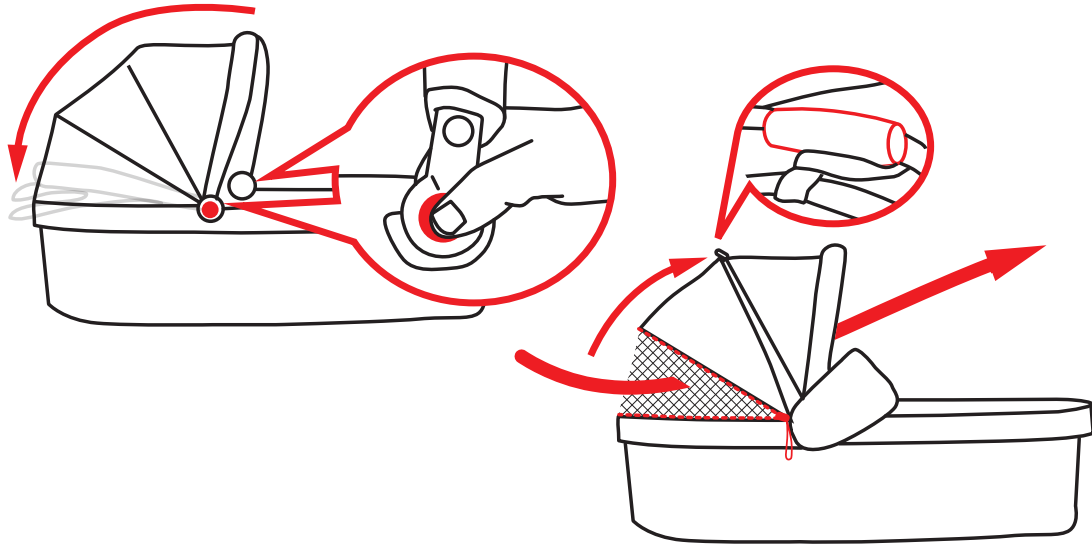

TO CARRY

TRANSPORTER
TRASPORTARE
TRANSPORTAR
PŘENÁŠENÍ
ПЕРЕНОСКА
TRANSPORTIEREN

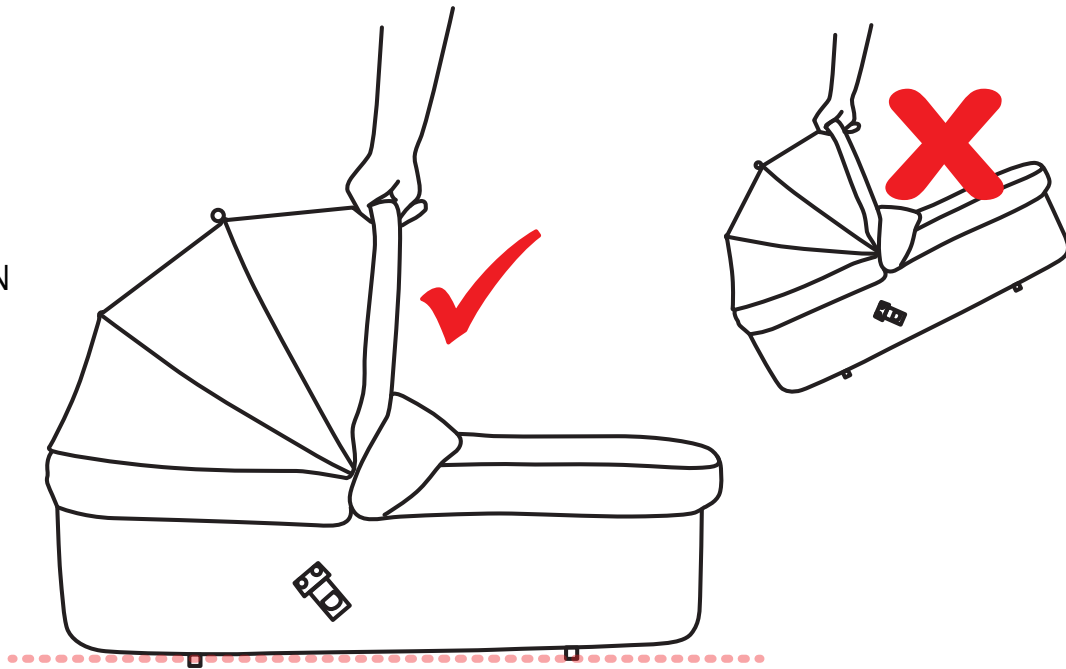

IMPORTANT: When carrying bassinet with child inside, ALWAYS hold bassinet level. Do not tip bassinet with child inside.

IMPORTANT: Lorsque vous transportez berceau avec l'intérieur de l'enfant, maintenez toujours le niveau de berceau. Ne pas basculer berceau avec l'intérieur de l'enfant.

IMPORTANTE: Se trasportate il bimbo all'interno della navicella, utilizzate SEMPRE il maniglione in posizione piana. Non tenetelo inclinato.

IMPORTANTE: Al realizar la cuna con el niño dentro, SIEMPRE mantener el nivel moisés. No incline la cuna con el niño dentro.

DŮLEŽITÉ: Pokud přenášíte korbíčku s dítětem uvnitř, VŽDY držte korbíčku ve vodorovné poloze. Nenaklánějte korbíčku pokud je dítě uloženo uvnitř.

ВАЖНО: При переноске люльки с ребенком всегда держите ее ровно горизонтально.

WICHTIG: Bei der Durchführung Stubenwagen mit Kind innen, halten immer Stubenwagen Ebene. Nicht Stubenwagen mit Kind Geheimtipp.

WARNING: TO AVOID INJURY OR DEATH

BASSINET WARNINGS

- ALWAYS HOLD THE BASSINET IN SUCH A WAY THAT YOU KEEP THE BASSINET BALANCED AND THE BASSINET WITH THE CHILD REMAINS IN THE HORIZONTAL POSITION.
- THE BASSINET IS ONLY SUITABLE FOR A CHILD THAT CANNOT SIT UP ON ITS OWN OR ROLL ONTO ITS SIDE AND CANNOT SUPPORT ITSELF ON ITS HANDS AND KNEES.
- ONLY PLACE THE BASSINET DOWN ON A FIRM, HORIZONTAL AND DRY SURFACE.
- DO NOT ALLOW OTHER CHILDREN TO PLAY NEAR THE BASSINET UNATTENDED
- DO NOT USE THE BASSINET OR THE STROLLER IF ANY PARTS ARE BROKEN, TORN OR MISSING
- THE MAXIMUM WEIGHT OF A CHILD FOR WHICH THIS BASSINET WAS INTENDED IS 9KGS.

AVOID SUFFOCATION HAZARDS:

- UNLIKE CRIBS THAT HAVE RIGID SIDES, THE BASSINET MATTRESS IS SPECIALLY DESIGNED TO PREVENT SUFFOCATION. THE MATTRESS IS DESIGNED TO BE A SNUG FIT AND SHOULD NOT EXCEED 30MM IN THICKNESS. USING A THICKER OR DIFFERENT SIZED MATTRESS MAY ALLOW A CHILD'S HEAD TO GET BETWEEN THE MATTRESS AND THE SIDE OF THE BASSINET CAUSING SUFFOCATION. TO HELP PREVENT SUFFOCATION FROM ENTRAPMENT, USE ONLY THE MATTRESS PROVIDED.
- NEVER USE ADDITIONAL MATTRESS OR PADDING. USE ONLY THE FITTED SHEET PROVIDED.

STROLLER WARNINGS

- FOLLOW THE MANUFACTURER'S INSTRUCTIONS.
- PUT ON ALL THE BRAKES WHENEVER YOU PARK THE PRAM/STROLLER.
- DO NOT LEAVE CHILDREN UNATTENDED.
- DO NOT CARRY EXTRA CHILDREN OR BAGS ON THIS PRAM/STROLLER.
- MAKE SURE CHILDREN ARE CLEAR OF ANY MOVING PARTS IF YOU ADJUST THE PRAM/STROLLER. OTHERWISE THEY MAY BE INJURED.

Remember, your child's safety is your responsibility...

- NEVER USE ON STAIRS OR ESCALATORS.
- ALWAYS USE THE TETHER STRAP WHEN THE STROLLER IS IN USE.
- THE CORRECT USE AND MAINTENANCE OF THIS VEHICLE ARE ESSENTIAL.
- BE SURE THAT ALL CLAMPS AND BUCKLES ARE SECURELY FIXED AND IN PLACE BEFORE USE
- WHEN IN THE STROLLER, YOUR CHILD MUST ALWAYS WEAR THE SAFETY HARNESS, CORRECTLY FITTED AND ADJUSTED, AT ALL TIMES.
- THE MAXIMUM WEIGHT OF THE CHILD FOR WHICH THIS STROLLER WAS INTENDED IS 20 KGS (44LBS).
- CAN BE USED FROM A NEWBORN BABY ONWARDS. A COCOON, SPECIALLY DESIGNED TO BE USED WITH A STROLLER, IS RECOMMENDED WHEN ANY FULLY RECLINING STROLLER IS USED WITH A NEWBORN.
- NEVER RUN WITH A NEWBORN BABY IN ANY PRAM OR STROLLER UNTIL THE CHILD CAN SIT UP UNASSISTED (APPROXIMATELY 6 MONTHS).
- CHECK ALL PARTS BEFORE USE FOR BREAKAGE OR FATIGUE. DISCONTINUE USE IMMEDIATELY IF ANY PART IS FOUND TO BE DAMAGED OR BROKEN.
- MAXIMUM LOAD OF BASKETS: 3.5KGS.
- DO NOT CARRY ADDITIONAL CHILDREN. THIS STROLLER IS MANUFACTURED FOR THE USE WITH ONE CHILD ONLY
- ALWAYS BE AWARE OF THE RISKS PROVIDED BY FIRE AND OTHER SIGNIFICANT SOURCES OF HEAT SUCH AS RADIATORS, ETC. WHICH MAY BE IN THE IMMEDIATE VICINITY OF YOUR STROLLER.
- IT MAY BE UNSAFE TO USE ANY ACCESSORIES OTHER THAN VALCO BABY APPROVED ONES.
- THIS PRODUCT IS INTENDED FOR DOMESTIC USE ONLY. IT IS NOT INTENDED FOR COMMERCIAL USE.

Should the chassis become wet, dry off promptly before storing. If this pram is used near the ocean or salted roads, spray the chassis and seat frame with water and dry. We recommend a rust inhibiting product should be used to prevent rust and fatigue on metal parts. We recommend that you wipe down axles and lubricate the wheels every 3 months. Sand and dirt can grind down axles, if you live near the beach or in a dusty environment you must wipe down the axles and wheels then lubricate them monthly.

AXLES ARE BEST LUBRICATED WITH GREASE OR PETROLEUM JELLY. MOVING PARTS ARE BEST LUBRICATED WITH SILICONE BASED PRODUCTS. DO NOT USE OIL BASED PRODUCTS

AVERTISSEMENTS AU SUJET DU MOÏSE

-  • **TENEZ TOUJOURS LE MOÏSE DE TELLE FAÇON QUE VOUS CONSERVIEZ LE MOÏSE EN EQUILIBRE ET QUE LE MOÏSE AVEC L'ENFANT RESTE EN POSITION HORIZONTALE.**
- **LE MOÏSE NE CONVIENT QUE POUR UN ENFANT QUI NE PEUT PAS S'ASSEOIR TOUT SEUL OU ROULER SUR SON COTE ET QUI NE PEUT PAS SE TENIR SUR SES MAINS ET SES GENOUX.**
- **NE POSEZ LE MOÏSE QUE SUR UNE SURFACE STABLE, HORIZONTALE ET SECHE.**
- **NE LAISSEZ PAS D'AUTRES ENFANTS JOUER PRES DU MOÏSE SANS SURVEILLANCE.**
- **N'UTILISEZ PAS LE MOÏSE OU LA POUSSETTE SI DES PIECES SONT CASSEES, DECHIREES OU MANQUANTES.**
- **CE MOÏSE EST DESTINE AUX ENFANTS D'UN POIDS MAXIMAL DE 9 KG.**

ÉVITEZ LES RISQUES D'ÉTOUFFEMENT

- À LA DIFFÉRENCE DES BERCEAUX QUI ONT DES CÔTÉS RIGIDES, LE MATELAS DU MOÏSE EST SPÉCIALEMENT CONÇU POUR EMPÊCHER UN ÉTOUFFEMENT. LE MATELAS EST CONÇU POUR BIEN S'AJUSTER ET NE DOIT PAS DÉPASSER 30 MM D'ÉPAISSEUR. UTILISER UN MATELAS PLUS ÉPAIS OU DE TAILLE DIFFÉRENTE PEUT PERMETTRE À LA TÊTE D'UN ENFANT DE SE GLISSER ENTRE LE MATELAS ET LE CÔTÉ DU MOÏSE ET DE PROVOQUER SON ÉTOUFFEMENT. POUR CONTRIBUER À PRÉVENIR LES ÉTOUFFEMENTS PAR ENFERMEMENT, N'UTILISEZ QUE

LE MATELAS D'ORIGINE :

- N'UTILISEZ JAMAIS UN MATELAS OU UN REMBOURRAGE SUPPLÉMENTAIRE. N'UTILISEZ QUE LE DRAP-HOUSSE D'ORIGINE.

AVERTISSEMENTS AU SUJET DE LA POUSSETTE

- SUIVEZ LES INSTRUCTIONS DU FABRICANT
- SERREZ TOUS LES FREINS CHAQUE FOIS QUE VOUS GAREZ LE LANDAU/LA POUSSETTE.
- NE LAISSEZ PAS LES ENFANTS SANS SURVEILLANCE.
- NE TRANSPORTEZ D'AUTRES ENFANTS OU DES SACS SUR CE LANDAU/CETTE POUSSETTE.
- ASSUREZ-VOUS QUE LES ENFANTS SONT À DISTANCE DE TOUTES LES PIÈCES MOBILES SI VOUS RÉGLEZ LE LANDAU/LA POUSSETTE. SINON, ILS PEUVENT SE BLESSER.

Souvenez-vous, la sécurité de votre enfant est votre responsabilité...

- NE JAMAIS UTILISER DANS LES ESCALIERS OU LES ESCALATORS.
- UTILISEZ TOUJOURS LA SANGLE D'ATTACHE LORSQUE LA POUSSETTE EST EN SERVICE.
- L'UTILISATION ET L'ENTRETIEN CORRECTS DE CE VÉHICULE SONT ESSENTIELS.
- ASSUREZ-VOUS QUE TOUTES LES PINCES ET LES BOUCLES SONT SOLIDEMENT FIXÉES ET EN PLACE AVANT UTILISATION.
- QUAND IL EST DANS LA POUSSETTE, VOTRE ENFANT DOIT TOUJOURS PORTER SON HARNAIS DE SÉCURITÉ, CORRECTEMENT INSTALLÉ ET RÉGLÉ, EN TOUTES CIRCONSTANCES.
- CETTE POUSSETTE EST DESTINÉE AUX ENFANTS D'UN POIDS MAXIMAL DE 22 KG.
- ON PEUT L'UTILISER DÈS LA NAISSANCE DU BÉBÉ ET APRÈS. UN COCON, SPÉCIALEMENT CONÇU POUR ÊTRE UTILISÉ AVEC UNE POUSSETTE, EST RECOMMANDÉ QUAND ON UTILISE N'IMPORTE QUELLE POUSSETTE TOTALEMENT INCLINABLE AVEC UN NOUVEAU-NÉ.
- NE COUREZ JAMAIS AVEC UN BÉBÉ NOUVEAU-NÉ DANS QUELQUE LANDAU OU POUSSETTE QUE CE SOIT TANT QUE L'ENFANT NE PEUT PAS SE REDRESSER PAR SES PROPRES MOYENS (À ENVIRON 6 MOIS).
- AVANT UTILISATION CONTRÔLEZ TOUTES LES PIÈCES POUR VOIR SI ELLES NE SONT PAS CASSÉES OU FATIGUÉES. CESSEZ IMMÉDIATEMENT DE VOUS EN SERVIR SI VOUS CONSTATEZ QU'UNE PIÈCE QUELCONQUE EST ENDOMMAGÉE OU CASSÉE.
- CHARGE MAXIMALE DES PANIERS : 3,5 KG.
- NE TRANSPORTEZ PAS D'ENFANT SUPPLÉMENTAIRE. CETTE POUSSETTE EST FABRIQUÉE POUR ÊTRE UTILISÉE AVEC UN ENFANT SEULEMENT.
- SOYEZ TOUJOURS CONSCIENTS DES RISQUES CRÉÉS PAR LE FEU OU D'AUTRES SOURCES CONSIDÉRABLES DE CHALEUR TELLES QUE RADIATEURS, ETC. QUI PEUVENT ÊTRE À PROXIMITÉ IMMÉDIATE DE VOTRE POUSSETTE.
- IL PEUT ÊTRE DANGEREUX D'UTILISER DES ACCESSOIRES AUTRES QUE CEUX APPROUVÉS PAR VALCO BABY.
- CE PRODUIT EST DESTINÉ UNIQUEMENT À UN USAGE DOMESTIQUE. IL N'EST PAS DESTINÉ À UN USAGE COMMERCIAL.

Si le châssis a été mouillé, séchez-le aussitôt avant de le ranger. Si on utilise ce landau près de l'océan ou sur des routes salées, vaporisez de l'eau sur le châssis et le cadre du siège et séchez. Nous recommandons d'utiliser un produit antirouille pour prévenir rouille et fatigue sur les pièces métalliques. Nous vous recommandons de lessiver les essieux et lubrifier les roues tous les 3 mois. Le sable et la saleté peuvent ronger les essieux : si vous vivez près de la plage ou dans un environnement poussiéreux, vous devez lessiver les essieux et les roues puis les lubrifier tous les mois.

C'EST AVEC DE LA GRAISSE OU DU PÉTROLATUM QU'ON LUBRIFIE LE MIEUX LES ESSIEUX. LE MIEUX POUR LUBRIFIER LES PIÈCES MOBILES, CE SONT LES PRODUITS À BASE DE SILICONE. N'UTILISEZ PAS DE PRODUITS À BASE DE PÉTROLE.



ATTENZIONE: PER EVITARE FERITE O MORTE



AVVERTENZE PER LA NAVICELLA

- **TENERE SEMPRE LA NAVICELLA IN MODO CHE RESTI BILANCIATA E SEMPRE IN POSIZIONE ORIZZONTALE QUANDO SI TRASPORTA IL BAMBINO**
- **LA NAVICELLA E' INDICATA SOLO PER I BAMBINI CHE NON ANCORA NON SONO IN GRADO DI RESTARE SEDUTI O DI GIRARSI E DI METTERSI A CARPONI**
- **APPOGGIARE LA NAVICELLA SOLO SU SUPERFICI LISCE E ASCIUTTE**
- **NON LASCIARE GIOCARE ALTRI BAMBINI VICINO ALLA NAVICELLA**
- **NON USARE LA NAVICELLA O IL PASSEGGINO SE CI SONO PARTI ROTTE, STORTE O MANCANTI**
- **LA NAVICELLA E' OMOLOGATA PER UN BAMBINO DI MASSIMO 9 KG.**



AVVERTENZE PER RISCHIO DI SOFFOCAMENTO

- **A DIFFERENZA DELLE CULLE CHE HANNO LE PARTI LATERALI RIGIDE, IL MATERASSINO DELLA NAVICELLA E' STUDIATO PER EVITARE SOFFOCAMENTI. IL MATERASSINO E' DISEGNATO PER ESSERE ACCOGLIENTE E NON DOVREBBE SUPERARE I 30MM DI SPESSORE. USARE UN MATERASSO PIU' SPESSO POTREBBE FARE IN MODO CHE LA TESTA DEL BAMBINO VENGA A TROVARSI TRA IL MATERASSINO E IL LATO DELLA NAVICELLA CAUSANDO IL SOFFOCAMENTO. PER EVITARE SOFFOCAMENTI DI QUESTO TIPO, USARE ESCLUSIVAMENTE IL MATERASSINO FORNITO CON LA NAVICELLA**
- **NON USARE ULTERIORI MATERASSINI O IMBOTTITURE. USARE ESCLUSIVAMENTE LE LENZUOLA FORNITE**



AVVERTENZE PER IL PASSEGGINO

- **SEGUIRE LE ISTRUZIONI DEL COSTRUTTORE**
- **ATTIVARE IL FRENO QUANDO PARCHEGGIATE IL PASSEGGINO**
- **NON LASCIARE IL BAMBINO INCUSTODITO**
- **NON CARICARE BAMBINI O BORSE EXTRA IN QUESTO PASSEGGINO**
- **ASSICURARSI CHE I BAMBINI SIANO ALLA DISTANZA DI SICUREZZA DALLE PARTI MOBILI MENTRE OPERATE CON IL PASSEGGINO PER EVITARE FERITE.**

RICORDATE, LA SICUREZZA DEL VOSTRO BAMBINO È SOTTO LA VOSTRA RESPONSABILITÀ...

- **MAI USARE IL PASSEGGINO SULLE SCALE O SCALE MOBILI**
- **USARE SEMPRE LA CINGHIA DI RITENUTA A POLSO**
- **UNA CORRETTA MANUTENZIONE ED USO DI QUESTO VEICOLO SONO ESSENZIALI**
- **ASSICURARSI CHE TUTTI I SISTEMI DI SICUREZZA E BLOCCAGGIO SIANO BEN FISSATI PRIMA DELL'USO**
- **IL VOSTRO BAMBINO DEVE SEMPRE ESSERE ASSICURATO CON LE CINTURE DI SICUREZZA CORRETTAMENTE TESE E BLOCCATE.**
- **MAI ECCEDERE IL PESO MASSIMO O L'ALTEZZA MASSIMA DEL BAMBINO CONSENTITA PER IL VOSTRO PASSEGGINO (20 KG).**
- **PU' ESSERE UTILIZZATO FIN DALLA NASCITA.**
- **FARE RIFERIMENTO AL MANUALE DI ISTRUZIONI DEL VOSTRO SEGGIOLINO AUTO**
- **MAI CORRERE CON UN NEONATO IN NESSUN PASSEGGINO O CARROZZINA**
- **CONTROLLARE OGNI PARTE PRIMA DELL'USO E VERIFICARE SE CI SONO ROTTURE O DANNEGGIAMENTI DOVUTI ALL'USO. INTERROMPERE L'USO IMMEDIATAMENTE SE TROVATE QUALCOSA DI ROTTO O DANNEGGIATO CHE POSSA COMPROMETTERE LA SICUREZZA.**
- **PRESTARE SEMPRE ATTENZIONE AI RISCHI DEL FUOCO O ALTRE SORGENTI DI CALORE COME TERMOSIFONI, ETC. CHE POSSONO ESSERE NELLE IMMEDIATE VICINANZE DEL VOSTRO PASSEGGINO.**
- **ACCESSORI DIVERSI DA QUELLI APPROVATI DA VALCO BABY POTREBBERO NON ESSERE SICURI.**
- **QUESTO PRODOTTO E' PROGETTATO PER USO DOMESTICO, NON E' PROGETTATO PER UN USO COMMERCIALE.**

Se la navicella si bagnasse, asciugarla prima di riporlo. Se questa navicella è usata nei pressi del mare o strade salate, lavare il telaio con acqua ed asciugarlo. Raccomandiamo di usare un prodotto inibitore della ruggine per prevenire l'invecchiamento delle parti metalliche. Raccomandiamo di pulire l'asse delle ruote e lubrificarlo ogni 3 mesi. Sabbia e sporco possono grattare e consumare gli assi, se vivete nei pressi della spiaggia o in un ambiente polveroso dovete pulire gli assi e le ruote e poi lubrificarli ogni mese.

GLI ASSI SONO LUBRIFICATI AL MEGLIO CON GRASSO O GELATINA DI PETROLIO. LE PARTI IN MOVIMENTO SONO LUBRIFICATE AL MEGLIO CON PRODOTTI A BASE SILICONICA. NON USARE PRODOTTI A BASE D'OLIO.



ADVERTENCIAS Y NOTAS DE SEGURIDAD PARA EVITAR HERIDAS O MUERTE



ADVERTENCIA: NO DEJAR NUNCA AL NIÑO DESATENDIDO

ADVERTENCIA: NO PERMITIR QUE EL NIÑO JUEGUE CON ESTE PRODUCTO

ADVERTENCIA: SIEMPRE UTILIZAR EL SISTEMA DE RETENCION

ADVERTENCIA: ASEGURARSE DE QUE TODOS LOS DISPOSITIVOS DE CIERRE ESTÁN ENSAMBLADOS ANTES DEL USO

ADVERTENCIA: PARA EVITAR LESIONES, ASEGÚRESE DE QUE EL NIÑO SE MANTIENE ALEJADO DURANTE EL DESPLEGADO Y EL PLEGADO DE ESTE PRODUCTO

ADVERTENCIA: COMPROBAR QUE LOS DISPOSITIVOS DE SUJECIÓN DEL CAPAZO, DEL ASIENTO O DE LA SILLA DE COCHE ESTÁN CORRECTAMENTE ENSEMBLADOS ANTES DEL USO.

ADVERTENCIA: ESTE PRODUCTO NO ES ADECUADO PARA CORRER O PATINAR

AVISO: LA SEGURIDAD DEL NIÑO PUEDE VERSE AFECTADA SI NO SE SIGUEN ESTAS INSTRUCCIONES

- SEGUIR DETENIDAMENTE LAS INSTRUCCIONES PREVISTAS POR EL FABRICANTE
- NUNCA UTILIZAR ESTE PRODUCTO SOBRA LAS ESCALERAS O LAS ESCALERAS MECÁNICAS
- SIEMPRE UTILIZAR LA CORREA DE SEGURIDAD EN LA MUÑECA
- ESTE COCHECITO SÓLO PUEDE SER UTILIZADO POR UN SOLO NIÑO, NO UTILIZARLO CON MÁS DE UN NIÑO A LA VEZ
- NO CARGAR CON PESOS EXCESIVOS
- ES IMPORTANTE HACER UNA REVISIÓN PERIODICA DEL PRODUCTO
- ASEGURARSE DE QUE TODOS LOS DISPOSITIVOS DE CIERRE ESTÁN ENGRANADOS ANTES DEL USO
- ESTE VEHÍCULO ES PARA NIÑOS HASTA 20 KG Y 90 CM DE ALTURA
- LA SILLA DE PASEO PODRIA SER INESTABLE SI SE SUPERA EL PESO MAXIMO RECOMENDADO POR EL FABRICANTE
- CUALQUIER CARGA FIJADA AL MANILLAR Y/O A LA PARTE TRASERA DEL RESPALDO Y/O A LOS LATERALES DEL VEHÍCULO AFECTA A LA ESTABILIDAD DE ÉSTE
- ABRIR Y CERRAR LA SILLA DE PASEO CON CUIDADO
- SIEMPRE UTILIZAR LA POSICION MAXIMA DE RECLINACIÓN PARA LOS RECIEN NACIDOS. SNAP PUEDE SER UTILIZADO DESDE EL NACIMIENTO. NUESTRO CAPAZO ES RECOMENDADO CUANDO LA SILLA DE PASEO ES UTILIZADA POR UN BEBÉ
- NUNCA CORRER CON UN BEBE', CON CUALQUIERA SILLA DE PASEO O CAPAZO HASTA CUANDO ÉL NO PUEDE ESTAR SENTADO SOLO (CERCA DESPUÉS DE LOS 6 MESES) ADVERTENCIA: ESTE PRODUCTO NO ES ADECUADO PARA CORRER O PATINAR
- COMPROBAR CADA PIEZA ANTES DEL USO Y VERIFICAR SI HAY ROTURAS Y/O DAÑOS DEBIDOS AL USO. SUSPENDER EL USO SI HAY ALGO ROTO QUE PUEDA COMPROMETER LA SEGURIDAD.
- LA MASA MÁXIMA PERMITIDA DE LA CESTILLA PORTA OBJETOS ES DE 5 KG.
- ESTE VEHÍCULO HA SIDO DISEÑADO PARA UN ÚNICO NIÑO, NO UTILIZARLO CON MÁS NIÑOS A LA VEZ.
- SIEMPRE UTILIZAR EL FRENO PARA RECOSTAR O COGER AL NIÑO
- NO COLOCAR LA SILLA DE PASEO CERCA DEL FUEGO O FUENTES DE CALOR COMO RADIADORES, ECC.
- ESTE VEHÍCULO HA SIDO DISEÑADO PARA UN USO DOMESTICO, NO PARA UN USO COMERCIAL

Si el asiento se moja, secarlo antes de reponerlo. Si utilizado cerca del mar, lavar el asiento con agua y secarlo. Es recomendado utilizar un producto antioxidante para prevenir un evecimiento de las partes metalicas. Comprobar regularmente los frenos, arneses y fijaciones que pudieran sufrir algún daño por el uso. Limpiar el eje de las ruedas y engrasarlas cada 3 meses, cada 1 mes si viveis cerca de la playa.

MEJOR ENGRASAR LOS EJES CON GRASO O GELATINA DE PETRÓLEO, LAS RUEDAS CON PRODUTOS A BASE SILICÓNICA. NO UTILIZAR PRODUCTOS A BASE DE ACEITE

DŮLEŽITÁ UPOZORNĚNÍ

VAROVÁNÍ / KORBIČKA

- VŽDY DRŽTE KORBIČKU VE VYVÁŽENÉM STAVU; JE-LI V KORBIČCE DÍTĚ, MUSÍ BÝT KORBIČKA VŽDY V HORIZONTÁLNÍ POLOZE.
- KORBIČKA JE URČENA POUZE PRO DĚTI, KTERÉ JEŠTĚ NEUMÍ SAMOSTATNĚ SEDĚT, PŘETÁČET SE ZE STRANY NA STRANU A/ NEBO LÉZT PO ČTYŘECH.
- KORBIČKU POKLÁDEJTE VŽDY JEN NA SUCHÝ, ROVNÝ A PEVNÝ POVRCH.
- NEDOVOLTE, ABY SI DĚTI HRÁLY BLÍZKO KORBIČKY BEZ DOZORU.
- NEPOUŽÍVEJTE KOČÁREK A/ NEBO KORBIČKU, JE-LI KTERÁKOLI JEJICH SOUČÁST ROZTRŽENÁ, NALOMENÁ NEBO CHYBĚJÍCÍ.
- KORBIČKA JE URČENA PRO DĚTI DO 9 KILOGRAMŮ.

POZOR NA NEBEZPEČÍ ZADUŠENÍ:

- NA ROZDÍL OD DĚTSKÝCH POSTÝLEK, KTERÉ MAJÍ PEVNÉ BOKY, MÁ KORBIČKA A MATRACE SPECIÁLNÍ KONSTRUKCI, ABY SE PŘEDEŠLO NEBEZPEČÍ UDUŠENÍ. MATRACE JE NAVRŽENA TAK, ABY PŘESNĚ DO KORBIČKY ZAPADLA, A NENÍ VÍCE NEŽ 30MM SILNÁ. POUŽITÍM SILNĚJŠÍ MATRACE, PŘÍPADNĚ MATRACE, KTERÁ NEDOLÉHÁ DOKONALE K OKRAJI KORBIČKY, SE VYSTAVUJETE NEBEZPEČÍ, ŽE SE HLAVA DÍTĚTE DOSTANE MEZI BOK KORBIČKY A MATRACI, COŽ MŮŽE V EXTRÉMNÍM PŘÍPADĚ ZPŮSOBIT ZADUŠENÍ. CHCETE-LI PŘEDCHÁZET NEBEZPEČÍ ZADUŠENÍ DÍTĚTE, POUŽÍVEJTE POUZE MATRACI DODÁVANOU SPOLU S PRODUKTEM.
- NIKDY NEPOUŽÍVEJTE DODATEČNOU MATRACI NEBO PODUŠKU. POUŽÍVEJTE POUZE ORIGINÁLNÍ PRODUKTY, KTERÉ DO KORBIČKY PŘESNĚ PASUJÍ.

VAROVÁNÍ / KOČÁREK:

- VŽDY SE ŘIĎTE POKYNY VÝROBCE
- KDYKOLI KOČÁREK ZAPARKUJETE, ZABRZDĚTE VŠECHNY BRZDY
- NENECHÁVEJTE DĚTI BEZ DOZORU
- NEVOZTE NA KOČÁRKU VÍCE DĚTÍ A NEPŘETĚŽUJTE KOČÁREK TAŠKAMI APOD.
- PŘI NASTAVOVÁNÍ KOČÁRKU SI DEJTE POZOR, ABY SE DÍTĚ NESKRÍPLO DO NĚKTERÉ Z POHYBLIVÝCH SOUČÁSTÍ

NEZAPOMÍNEJTE, ŽE BEZPEČNOST DÍTĚTE JE VAŠE ODPOVĚDNOST

- NIKDY NEPOUŽÍVEJTE NA SCHODECH NEBO ESKALÁTORECH
- SPRÁVNÉ POUŽÍVÁNÍ A ÚDRŽBA KOČÁRKU JSOU VELMI DŮLEŽITÉ.
- DÍTĚ V KOČÁRKU MUSÍ BÝT ZA VŠECH OKOLNOSTÍ ZAJIŠTĚNO BEZPEČNOSTNÍMI POPRUHY; POPRUHY JE TŘEBA SPRÁVNĚ NASTAVIT
- VŽDY POUŽÍVEJTE BEZPEČNOSTNÍ PÁSEK, JE-LI V KOČÁRKU DÍTĚ
- PRAVIDELNĚ KONTROLUJTE VŠECHNY SOUČÁSTI KOČÁRKU, ZDA NEJSOU POŠKOZENÉ. POŠKOZENÝ KOČÁREK NIKDY NEPOUŽÍVEJTE.
- MAXIMÁLNÍ NOSNOST KOČÁRKU JE 20 KILOGRAMŮ.
- UPOZORNĚNÍ: KOČÁREK JE VHODNÝ PRO DĚTI OD KOJENECKÉHO VĚKU. VOZÍTE -LI V KOČÁRKU NOVOROZENĚ , DOPORUČUJE SE POUŽÍVAT SPECIÁLNÍ OCHRANNÝ KRYT NEBO KORBIČKU !
- NIKDY S KOČÁRKEM NEBĚHEJTE POKUD JE V NĚM DÍTĚ, KTERÉ JEŠTĚ NENÍ SCHOPNO SAMOSTATNĚ SEDĚT.
- MAXIMÁLNÍ NOSNOST KOŠÍKU JE 3,5 KILOGRAMU.
- NEVOZTE V KOČÁRKU NAJEDNOU VÍCE NEŽ JEDNO DÍTĚ ! TENTO KOČÁREK BYL KONSTRUOVÁN POUZE PRO JEDNO DÍTĚ.
- NEZAPOMÍNEJTE NA RIZIKA SPOJENÁ S PONECHÁNÍM KOČÁRKU BLÍZKO OTEVŘENÉHO OHNĚ A JINÝCH ZDROJŮ TEPLA, JAKÝMI JSOU NAPŘÍKLAD RADIÁTORY APOD.
- POUŽÍVÁNÍ DOPLŇKŮ JINÝCH VÝROBCŮ MŮŽE BÝT NEBEZPEČNÉ.
- OVĚŘTE SI , ZDA OSOBY , KTERÉ POUŽÍVAJÍ KOČÁREK , JSOU DOBŘE OBEZNÁMENY S TÍMTO NÁVODEM !
- UPOZORNĚNÍ: PŘI SKLÁDÁNÍ NEBO ROZKLÁDÁNÍ KOČÁRKU SE VŽDY UBEZPEČTE , ZDA JE DÍTĚ V BEZPEČNÉ VZDÁLENOSTI . POKUD JE DÍTĚ V KOČÁRKU , PAK KOČÁREK NESKLÁDEJTE ANI NEROZKLÁDEJTE . PŘI ÚPRAVĚ SEDAČKY KOČÁRKU SI OVĚŘTE , ZDA SE POHYBLIVÉ ČÁSTI KOČÁRKU NEMOHOU DOSTAT DO KONTAKTU S TĚLEM DÍTĚTE !
- PŘED POUŽITÍM KOČÁRKU SE PŘESVĚDČTE, ŽE VŠECHNY ZÁVLAČKY, ZÁPADKY A SPONY JSOU VE SPRÁVNÉ POZICI
- UPOZORNĚNÍ: TENTO VÝROBEK JE URČEN POUZE PRO DOMÁCÍ UŽITÍ. NENÍ URČEN PRO PRŮMYSLOVÉ VYUŽITÍ !

Čištění a údržba: Je-li kočárek mokrý nebo vlhký, důkladně jej před uložením osušte. Používáte-li kočárek u moře nebo na posolených silnicích, důkladně jej před uložením opláchněte. Doporučujeme kovové části kočárku ošetřovat antikoroziními přípravky. Kola a osy kočárku doporučujeme každé tři měsíce vyčistit a promazat.

Písek a nečistoty mohou poškodit ložiska kol. Používáte-li kočárek v prostředí, které se vyznačuje zvýšeným výskytem písku nebo prachu, je třeba kola a osy mazat a čistit každý měsíc.

OSY A KOLA SE DOPORUČUJE MAZAT VAZELÍNOU A POHYBLIVÉ ČÁSTI SILIKONOVÝMI PASTAMI. NEPOUŽÍVEJTE PRO TENTO ÚČEL OLEJE.

! ВНИМАНИЕ: ВО ИЗБЕЖАНИЕ ТРАВМ ИЛИ СМЕРТИ !

- КОГДА КОЛЯСКА НАХОДИТСЯ В НЕПОДВИЖНОМ СОСТОЯНИИ, ВСЕГДА СТАВЬТЕ ЕЕ НА ТОРМОЗ
- НЕ ОСТАВЛЯЙТЕ РЕБЕНКА БЕЗ ПРИСМОТРА
- НЕ ПЕРЕВОЗИТЕ ЛИШНИХ ДЕТЕЙ ИЛИ СУМКИ В КОЛЯСКЕ
- УБЕДИТЕСЬ, ЧТО ДЕТИ НАХОДЯТСЯ НА ДОСТАТОЧНОМ РАССТОЯНИИ ОТ ЛЮБЫХ ДВИЖУЩИХСЯ ЧАСТЕЙ, ЕСЛИ ВЫ РЕГУЛИРУЕТЕ КОЛЯСКУ. ИНАЧЕ ОНИ МОГУТ ПОЛУЧИТЬ ТРАВМУ.
- **ВНИМАНИЕ: ВСЕГДА ИСПОЛЬЗУЙТЕ РЕМЕНЬ БЕЗОПАСНОСТИ.**
- **ВНИМАНИЕ: КОГДА НЕ ПОЛЬЗУЕТЕСЬ КОЛЯСКОЙ, ОТСОЕДИНИТЕ ПЛЕЧЕВЫЕ РЕМНИ ОТ ПОЯСНОГО РЕМНЯ И/ИЛИ ПРЯЖКИ.**
- **СЛЕДУЙТЕ ИНСТРУКЦИЯМ ПРОИЗВОДИТЕЛЯ.**

! ПОМНИТЕ, ВЫ НЕСЕТЕ ОТВЕТСТВЕННОСТЬ ЗА БЕЗОПАСНОСТЬ РЕБЕНКА...

- НИКОГДА НЕ ПОЛЬЗУЙТЕ СТУПЕНЬКАМИ ИЛИ ЭСКАЛАТОРОМ
- ВСЕГДА ПРИСТЕГИВАЙТЕ РЕБЕНКА РЕМНЕМ БЕЗОПАСНОСТИ
- ВСЕГДА ИСПОЛЬЗУЙТЕ СТРАХОВОЧНЫЙ РЕМЕНЬ, КОГДА ПОЛЬЗУЕТЕСЬ КОЛЯСКОЙ.
- НЕОБХОДИМО ПРАВИЛЬНО ИСПОЛЬЗОВАТЬ И УХАЖИВАТЬ ЗА КОЛЯСКОЙ.
- ПЕРЕД ИСПОЛЬЗОВАНИЕМ УБЕДИТЕСЬ, ЧТО ВСЕ ЗАСТЕЖКИ И ПРЯЖКИ НАДЕЖНО ЗАФИКСИРОВАНЫ
- КОГДА РЕБЕНОК НАХОДИТСЯ В КОЛЯСКЕ, ОН ДОЛЖЕН БЫТЬ ПРИСТЕГНУТ, РЕМНИ ДОЛЖНЫ БЫТЬ ПРАВИЛЬНО ОТРЕГУЛИРОВАНЫ
- РЕМНИ БЕЗОПАСНОСТИ ДОЛЖНЫ БЫТЬ ПРАВИЛЬНО ОТРЕГУЛИРОВАНЫ И ПОДХОДИТЬ КАЖДОМУ РЕБЕНКУ, НАХОДЯЩЕМУСЯ В КОЛЯСКЕ.
- МАКСИМАЛЬНЫЙ ВЕС РЕБЕНКА, НА КОТОРЫЙ РАССЧИТАНА КОЛЯСКА 20 КГ (44 ФУНТА).
- МАКСИМАЛЬНЫЙ РОСТ РЕБЕНКА, НА КОТОРЫЙ РАССЧИТАНА КОЛЯСКА 90СМ (35ДУЙМОВ)
- ПРИ ПРЕВЫШЕНИИ НАГРУЗКИ, РЕКОМЕНДУЕМОЙ ПРОИЗВОДИТЕЛЕМ, КОЛЯСКА МОЖЕТ СТАТЬ НЕУСТОЙЧИВОЙ.
- ПРИ СБОРКЕ И РАЗБОРКЕ КОЛЯСКИ СЛЕДУЕТ СОБЛЮДАТЬ МЕРЫ ПРЕДОСТОРОЖНОСТИ, ЧТОБЫ НЕ ПРИЩЕМИТЬ ПАЛЕЦ.
- МОЖНО ИСПОЛЬЗОВАТЬ ДАЖЕ ДЛЯ НОВОРОЖДЕННЫХ ДЕТЕЙ. ЧЕХОЛ СПЕЦИАЛЬНО РАЗРАБОТАН ДЛЯ КОЛЯСКИ, РЕКОМЕНДУЕТСЯ ЕГО ИСПОЛЬЗОВАТЬ, КОГДА ПОЛНОСТЬЮ РАЗЛОЖЕННОЕ КРЕСЛО ИСПОЛЬЗУЕТСЯ ДЛЯ ПЕРЕВОЗКИ НОВОРОЖДЕННОГО.
- НЕ СЛЕДУЕТ БЕГАТЬ С НОВОРОЖДЕННЫМ РЕБЕНКОМ В КОЛЯСКЕ, ПОКА РЕБЕНОК НЕ НАУЧИТСЯ СИДЕТЬ САМОСТОЯТЕЛЬНО (ПРИБЛИЗИТЕЛЬНО В 6 МЕСЯЦЕВ).
- ПЕРЕД ИСПОЛЬЗОВАНИЕМ ПРОВЕРЬТЕ ВСЕ ДЕТАЛИ НА ПРЕДМЕТ ПОЛОМКИ ИЛИ ИЗНОСА. ЕСЛИ КАКАЯ-ЛИБО ДЕТАЛЬ ПОВРЕЖДЕНА ИЛИ ПОЛОМАНА, ПРЕКРАТИТЕ ИСПОЛЬЗОВАНИЕ КОЛЯСКИ.
- МАКСИМАЛЬНАЯ НАГРУЗКА ДЛЯ КОРЗИНЫ: 5 КГ (11 ФУНТОВ).
- ДАННАЯ КОЛЯСКА РАЗРАБОТАНА ДЛЯ ПЕРЕВОЗКИ ТОЛЬКО ОДНОГО РЕБЕНКА, НЕ СЛЕДУЕТ ПЕРЕВОДИТЬ БОЛЬШЕ.
- ПОМНИТЕ ОБ ОПАСНОСТИ ОГНЯ И ДРУГИХ ИСТОЧНИКОВ ТЕПЛА, НАПРИМЕР, ОБОГРЕВАТЕЛЕЙ И Т.Д., НАХОДЯЩИХСЯ В НЕПОСРЕДСТВЕННОЙ БЛИЗОСТИ К КОЛЯСКЕ.
- ИСПОЛЬЗОВАНИЕ ДРУГОЙ ФУРНИТУРЫ, ПОМИМО ОДОБРЕННОЙ ВАЛКО БЭБИ, МОЖЕТ БЫТЬ НЕБЕЗОПАСНЫМ.
- ТОВАР ПРЕДНАЗНАЧЕН ДЛЯ ПРИМЕНЕНИЯ В БЫТОВЫХ ЦЕЛЯХ. НЕ ПРЕДНАЗНАЧЕН ДЛЯ КОММЕРЧЕСКОГО ИСПОЛЬЗОВАНИЯ.

Если рама станет влажной, перед хранением ее необходимо вытереть насухо. Если коляска используется рядом с океаном или на дорогах, обработанных солью, промойте ходовую раму и раму сидений водой и протрите насухо. Для предотвращения коррозии и износа металлических частей, мы рекомендуем использовать антикоррозийное средство.

Рекомендуется протирать оси и каждые 3 месяца смазывать маслом колеса. Песок и грязь могут привести к истиранию осей, если Вы живете рядом с пляжем или условиях большой запыленности, Вам следует протирать оси и смазывать колеса каждый месяц.

Оси лучше всего смазывать смазочным веществом или техническим вазелином. Движущиеся части лучше всего смазывать средствами на основе силикона. Не используйте средства на масляной основе.

WARNHINWEISE ZUR BABYTRAGETASCHE

-  **HALTEN SIE DIE BABYTRAGETASCHE IMMER GERADE, SODASS SICH DAS BABY IMMER IN EINER HORIZONTALEN LAGE BEFINDET.**
- **DIE BABYTRAGETASCHE IST NUR FÜR KINDER GEEIGNET, DIE NICHT SELBSTSTÄNDIG SITZEN ODER AUF DIE SEITE ROLLEN UND SICH NICHT SELBST MIT HÄNDEN UND KNIEN ABSTÜTZEN KÖNNEN.**
- **STELLEN SIE DIE BABYTRAGETASCHE NUR AUF FESTEN, EBENEN UND TROCKENEN OBERFLÄCHEN AB.**
- **LASSEN SIE ANDERE KINDER NICHT UNBEAUFICHTIGT IN DER NÄHE DER BABYTRAGETASCHE SPIELEN.**
- **BENUTZEN SIE DIE BABYTRAGETASCHE ODER DEN KINDERWAGEN NICHT, WENN IRGENDWELCHE TEILE BESCHÄDIGT ODER VERSCHLISSEN SIND ODER FEHLEN.**
- **DIE BABYTRAGETASCHE IST FÜR KINDER MIT EINEM GEWICHT BIS ZU 9 KG GEEIGNET.**

ERSTICKUNGSGEFAHREN VERMEIDEN:

- **ANDERS ALS WIEGEN, DIE ÜBER STARRE SEITEN VERFÜGEN, WURDE DIE UNTERLAGE DIESER BABYTRAGETASCHE SPEZIELL ENTWICKELT, UM ERSTICKUNGSGEFAHREN ZU VERMEIDEN. DIE UNTERLAGE PASST GENAU IN DIE TRAGETASCHE UND SOLLTE EINE DICKE VON 30 MM NICHT ÜBERSCHREITEN. BEI DICKEREN UNTERLAGEN ODER UNTERLAGEN IN EINER ANDEREN GRÖSSE KANN DER KOPF DES KINDES ZWISCHEN DIE UNTERLAGE UND DIE SEITENWAND DER TRAGETASCHE GERATEN, WODURCH EINE ERSTICKUNGSGEFAHR FÜR DAS KIND ENTSTEHT. UM DIE ERSTICKUNGSGEFAHR DURCH EINKLEMMEN ZU VERHINDERN, VERWENDEN SIE AUSSCHLIESSLICH**

DIE MITGELIEFERTERTE UNTERLAGE:

- **VERWENDEN SIE NIEMALS EINE ZUSÄTZLICHE UNTERLAGE ODER POLSTERUNG. VERWENDEN SIE NUR DIE MITGELIEFERTERTE UND SPEZIELL AN DIESE TRAGETASCHE ANGEPASSTE DECKE.**

WARNHINWEISE ZUM KINDERWAGEN

- **BEACHTEN SIE DIE BEDIENUNGSANLEITUNG DES HERSTELLERS.**
- **ZIEHEN SIE IMMER ALLE BREMSEN AN, WENN SIE DEN KINDERWAGEN ABSTELLEN.**
- **LASSEN SIE KINDER NICHT UNBEAUFICHTIGT.**
- **TRANSPORTIEREN SIE KEINE WEITEREN KINDER ODER TRAGETASCHEN AUF DEM KINDERWAGEN.**
- **VERGEWISSERN SIE SICH, DASS DAS KIND NICHT MIT BEWEGLICHEN TEILEN IN BERÜHRUNG KOMMT, WENN SIE DEN KINDERWAGEN VERSTELLEN, DA ES SONST VERLETZT WERDEN KÖNNTE.**

Bedenken Sie, dass Sie für die Sicherheit Ihres Kindes verantwortlich sind.

- **DER KINDERWAGEN IST NICHT FÜR TREPPEN ODER ROLLTREPPEN GEEIGNET.**
- **ZIEHEN SIE IMMER DEN GURT FEST, WENN SIE DEN KINDERWAGEN BENUTZEN.**
- **DIE FACHGERECHTE NUTZUNG UND PFLEGE DIESER KINDERWAGENS IST BESONDERS WICHTIG.**
- **VERGEWISSERN SIE SICH, DASS ALLE KLEMMEN UND SCHNALLEN RICHTIG BEFESTIGT UND GESCHLOSSEN SIND, BEVOR SIE DEN KINDERWAGEN BENUTZEN.**
- **IM KINDERWAGEN MUSS IHR KIND IMMER ANGESCHNALLT SEIN UND DER SICHERHEITSGURT MUSS JEDERZEIT RICHTIG EINGESTELLT UND ANGEPASST WERDEN.**
- **DER KINDERWAGEN IST FÜR KINDER MIT EINEM GEWICHT BIS ZU 22 KG GEEIGNET.**
- **FÜR KINDER AB DEM SÄUGLINGSALTER GEEIGNET. WENN DER KINDERWAGENAUFSATZ FÜR NEUGEBORENE VOLLSTÄNDIG ZURÜCKGEKAPPT WIRD, EMPFIEHLT SICH DIE VERWENDUNG EINES SCHLAFSACKS, DER SPEZIELL FÜR DEN KINDERWAGEN KONSTRUIERT WURDE.**
- **TRANSPORTIEREN SIE KINDER NUR IN DEM KINDERWAGEN, WENN DIESE BEREITS SELBSTSTÄNDIG AUFRECHT SITZEN KÖNNEN (AB EINEM ALTER VON CA. 6 MONATEN).**
- **PRÜFEN SIE ALLE TEILE AUF BESCHÄDIGUNGEN ODER VERSCHLEISS, BEVOR SIE DEN KINDERWAGEN BENUTZEN. BENUTZEN SIE DEN KINDERWAGEN NICHT, WENN IRGENDWELCHE TEILE BESCHÄDIGT ODER KAPUTT SIND.**
- **MAXIMALE TRAGKRAFT DER BABYTRAGEKÖRBE: 3,5 KG**
- **TRANSPORTIEREN SIE KEINE WEITEREN KINDER IN DEM KINDERWAGEN. DIESER KINDERWAGEN IST NUR FÜR DEN TRANSPORT EINES KINDES VORGESEHEN.**
- **BEDENKEN SIE IMMER DIE GEFAHREN DURCH FEUER UND ANDERE INTENSIVE WÄRMEQUELLEN WIE HEIZUNGEN ETC. IN DER UNMITTELBAREN NÄHE IHRES KINDERWAGENS.**
- **DIE VERWENDUNG ANDERER ZUBEHÖRS ALS DER VON VALCO BABY GENEHMIGTEN PRODUKTE KANN RISKANT SEIN.**
- **DIESES PRODUKT IST NUR FÜR DEN PRIVATEN GEBRAUCH UND NICHT FÜR GEWERBLICHE ZWECKE VORGESEHEN.**

Wenn das Fahrgestell nass wird, trocknen Sie es sofort, bevor Sie den Kinderwagen verstauen. Wenn der Kinderwagen in Küstennähe oder auf gestreuten Straßen verwendet wird, waschen Sie Fahrgestell und Sitzrahmen mit Wasser ab und trocknen Sie beides. Wir empfehlen die Verwendung eines Rostschutzmittels, um Rost und Verschleiß an Metallteilen zu verhindern. Waschen Sie alle drei Monate die Achsen ab und schmieren Sie die Räder. Sand und Schmutz können die Achsen abschleifen, wenn Sie in der Nähe eines Strands oder in einer staubigen Umgebung wohnen.

SCHMIEREN SIE DIE ACHSEN VORZUGSWEISE MIT SCHMIERFETT ODER VASELINE. SCHMIEREN SIE BEWEGLICHE TEILE VORZUGSWEISE MIT SILIKONBASIERTE PRODUKTEN. VERWENDEN SIE KEINE ÖLBASIERTE PRODUKTE.

valco baby

FURTHER INFORMATION:
valcobaby.com.au

Find us on:

