

Cozee

Прикроватная колыбель

Руководство пользователя

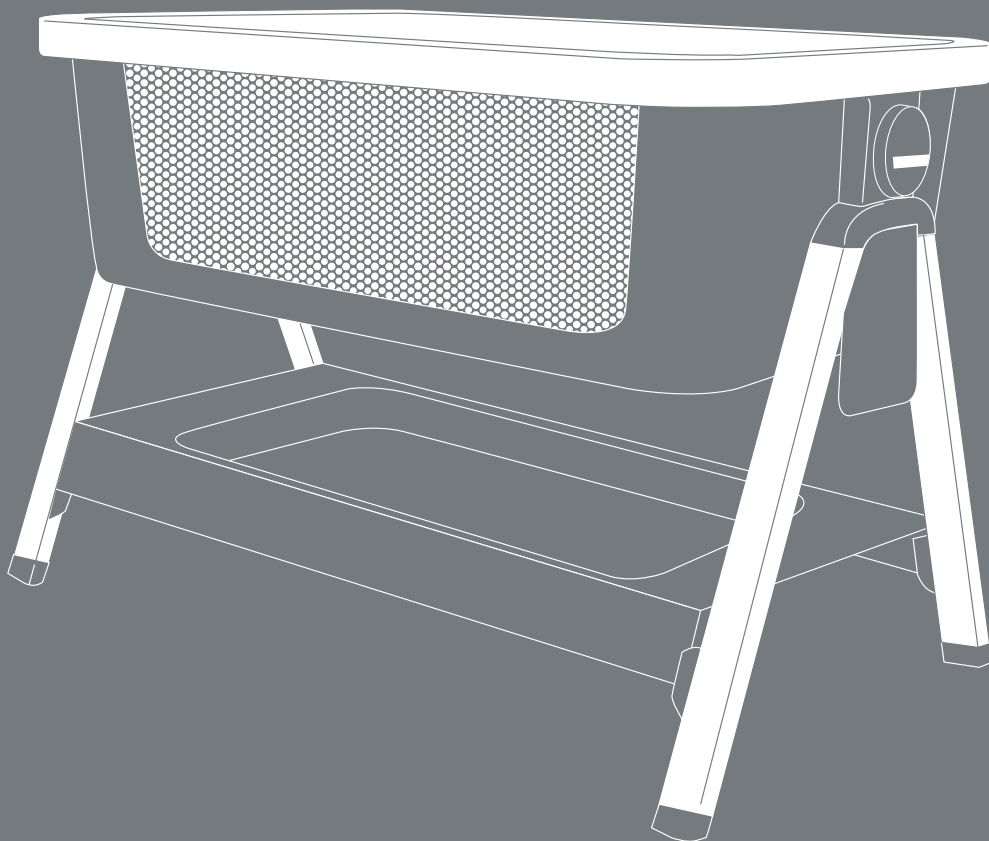

Conforms to BS EN 1130:1997

Tutti Frutti Direct Ltd. Unit 3, 1000 North Circular Road, London, UK, NW2 7JP

t: +44 (0) 208 368 5800

e: customerservice@tuttibambini.co.uk

www.tuttibambini.com

Cozee

Bedside Crib

Your home away from home

IMPORTANT: RETAIN FOR FUTURE REFERENCE. READ CAREFULLY

CONSERVEZ POUR RÉFÉRENCE ULTÉRIEURE. LISEZ ATTENTIVEMENT AVANT D'ASSEMBLER ET D'UTILISER LE PRODUIT • CONSERVELA PARA FUTURAS REFERENCIAS. LEA CUIDADOSAMENTE ANTES DE MONTAR Y USAR EL PRODUCTO • DA CONSERVARE PER CONSULTAZIONI FUTURE E DA LEGGERE ATTENTAMENTE PRIMA DI ASSEMBLARE E INIZIARE A UTILIZZARE IL PRODOTTO • GUT AUFBEWAHREN. VOR DER INSTALLATION UND VERWENDUNG DES PRODUCTS SORGFÄLTIG LESEN • INFORMAÇÕES IMPORTANTES DE SEGURANÇA • BEWAAR VOOR TOEKOMSTIGE REFERENTIE. LEES ZORGVULDIG DOOR ALSVORENS HET PRODUCT TE MONTEREN EN GEBRUIKEN • WAŻNE WSKAZÓWKI BEZPIECZEŃSTWA • PĂSTRĂȚI PENTRU VIITOR. CITIȚI CU ATENȚIE ÎNAINTE DE MONTAREA ȘI UTILIZAREA PRODUSULUI • СОХРАНИТЕ ДЛЯ ИСПОЛЪЗОВАНИЯ В БУДУЩЕМ. ПРОЧТИТЕ ПЕРЕД СБОРКОЙ И ИСПОЛЬЗОВАНИЕМ ПРОДУКТА • ΔΙΑΤΗΡΗΣΤΕ ΓΙΑ ΜΕΛΛΟΝΤΙΚΗ ΑΝΑΦΟΡΑ. ΔΙΑΒΑΣΤΕ ΠΡΟΣΕΚΤΙΚΑ ΠΡΙΝ ΤΗ ΣΥΝΑΡΜΟΛΟΓΗΣΗ ΚΑΙ ΤΗ ΧΡΗΣΗ ΤΟΥ ΠΡΟΙΟΝΤΟΣ • 请保留以供将来参考。在组装和使用产品之前请仔细阅读本资料

جنت نم لاء اده مادختس او عي مجت لبق عي انعب ارقا. لبق تس مالا ي ف اي لاء عوج رلل ادب ظفت ح. عم اس ل ل عمه تامل عم *

Приветствуем Вас, добро пожаловать!

Нам очень приятно, что Вы остановили свой выбор на нашей прикроватной колыбельке CoZee в качестве первой кроватки для своего малыша. Пожалуйста, обратите внимание на информацию, приводимую в данном руководстве, чтобы правильно собрать и использовать CoZee и чтобы Вы могли быть уверены, что Ваш малыш спит в безопасном и надёжном месте. Желаем Вам удачи на поприще молодых родителей,

Команда Tutti

Team Tutti

Распаковка колыбели

Извлеките из пакета

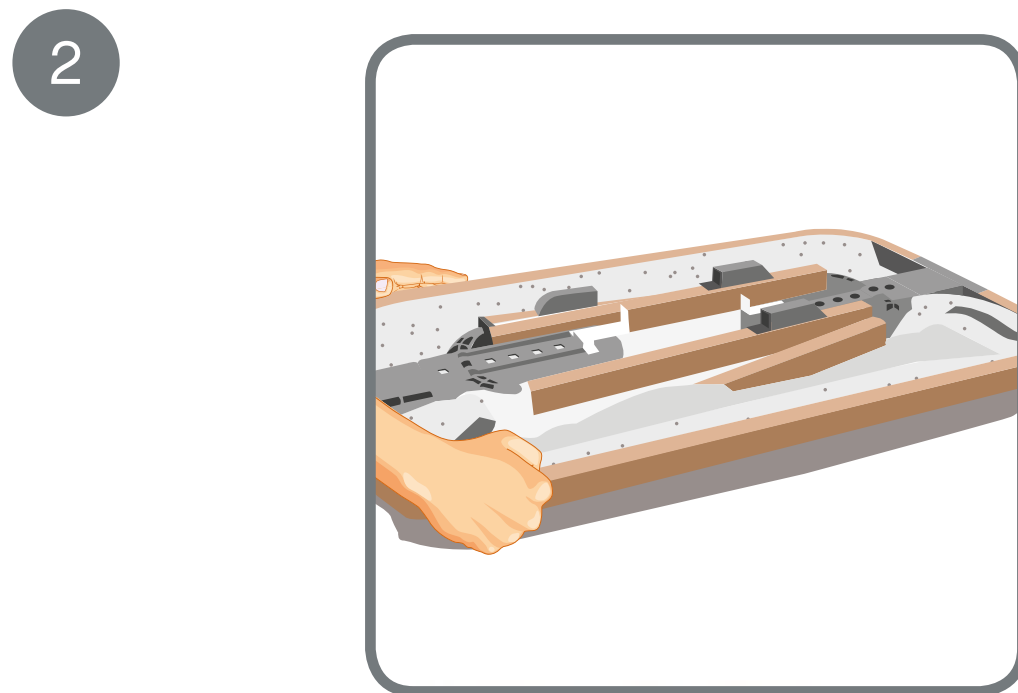
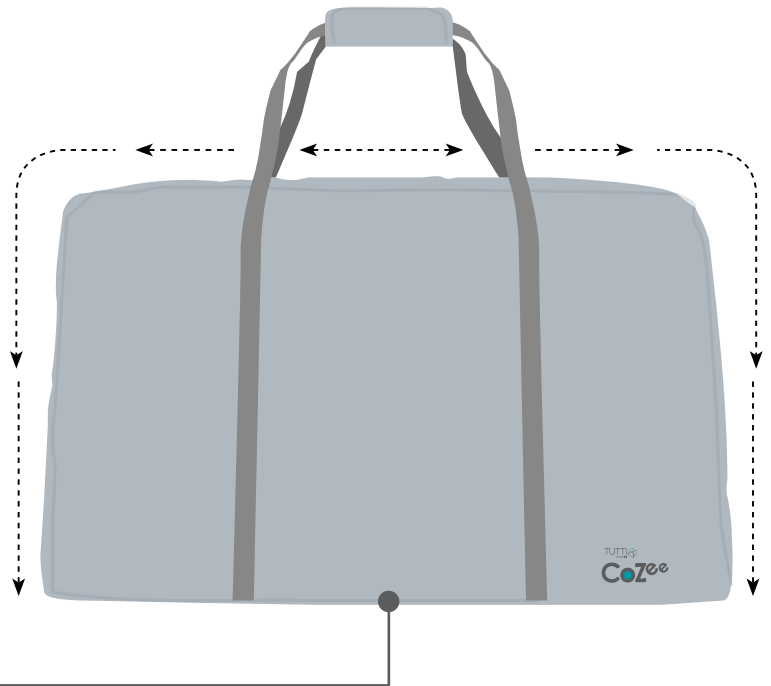
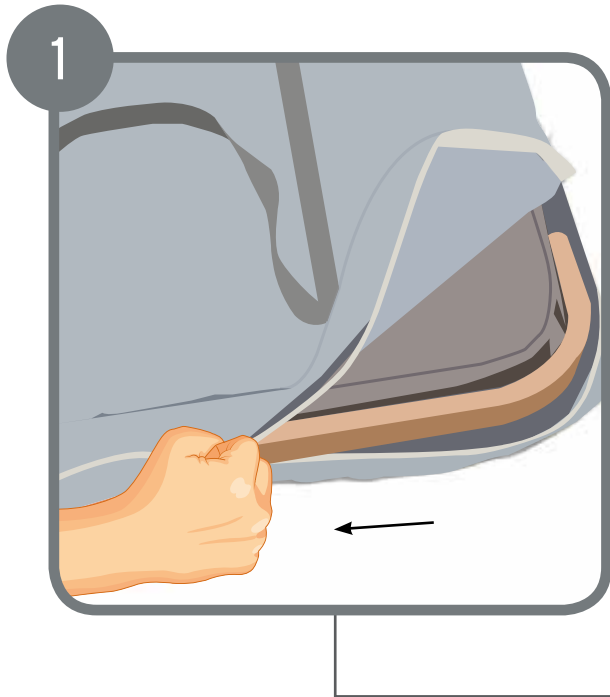

Разложите ножки

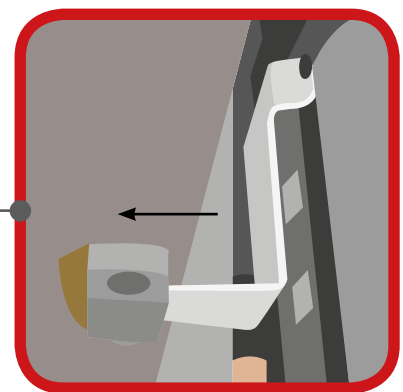
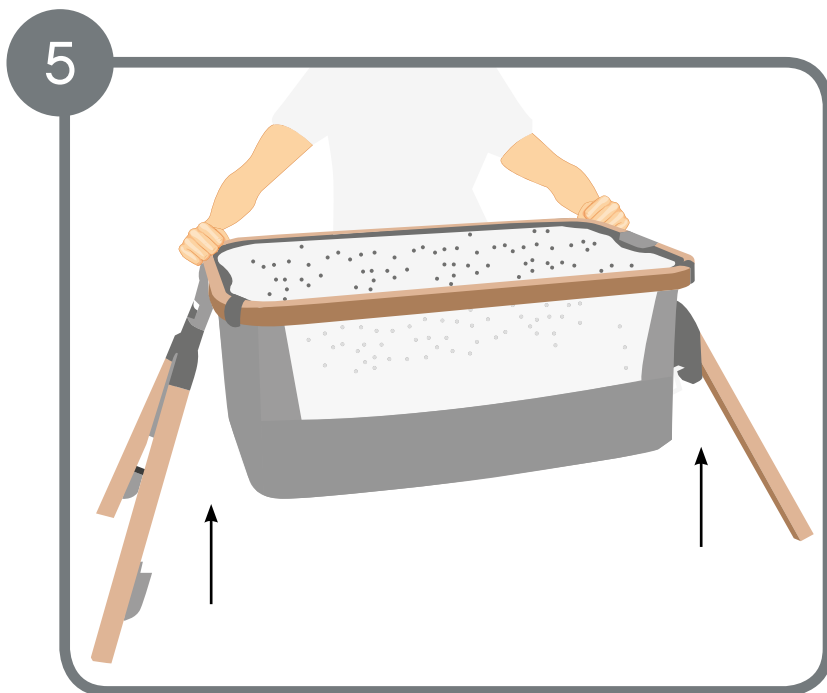
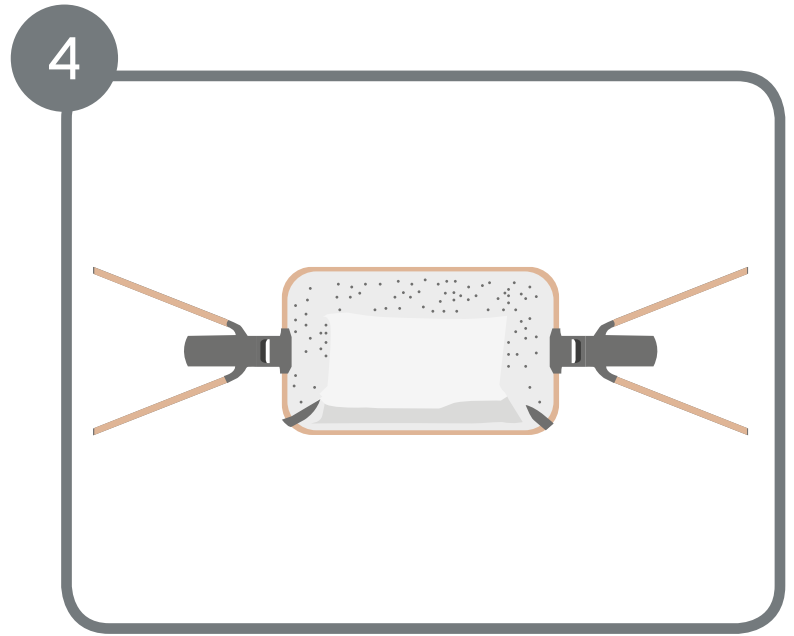
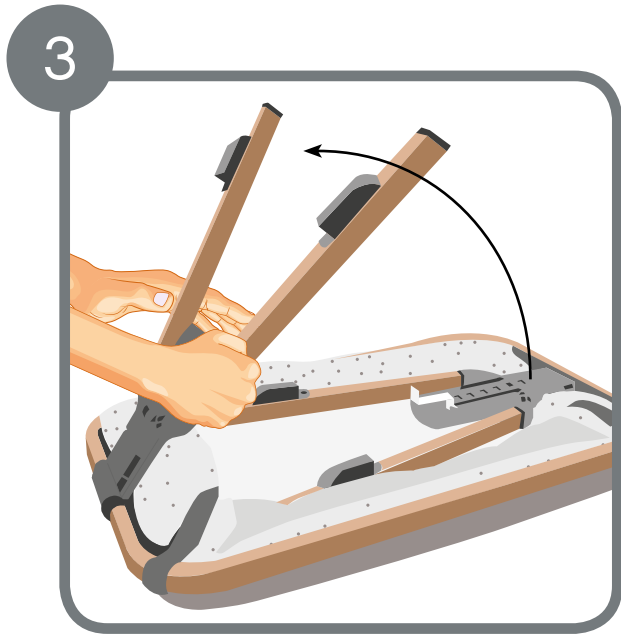

Внимание

Убедитесь, что металлические "L"-образные скобы плотно вошли в пластиковые крепления на обратной стороне дна люльки

Вставъте поддон

6

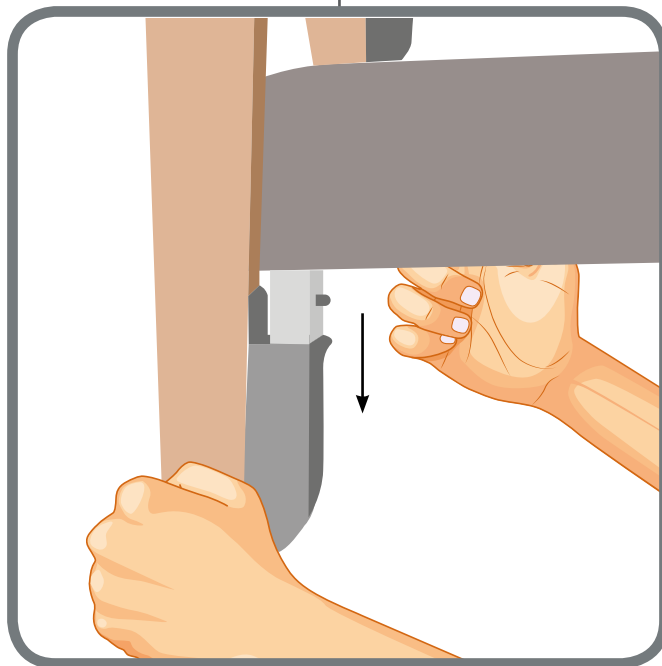
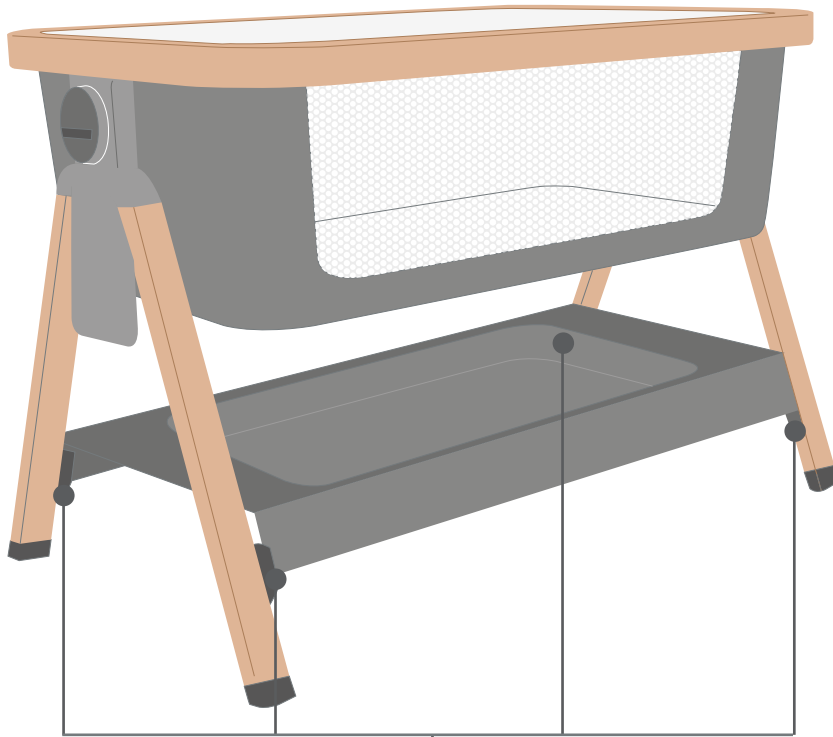

Складывание колыбельки

Извлеките поддон

1

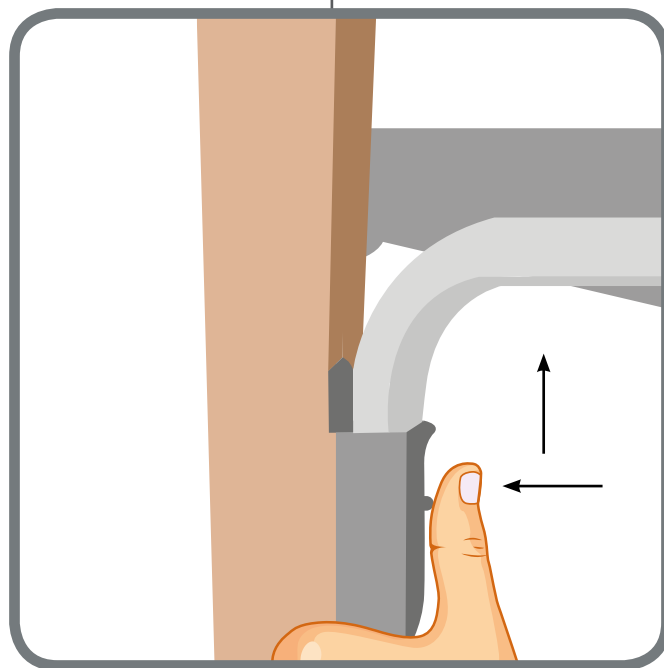
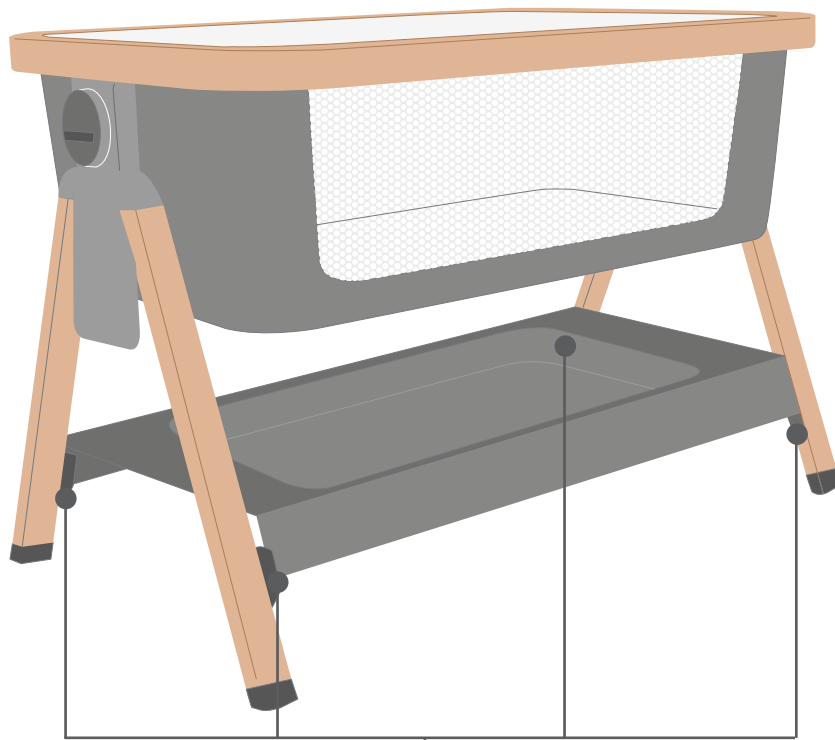

Сложите ножки

2

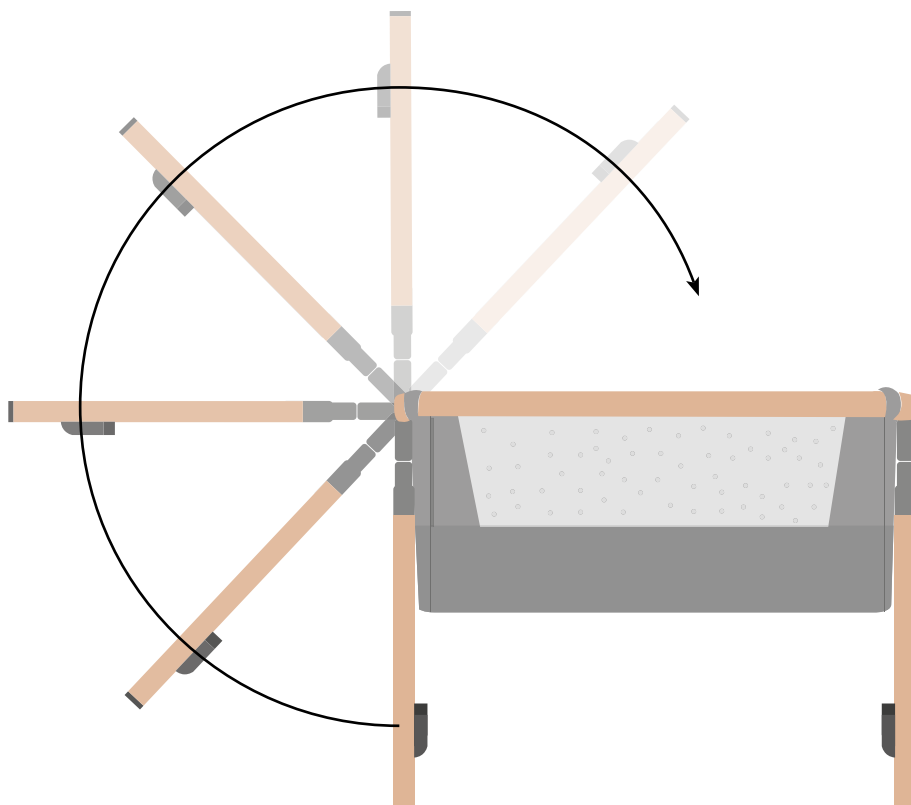

3

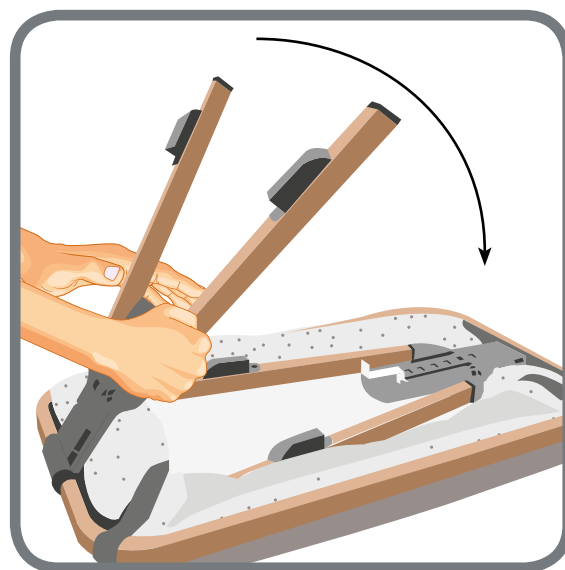
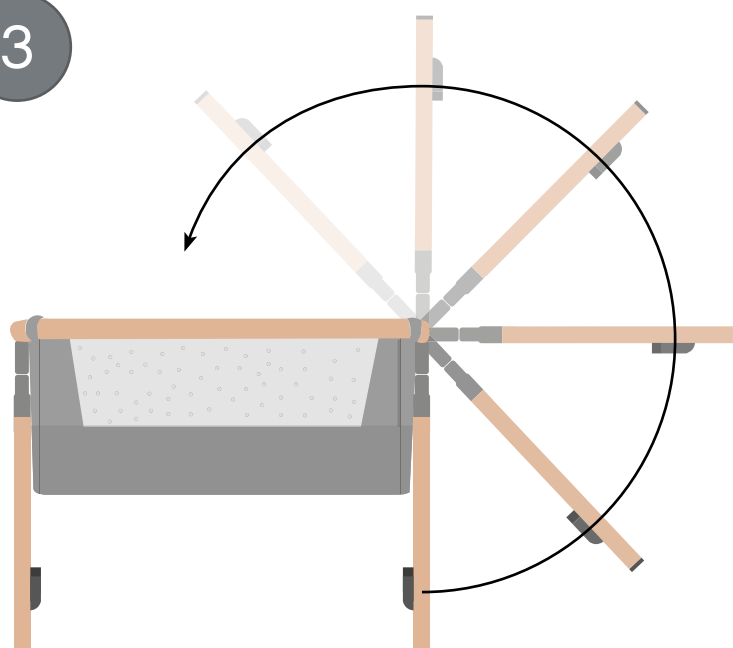

Сложите в сумку для переноски

4

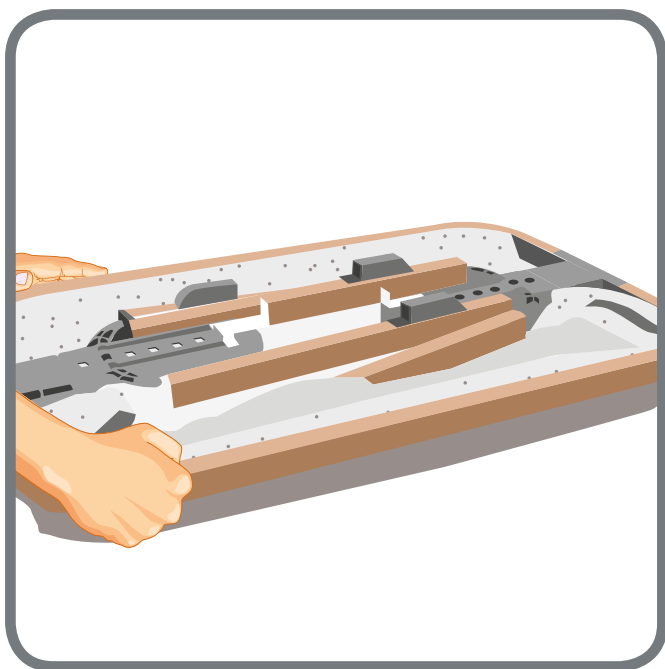

Положите поддон
сверху сложенной
колыбели перед тем,
как убрать в сумку
для переноски

5

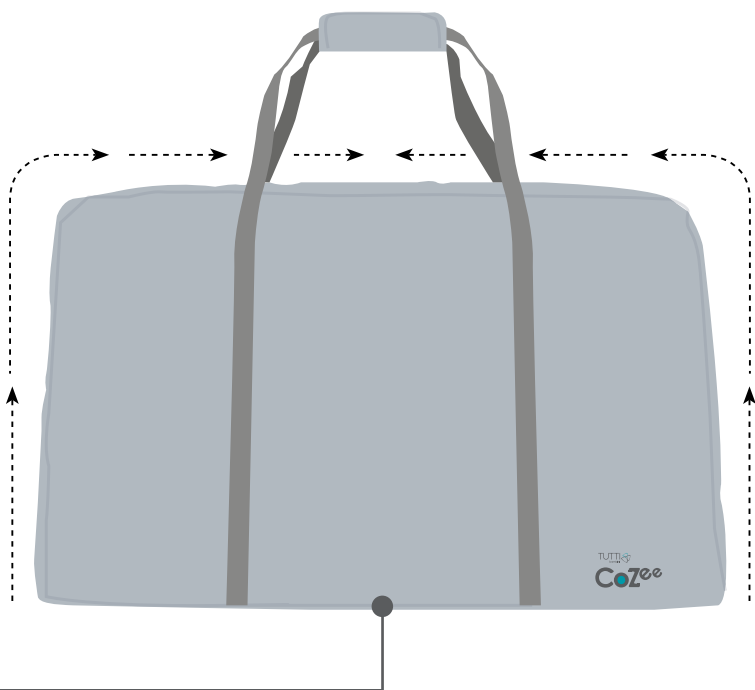
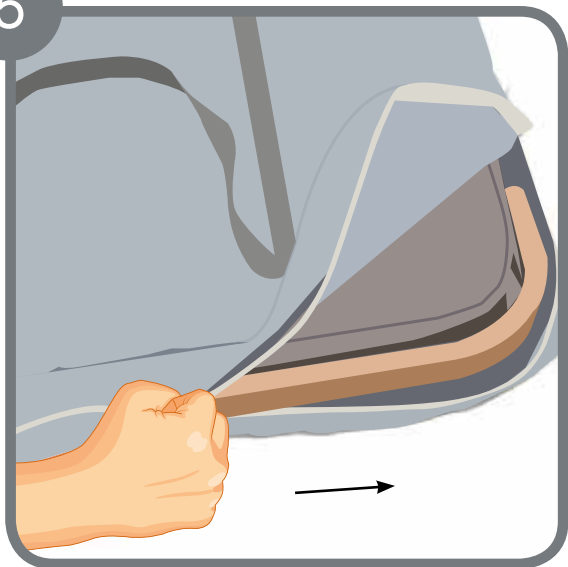

Присоединение к кровати

Измерьте высоту кровати

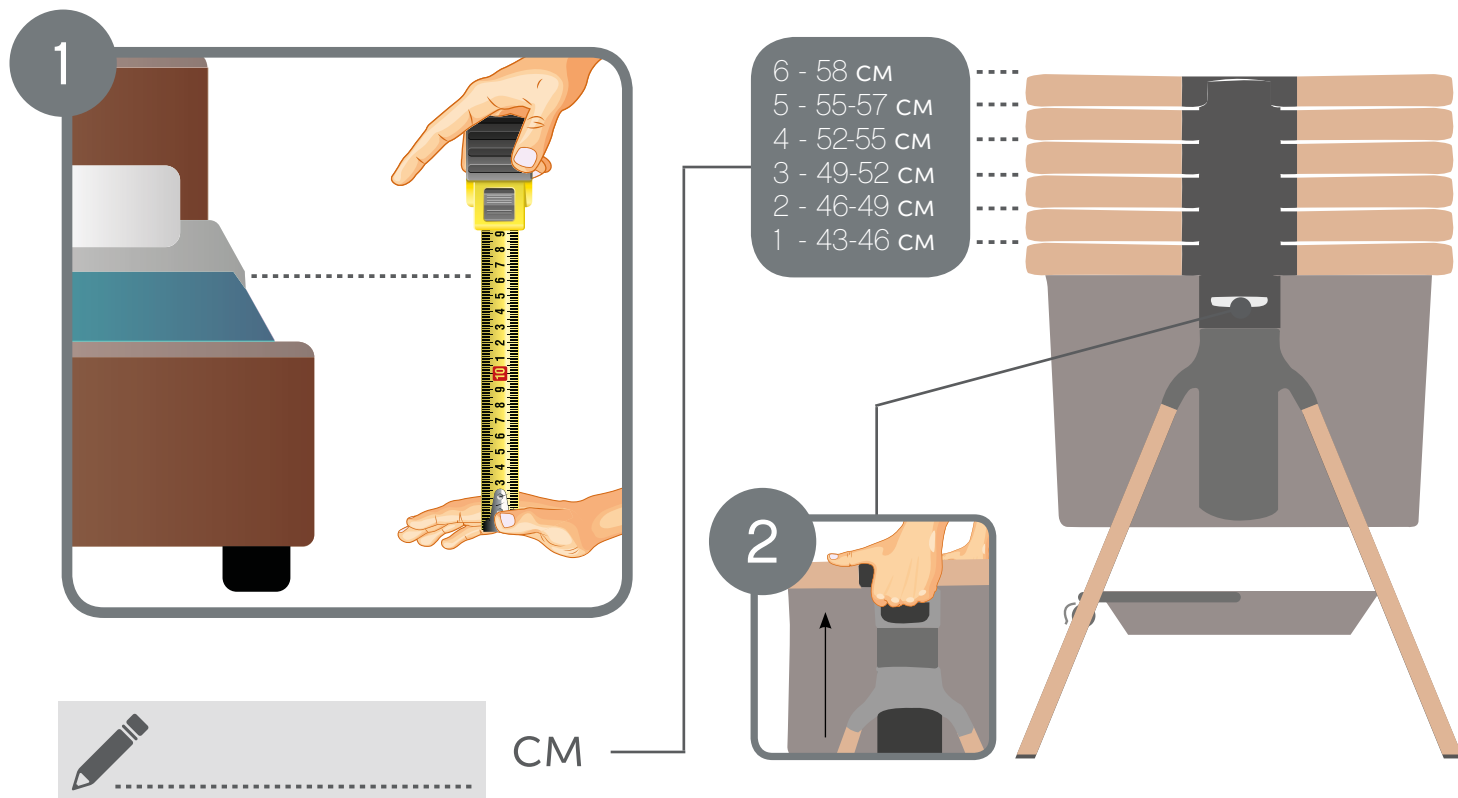

⚠ ВНИМАНИЕ

Во избежание смерти ребёнка из-за попадания его шеи между верхней рейкой и Вашей кроватью, верхняя рейка не должна быть выше, чем матрас Вашей кровати. ВСЕГДА поднимайте планку, если колыбелька не прикреплена к Вашей кровати.

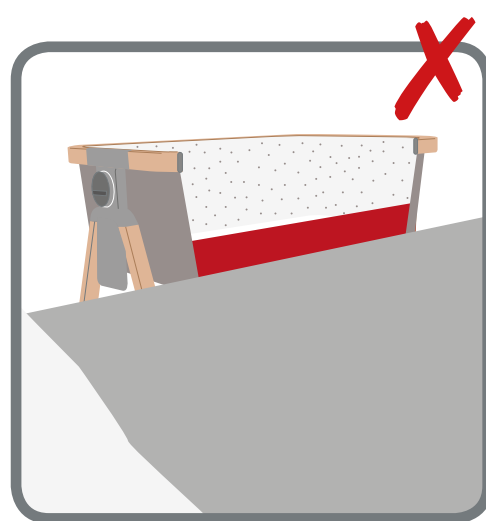
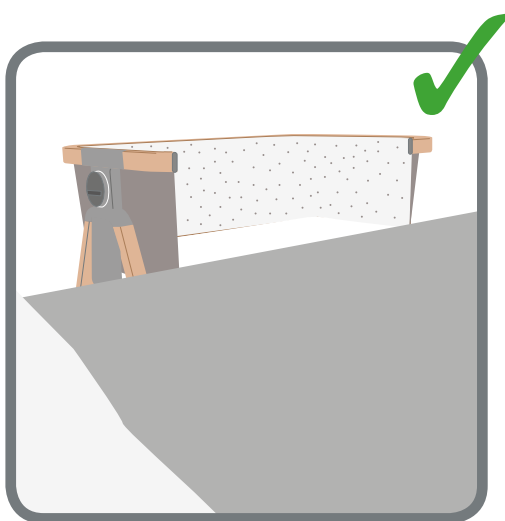

Зафиксируйте пристяжные ремни

3

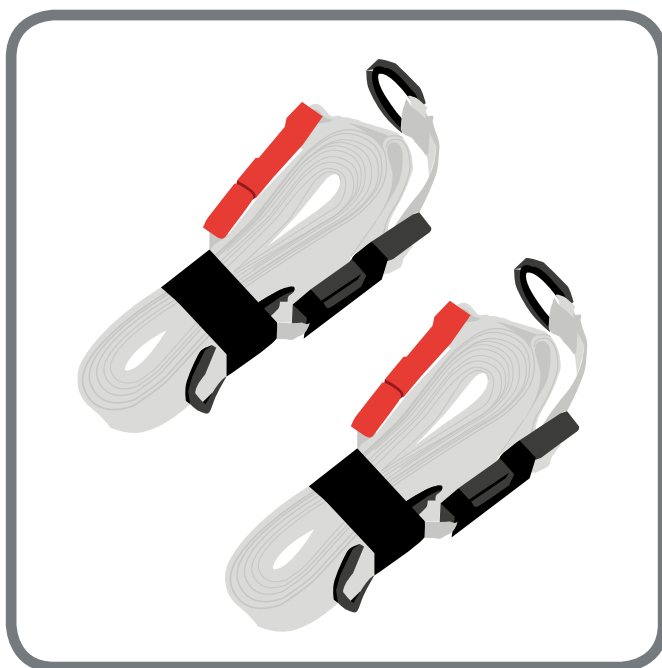

4

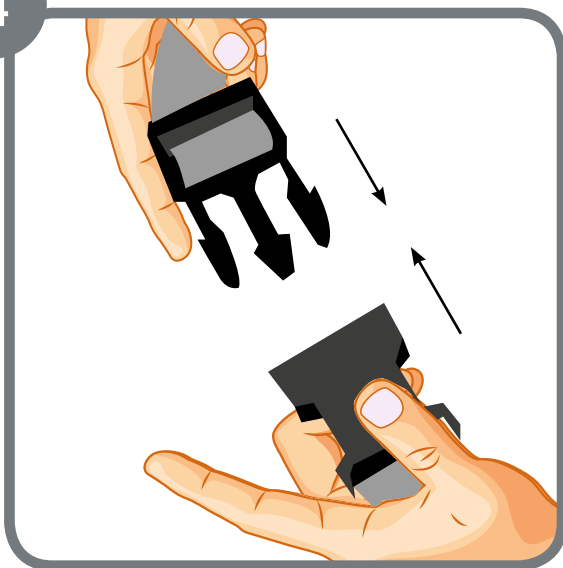

Прикрепите к раме кровати

5

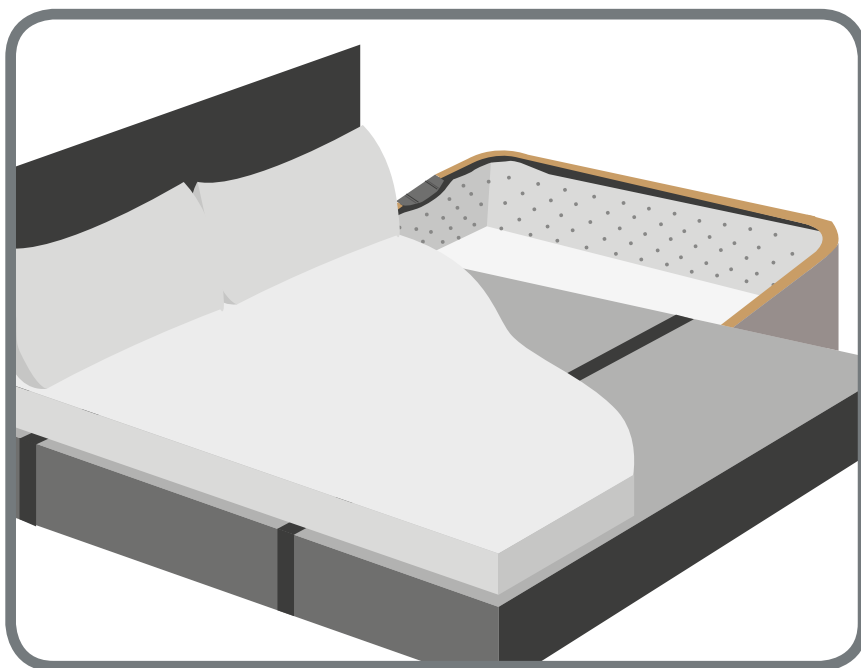

6

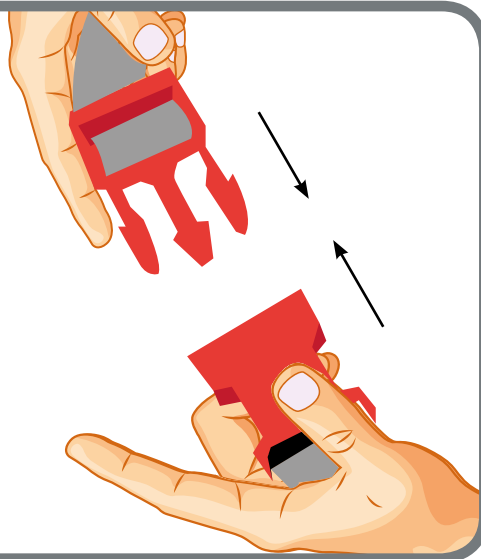

7

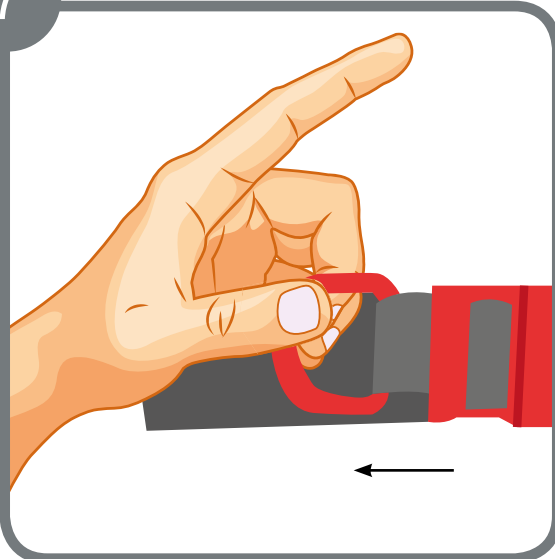

Хорошо зафиксируйте колыбельку

8

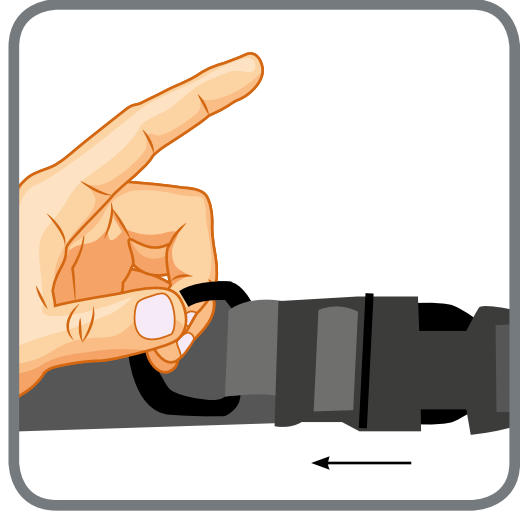

9

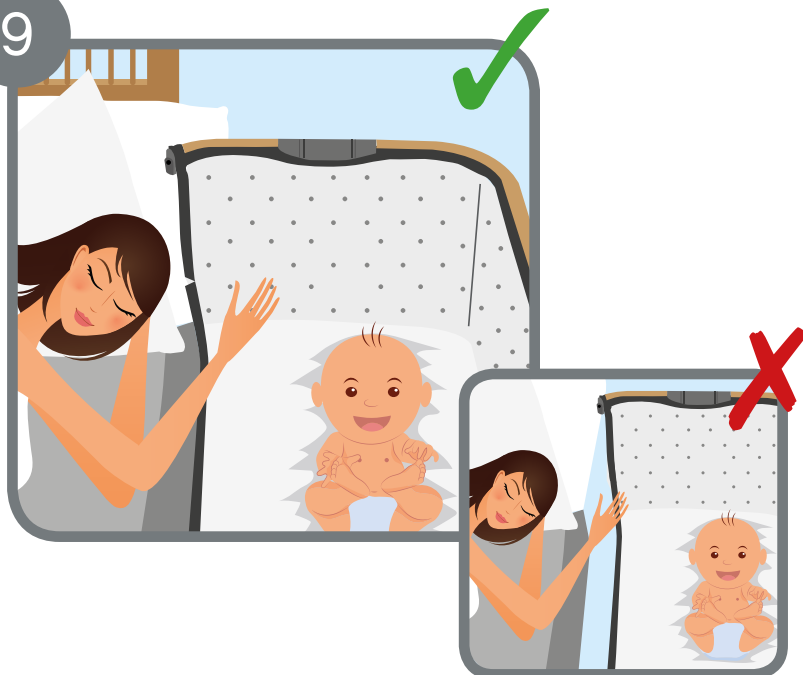

ВНИМАНИЕ

Существует опасность защемления. Чтобы предотвратить смерть от защемления, прикроватная колыбелька должна быть надёжно закреплена к Вашей кровати с помощью крепёжных ремней.

- Зазор между прикроватной колыбелькой и Вашей кроватью должен составлять не более 1/2 дюйма (13 мм).
- Перед каждым использованием проверяйте надёжность крепления, потянув прикроватную колыбельку в направлении от Вашей кровати.
- Если зазор превышает 1/2 дюйма (13 мм), не используйте изделие. Не заполняйте зазор подушками, одеялами и другими предметами, которые могут привести к удушью.

ВНИМАНИЕ

Для фиксации прикроватной колыбельки нужно всегда использовать оба крепёжных ремня.

Отсоединение колыбельки от кровати

Отсоединение колыбельки от кровати

Внимание

Убедитесь что в колыбели нет ребенка, перед тем как отсоединять ее от родительской кровати



1

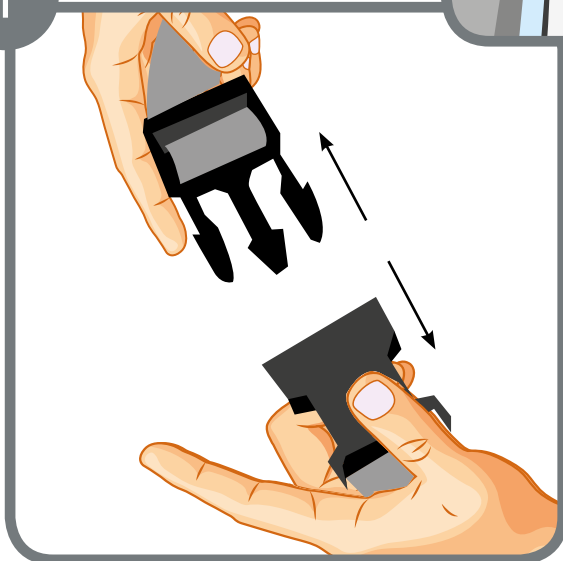

2



3

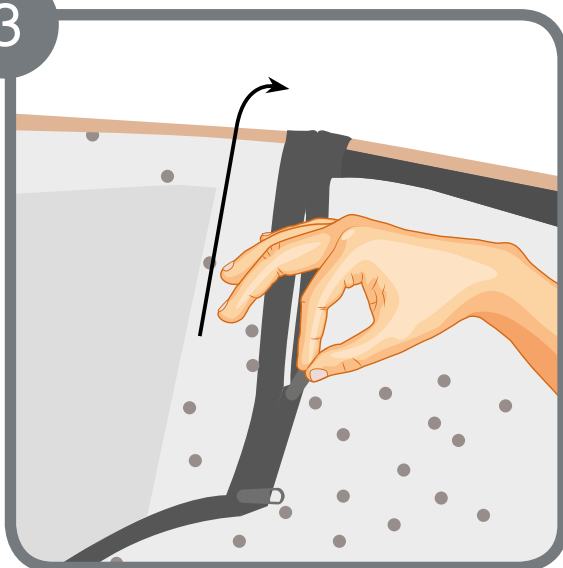

4

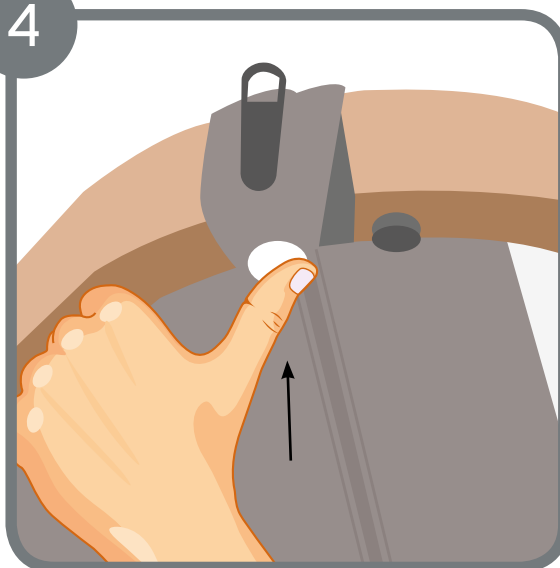

Характеристики

Характеристики



Отдельностоящая
колыбель



Бортик можно
отстегнуть и опустить

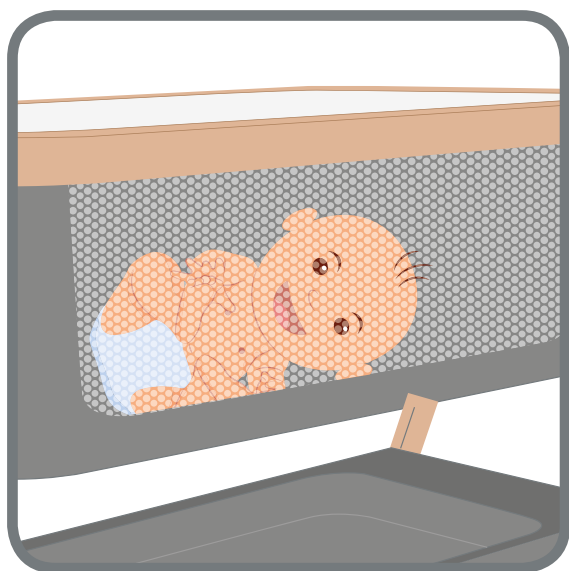

боковой бортик из дышащей сетчатой
ткани, благодаря которому родители
могут наблюдать за малышом

Размер матраса 80,5 x 51 см



Матрас входит
в комплект

Характеристики

ВНИМАНИЕ

Разница в высоте между двумя изголовьями не должна превышать 5 см (1 позиция по высоте)

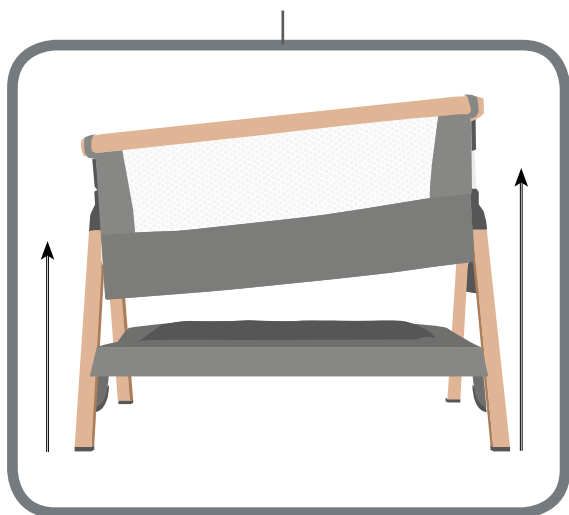

можно изменить угол наклона лежа посредством установки разных уровней высоты в изголовьях колыбели



удобная полочка для хранения аксессуаров или игрушек

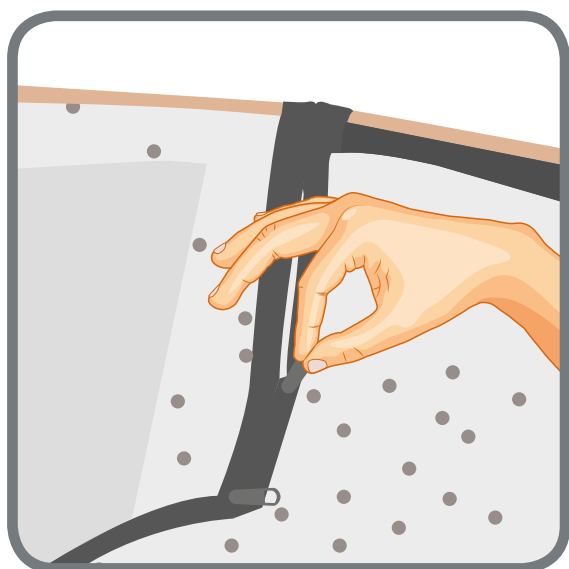

подкладку можно снять и постирать

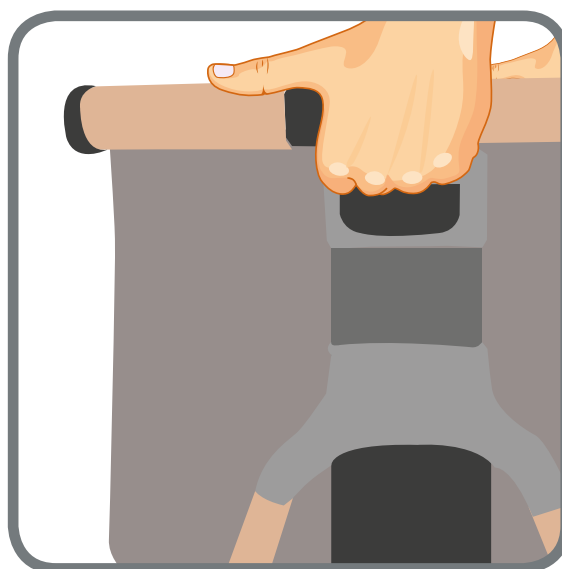

высота лежа регулируется в 6 положениях, что позволяет приставлять колыбель практически к любой кровати

Чистка и уход



Машинная стирка



Не подходит для сушки в барабане



Протрите губкой или тряпочкой мягким моющим средством



Не подходит для машинной стирки



Протрите загрязнения влажной тряпочкой или губкой

Присоединение колёс

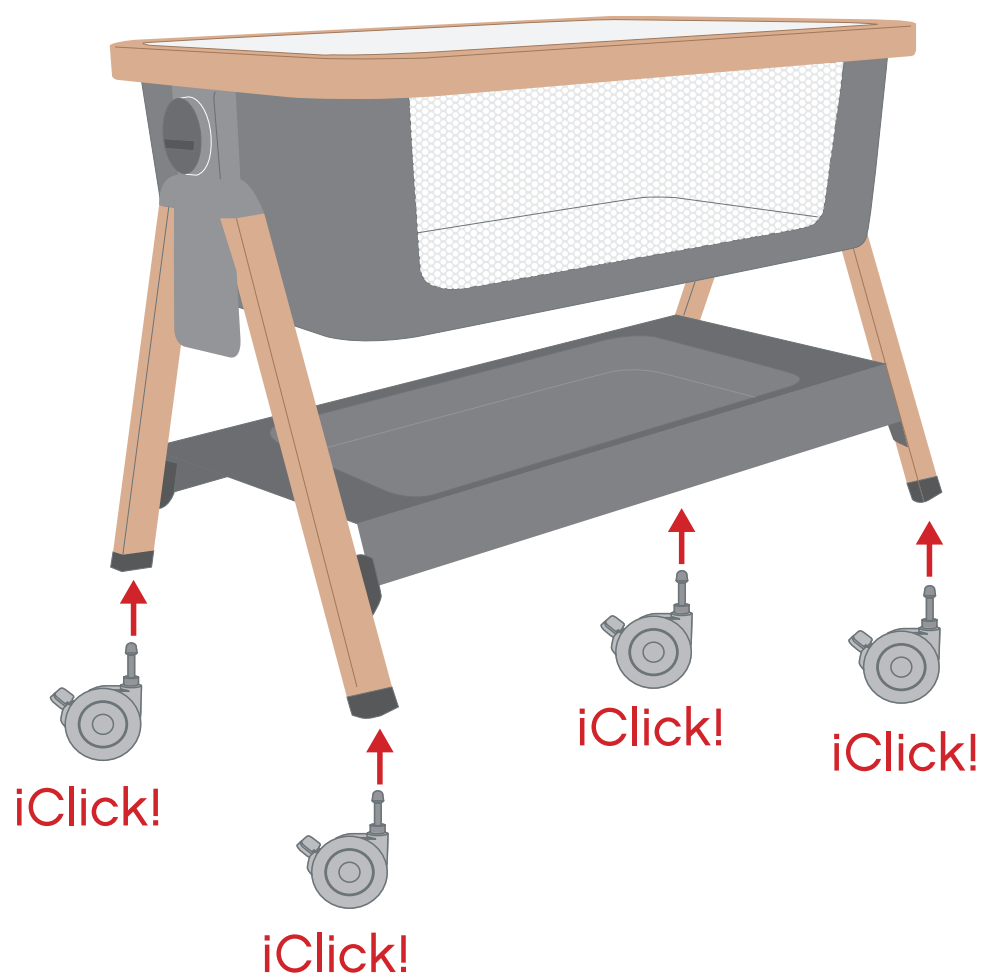

СОХРАНИТЕ ДЛЯ ИСПОЛЬЗОВАНИЯ В БУДУЩЕМ. ПРОЧИТИТЕ ПЕРЕД СБОРКОЙ И ИСПОЛЬЗОВАНИЕМ ПРОДУКТА

1. **ВНИМАНИЕ:** Не используйте прикроватную колыбельку CoZee, когда Ваш ребёнок научится сидеть, стоять на коленях или подтягиваться вверх.
2. **ВНИМАНИЕ:** Несоблюдение данных предупреждений и инструкций может привести к серьёзным травмам или смерти. Всегда следуйте инструкциям по монтажу для каждого варианта изделия (прикроватная колыбелька и кровать).
3. **ВНИМАНИЕ:** Существует опасность защемления. Чтобы предотвратить смерть от защемления, прикроватная колыбелька должна быть надёжно закреплена к Вашей кровати с помощью крепёжных ремней.
 - а) Зазор между прикроватной колыбелькой и Вашей кроватью должен составлять не более 1/2 дюйма (13 мм).
 - б) Перед каждым использованием проверяйте надёжность крепления, потянув прикроватную колыбельку в направлении от Вашей кровати.
 - в) Если зазор превышает 1/2 дюйма (13 мм), не используйте изделие. Не заполняйте зазор подушками, одеялами и другими предметами, которые могут привести к удушью.
4. **ВНИМАНИЕ:** Всегда используйте все детали изделия для каждого варианта использования. Для ознакомления с полным списком необходимых деталей обратитесь к инструкции по эксплуатации. Периодически проверяйте изделие на предмет отсутствия или повреждения деталей изделия, а также надёжности креплений.
5. **ВНИМАНИЕ:** Во избежание смерти ребёнка из-за попадания его шеи между верхней рейкой и Вашей кроватью, верхняя рейка не должна быть выше, чем матрас Вашей кровати. **ВСЕГДА** поднимайте планку, если колыбелька не прикреплена к Вашей кровати.
6. **ВНИМАНИЕ:** Для фиксации прикроватной колыбельки нужно всегда использовать оба крепёжных ремня.
7. **ВНИМАНИЕ:** Колыбельку следует использовать только с входящей в комплект внутренней подкладкой.
8. **ВНИМАНИЕ:** Максимальная толщина матраса должна быть не выше линии, указанной на внутренней стороне колыбельки.
ПРЕДУПРЕЖДЕНИЕ: Прикроватную колыбельку CoZee следует размещать на горизонтальном полу; не позволяйте маленьким детям играть без присмотра в непосредственной близости от прикроватной колыбельки CoZee.
9. **ВНИМАНИЕ:** Перед тем как приступить к сборке любого из вариантов изделия (прикроватная колыбелька и кровать), внимательно прочитайте инструкцию по монтажу и неукоснительно следуйте ей. Соберите изделие в соответствии с инструкциями изготовителя для любого варианта использования – как прикроватной колыбельки или как кровати.
10. **ВНИМАНИЕ:** НЕ используйте колыбельку CoZee, если отсутствуют какие-либо детали, а также если любая из деталей повреждена, порвана или сломана. Обратитесь в компанию Tutti Bambini, если Вам необходимо приобрести запасные части или обучающие материалы.
НЕ заменяйте компоненты колыбельки некондиционными деталями.
11. **ВНИМАНИЕ:** Помните о риске возгорания из-за близости источников открытого огня или интенсивного тепла, таких как электрические или газовые нагреватели, находящиеся в непосредственной близости от Прикроватной Колыбельки CoZee.
12. **ВНИМАНИЕ:** Ремни и завязки могут привести к удушью! Не располагайте вокруг шеи ребёнка предметы на шнурках или завязках, например шапочки или соски. Не размещайте завязки и ремешки над кроватью и не прикрепляйте их к игрушкам.
13. **ВНИМАНИЕ:** Прикроватная колыбелька CoZee предназначена для использования только с кроватями для взрослых, при этом расстояние от пола до верхней части матраса кровати для взрослых должно составлять от 43 до 58 см. Изделие не следует использовать как прикроватную колыбельку, если Ваша кровать не соответствует этим параметрам.
14. **ВНИМАНИЕ:** Прикроватная колыбелька CoZee предназначена для обеспечения спальной зоны для ребёнка, пока он или она не начнёт вставать на руки и колени, т. е. примерно до возраста 5 месяцев. Переведите своего малыша в другую кровать, когда он достигнет этой стадии.
15. **ВНИМАНИЕ:** Прикроватную колыбельку CoZee нельзя использовать с такими видами кроватей: раскладушки, диван-кровать, полуторные кровати, высокие кровати, низкие кровати с уступами по краю, футоны, антикварные кровати и кровати с водяными матрасами.

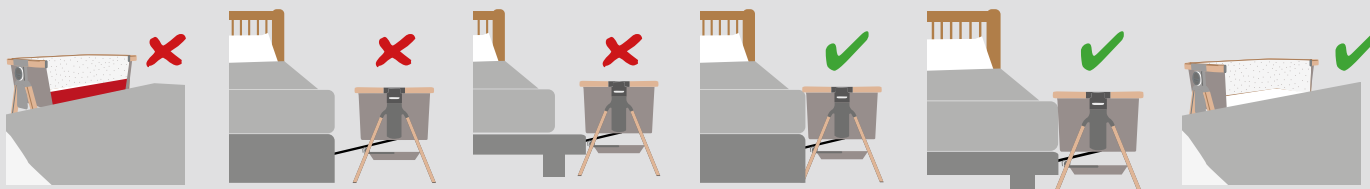

Join Us



Follow us on Facebook
TuttiBambiniUK



Follow us on Twitter
TuttiBambiniUK



Follow us on Instagram
TuttiBambiniUK