

Read all instructions BEFORE
assembly and USE of product.

tutti
bambini

CoZee air 2

Bedside Crib

User Guide
211207

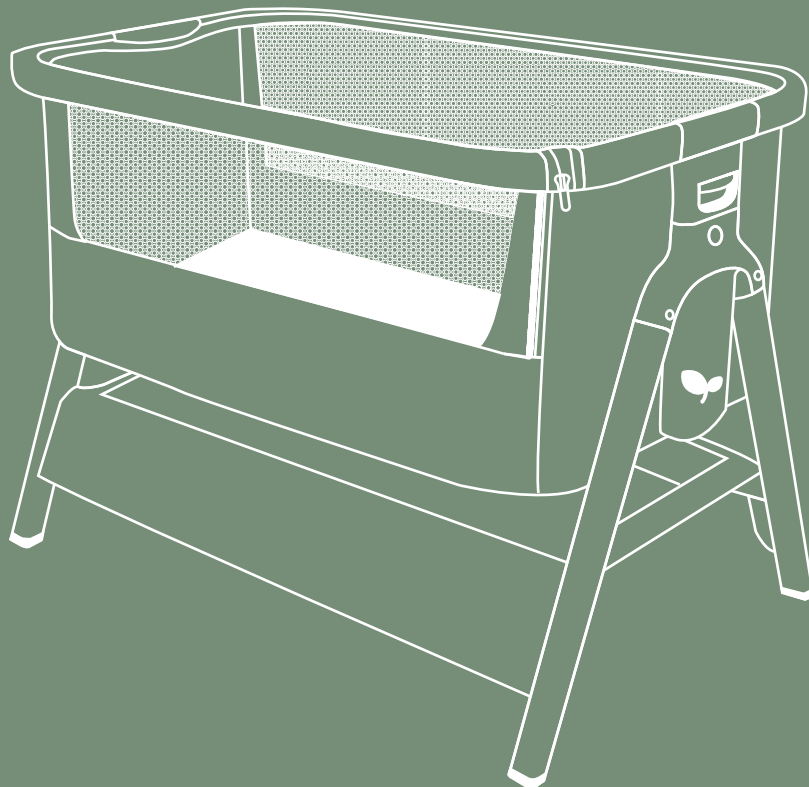

FR Mode d'emploi DE Bedienungsanleitung IT Manuale dell'utente ES Guía de usuario

PT Guia do utilizador NL Handleiding RU Руководство по эксплуатации AR مَدْخَتْ سَمَلَا لِيَلْد CN 用户指南

This product complies with Safety Standards EN 1130:2019 ASTM
F2194-16e1 & 16 CFR 1222, ASTM F2906-13 & 16CFR 1218

Tutti Bambini
Fulfilment Centre
Unit 2, Arnold Place
Bletcham Way
Fenny Lock Roundabout
MK1 1FD

Tutti Bambini
1068 High Road, London, N20 0QP
E: support@tuttibambini.com
T: +44(0)208 3685800
www.tuttibambini.com

EU Representative
Heroes Iberia
S.L.U. Calle Limonero 22
28020, Madrid, Spain
compliance@makeheroes.co

CoZee air 2

Bedside Crib

User Guide

211207

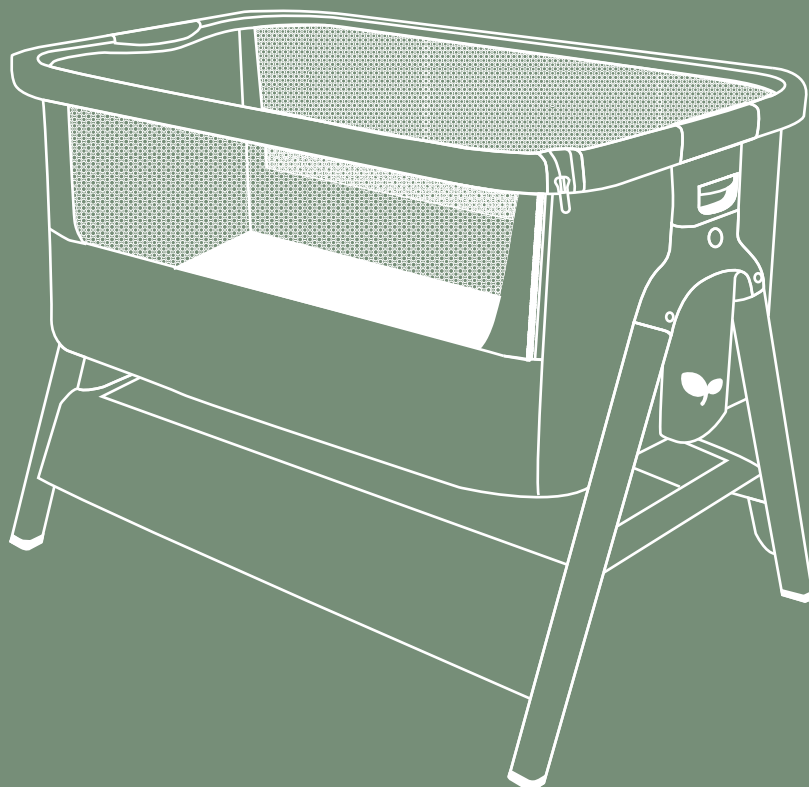

⚠ Important Safety Information ⚠

RETAIN FOR FUTURE REFERENCE. READ CAREFULLY BEFORE ASSEMBLING AND USING THE PRODUCT

1. **WARNING:** Do not use the CoZee Bedside Crib when the child can sit or kneel or pull itself up.
2. **WARNING:** Failure to follow these warnings and the instructions could result in serious injury or death. Always follow assembly instructions for each product use mode (bedside sleeper & crib).
3. **WARNING:** Entrapment Hazard—To prevent death from entrapment, bedside sleeper must be properly secured to adult bed using the attachment straps.
 - a. Check tightness before each use by pulling bedside sleeper in a direction away from adult bed.
 - b. If there is any gap between the bedside sleeper and the adult bed, **DO NOT** use the product. Do not fill the gap with pillows, blankets or other items that are suffocation hazards.
4. **WARNING:** Always use ALL required parts for each use mode. Check instruction manual for a list of required parts. Periodically check product for loose, damaged, or missing parts.
5. **WARNING:** To avoid death from the infant's neck being caught on the top rail on the side that is next to the adult bed, the top rail must be no higher than the adult bed mattress. **ALWAYS** raise the side when not fastened to the adult bed.
6. **WARNING:** The 2 attachment straps must always be used in bedside sleeper mode
7. **WARNING:** The crib should only be used with an inner lining attached
8. **WARNING:** The maximum mattress thickness should be no higher than the line marked on the inside of the crib
9. **WARNING:** The CoZee Bedside Crib should be placed on a horizontal floor; Young children should not be allowed to play unsupervised in the vicinity of the CoZee Bedside Crib.
10. **WARNING:** Always read and follow assembly instructions for correct conversion (when applicable) from one use mode to another.
11. **WARNING:** **DO NOT** use bedside sleeper or crib if any parts are missing, damaged, or broken. Contact Tutti Bambini for replacement parts and instructional literature if needed. **DO NOT** substitute part.
12. **WARNING:** Be aware of the risk of open fires and other sources of strong heat, such as electric bar fires, gas fires, etc. in the near vicinity of the CoZee Bedside Crib.
13. **WARNING:** Strings can cause strangulation! Do not place items with a string around a child's neck, such as hood strings or pacifier cords. Do not suspend strings over a crib or attach strings to toys.
14. **WARNING:** The CoZee bedside crib is designed for use only with adult beds that are between 49cm and 64cm from floor to top of adult mattress.
15. **WARNING:** The CoZee bedside crib is designed to provide a sleeping area for an infant until he or she begins to push up on hands and knees or approximately 5 months of age. Move your child to another sleeping product when your child reaches this stage.
16. **WARNING:** The CoZee Bedside Crib cannot be used with the following bed frames: folding beds, sofa beds, guest beds, high sleeper beds, low floor beds with ledge frames, futon beds, antique beds and water bed.

Product development dictates that components may occasionally differ from the ones shown in the diagrams of these instructions. The right to change the specifications and design of the furniture without prior notice remains with the manufacturer.

Guarantee

All our products are produced from the finest quality materials and are manufactured under the strictest quality controls. We guarantee all our products or parts thereof against faulty manufacture for a period of one year from date of purchase. This guarantee is not effective against accidental damage or damage caused by incorrect use or neglect. This does not affect your statutory rights.

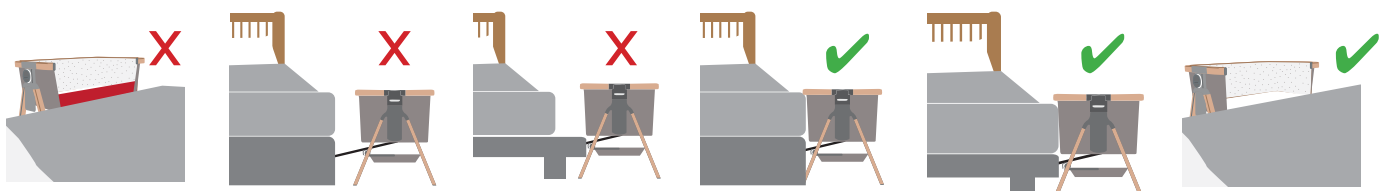

Hello,

We are delighted that you have chosen the CoZee Bedside Crib to enhance your home.

Before you start assembling the product, please take a moment to read through these instructions carefully. This will ensure a smooth assembly process and help you enjoy your furniture safely and as intended.

Please verify that you have all the necessary parts and fittings before you begin assembly. If there are any missing or damaged components, contact us right away for assistance.

WARNING: installation shall be carried out exactly according to the manufacturer's instructions otherwise a safety risk can occur if incorrectly installed. Please be aware that incorrect assembly may lead to issues not covered by our warranty.

In the unlikely event of a fault with your furniture, please email us at support@tuttibambini.com, including the following details found on the white label located on the outside of the parcel.

- Name
- Postcode
- Contact telephone number
 - Sales order number
 - Product name & colour
 - Damaged part number
- Photo or video of the damaged part

Tutti Bambini guarantees your product against manufacturing defects for 12 months from the date of receipt of purchase, or up to 3 years with extended warranty registration.

This guarantee does not affect your statutory rights.

Thank you for choosing Tutti Bambini. We wish you many moments of relaxation and comfort with your new furniture!

Team Tutti

Parts List

1



Carry bag 1 pcs

2

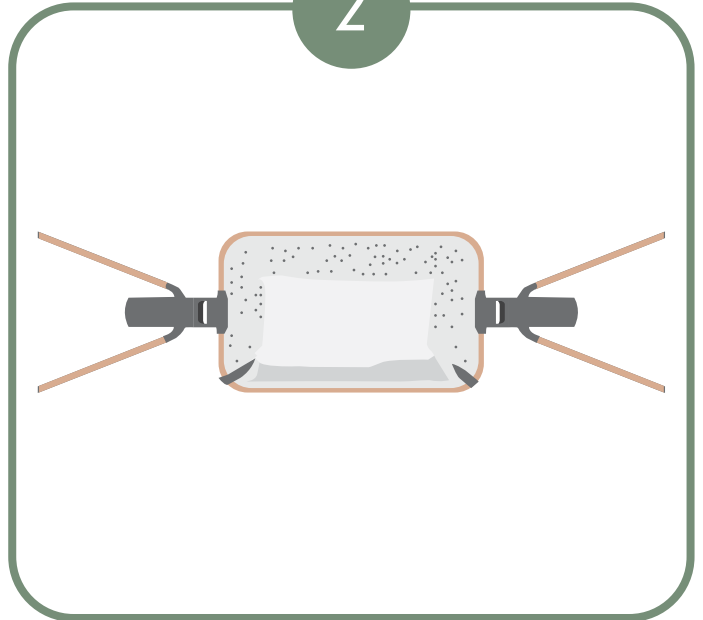

Cot body 1 pcs

3

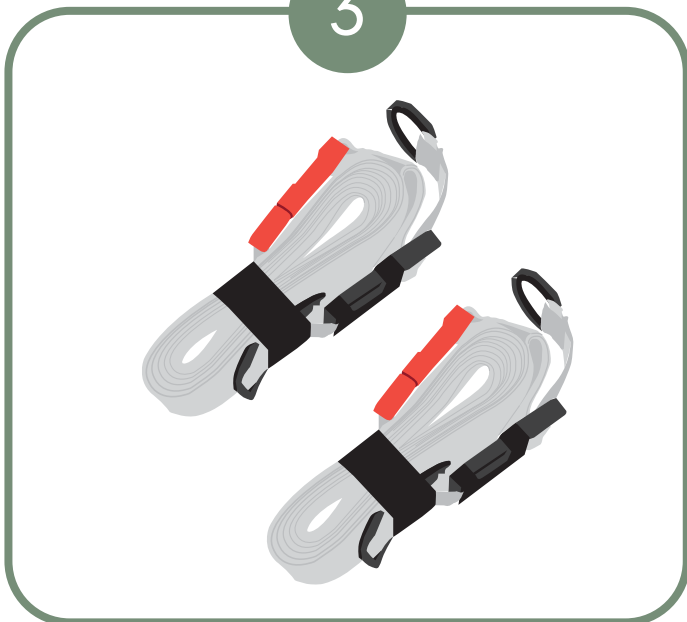

2 straps for bedside crib mode

4

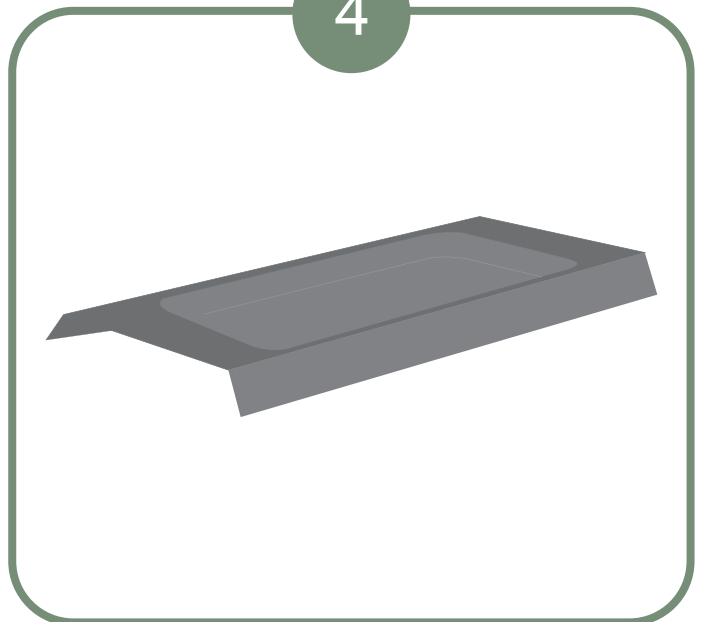

Tray 1 pcs

Parts List

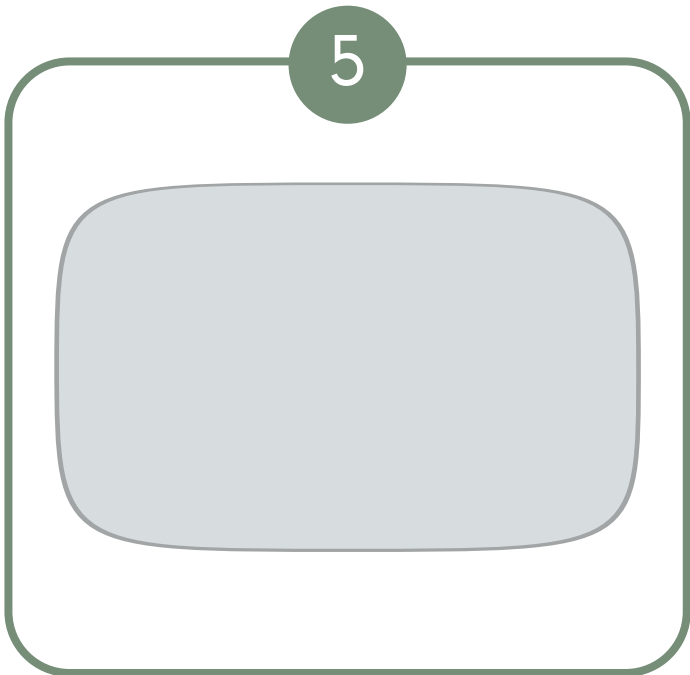

Mattress 1 pcs

Opening your crib

FR

Ouverture de votre lit de bébé

ES

Abrir la cuna

IT

Montaggio della culla

DE

Kinderbett öffnen

PT

Abrir o seu berço

NL

Uw wieg openen

CN

打开婴儿床

AR

فتح سرير طفلك

RU

Распаковка колыбельки

Remove from bag

- Retirez du sac • Sacarla de la bolsa • Rimuovere la culla dalla borsa
• Aus der Verpackung nehmen • Remover do sacco • Verwijderen uit de zak • 从包装袋中取出
• إخراجها من العبوة • Извлеките из пакета

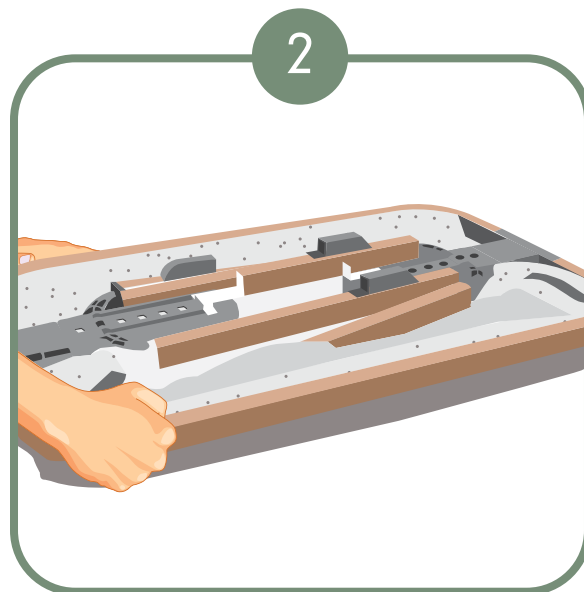
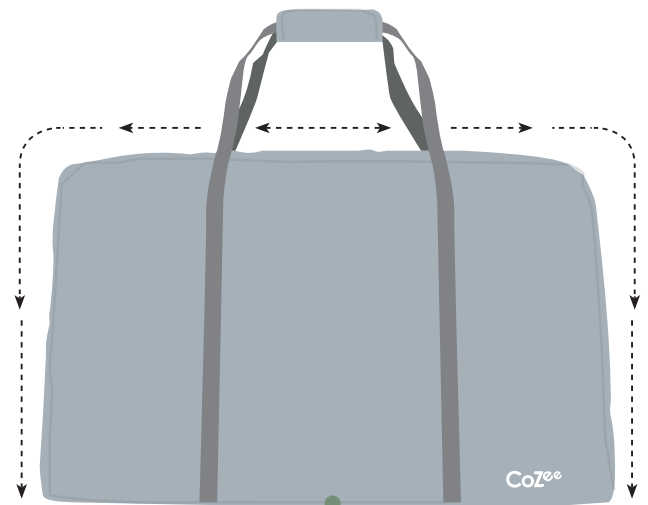
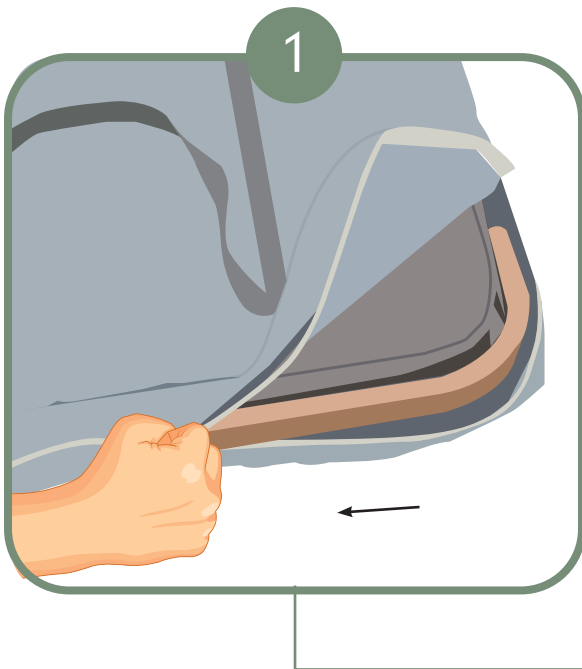

Unfold legs

- Dépliez les pieds • Desplegar las patas • Distendere le gambe
• Beine aufklappen • Desdobrar as pernas • De poten uitklappen • 展开床脚
• بسط القدمين • Разложите ножки

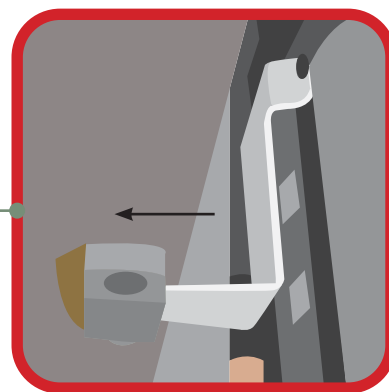
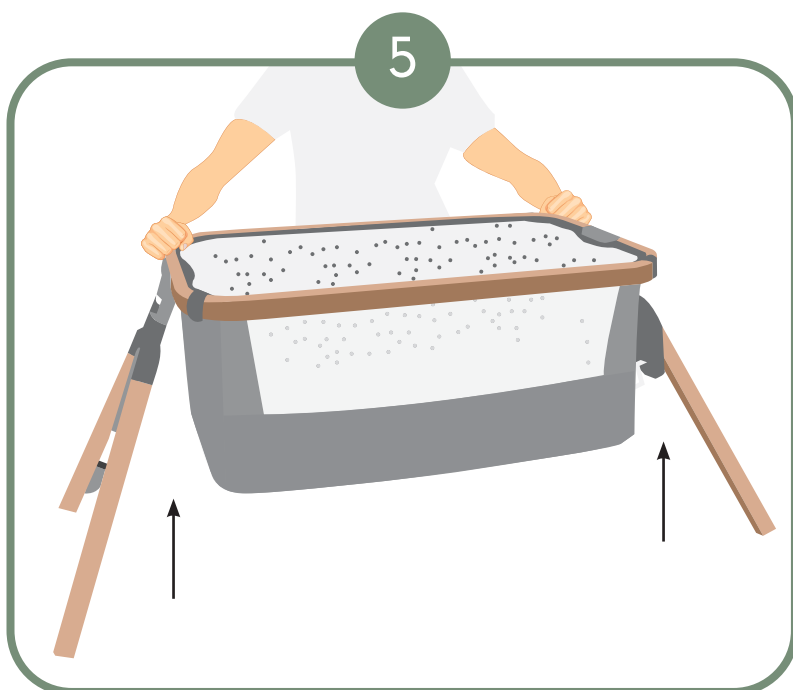
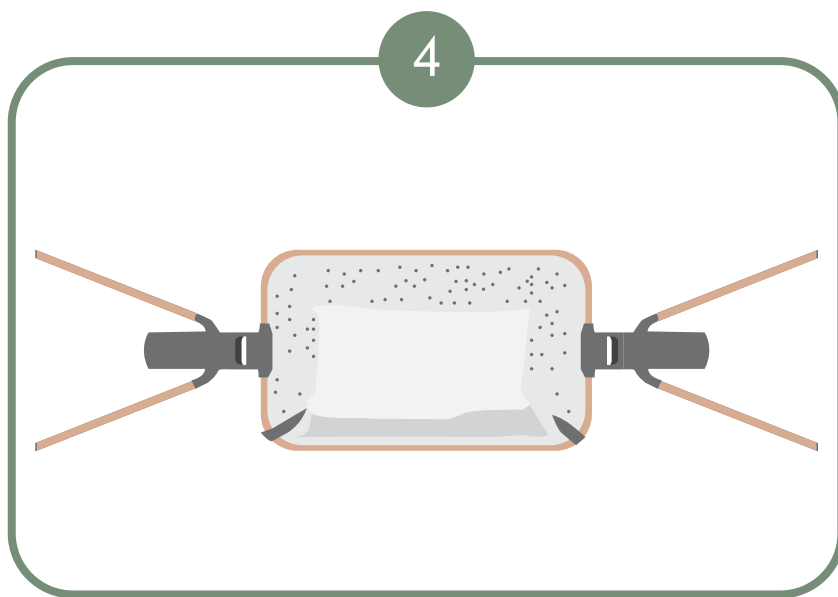
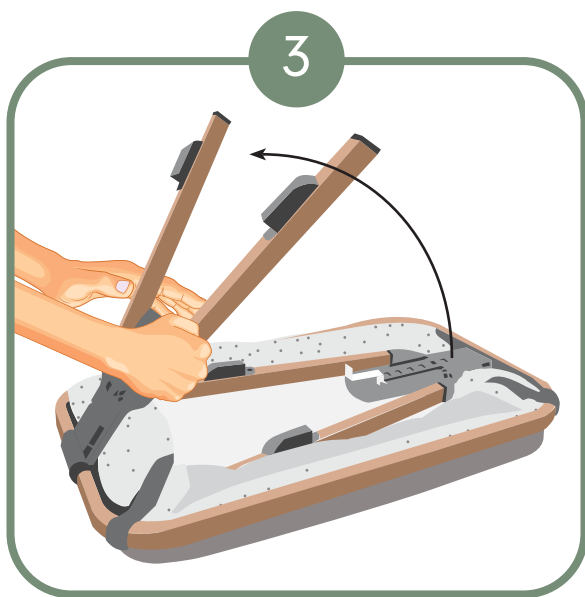

! WARNING

Ensure the metal 'L' shaped brackets have successfully engaged with the plastic receivers on the underside of the crib base.

Insert tray

- Insérez le plateau • Insertar la bandeja • Inserire il ripiano • Ablage anstecken
• Inserir base • Het blad plaatsen • 插入托盘
• إدراج الدرج • Вставьте поддон

6

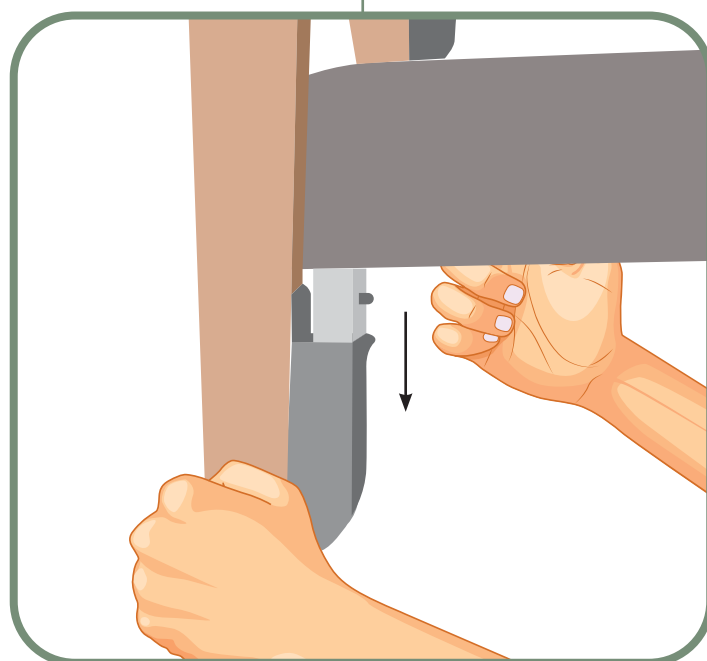
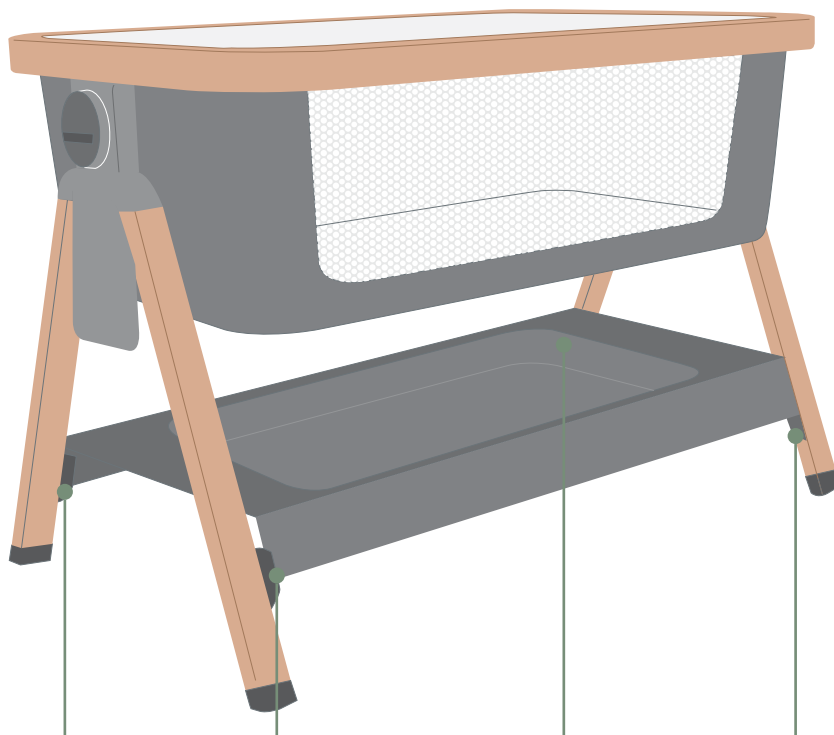

Folding your crib

FR

Pliage de votre lit de bébé

ES

Plegar la cuna

IT

Chiusura della culla

DE

Kinderbett zusammenklappen

PT

Dobrar berço

NL

Uw wieg opvouwen

CN

将婴儿床折叠

AR

طي سرير طفلك

RU

Складывание колыбельки



Remove tray

Retirez le plateau • Retirar la bandeja • Rimuovere il ripiano • Ablage entfernen
• Remover base • Het blad verwijderen • 拆卸托盘
• إخراج الدرج • Извлеките поддон

1

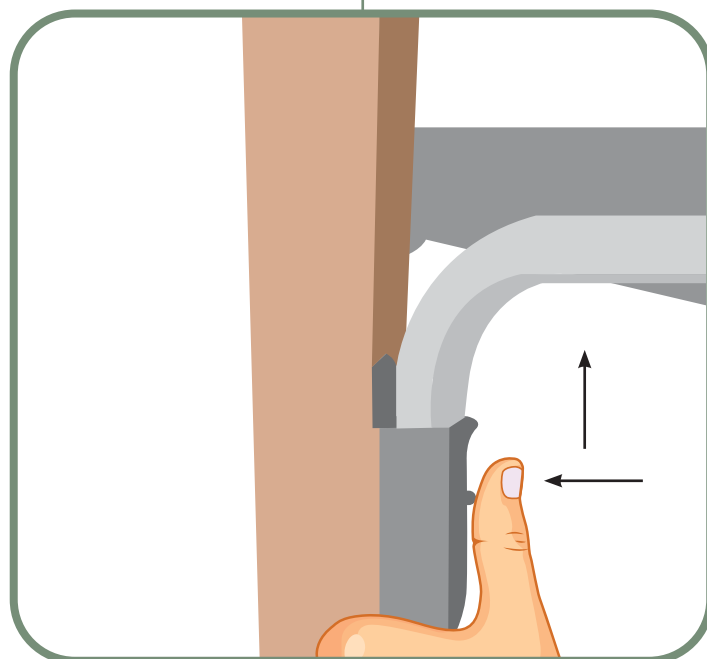
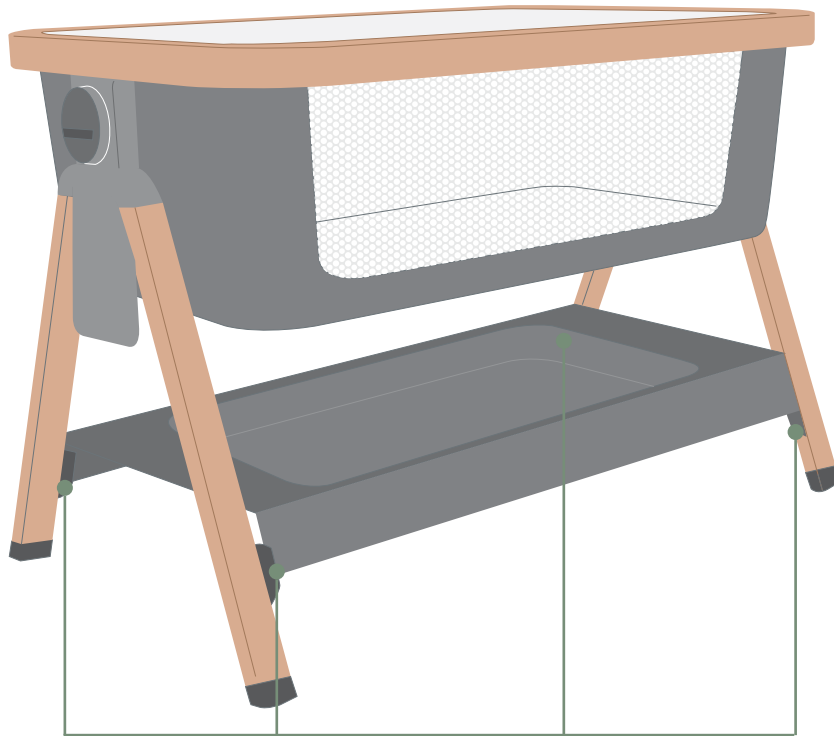

Fold legs

Pliez les pieds • Plegar las patas • Ripiegare le gambe • Beine zusammenklappen
• Dobrar as pernas • De poten opvouwen • 折叠床脚
• طي القدمين • Сложите ножки

2

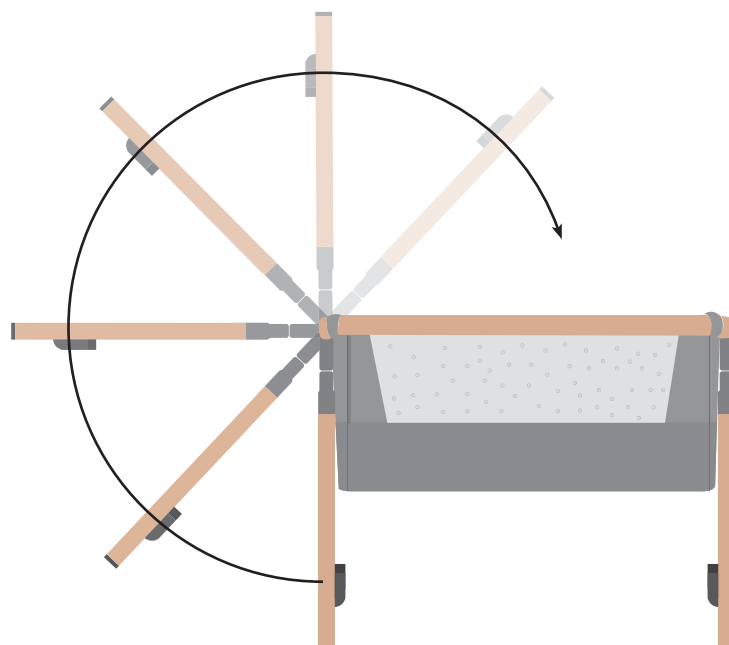

3

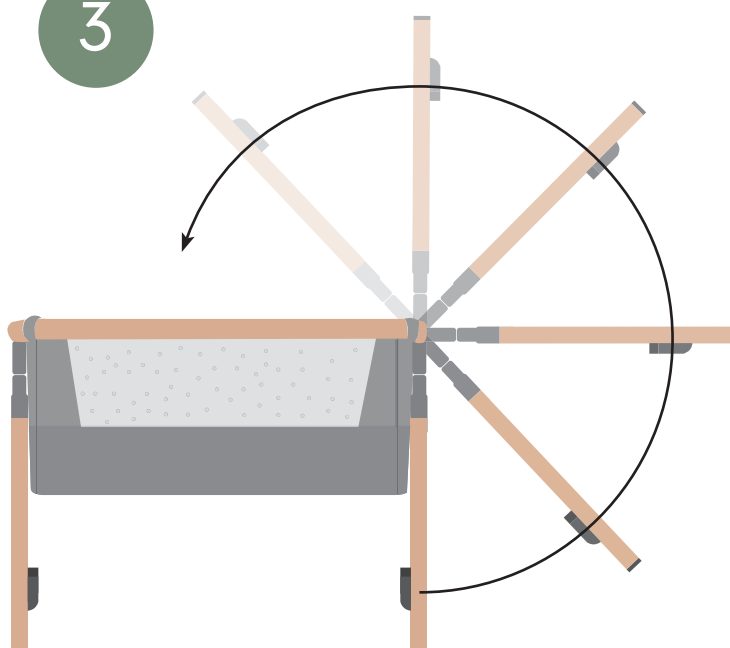

Put into bag

- Mettez dans le sac • Poner en una bolsa • Riporre la culla nella borsa • Zusammenpacken
• Colocar no saco • In de zak doen • 放入包装袋
• ضعه في العلبة • Сложите в пакет

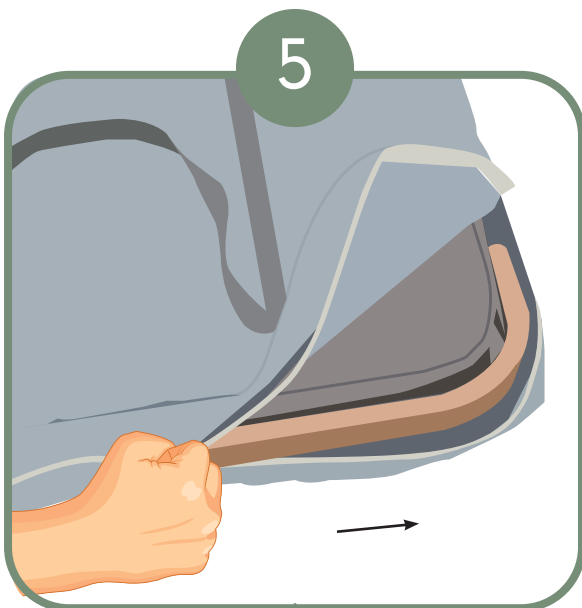
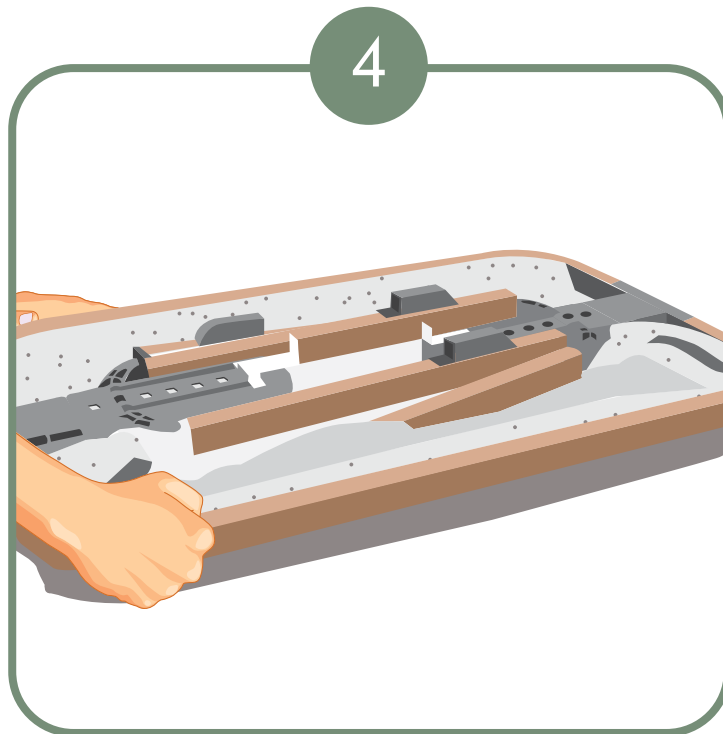

Attaching to bed frame

FR

Fixation au cadre du lit

ES

Acoplarla a la cama

IT

Fissaggio della culla al letto

DE

Am Bettgestell befestigen

PT

Anexar a estrutura da cama

NL

Bevestigen aan bedframe

CN

将婴儿床固定在床架上

AR

الربط إلى عارضة السرير

RU

Присоединение к кровати



Measure bed height

- Mesurez la hauteur du lit • Medir la altura de la cama • Misurare l'altezza del letto
 • Betthöhe abmessen • Medir a altura da cama • De bedhoogte meten • 測量床高
 • قم بقياس ارتفاع السرير • Измерьте высоту кровати

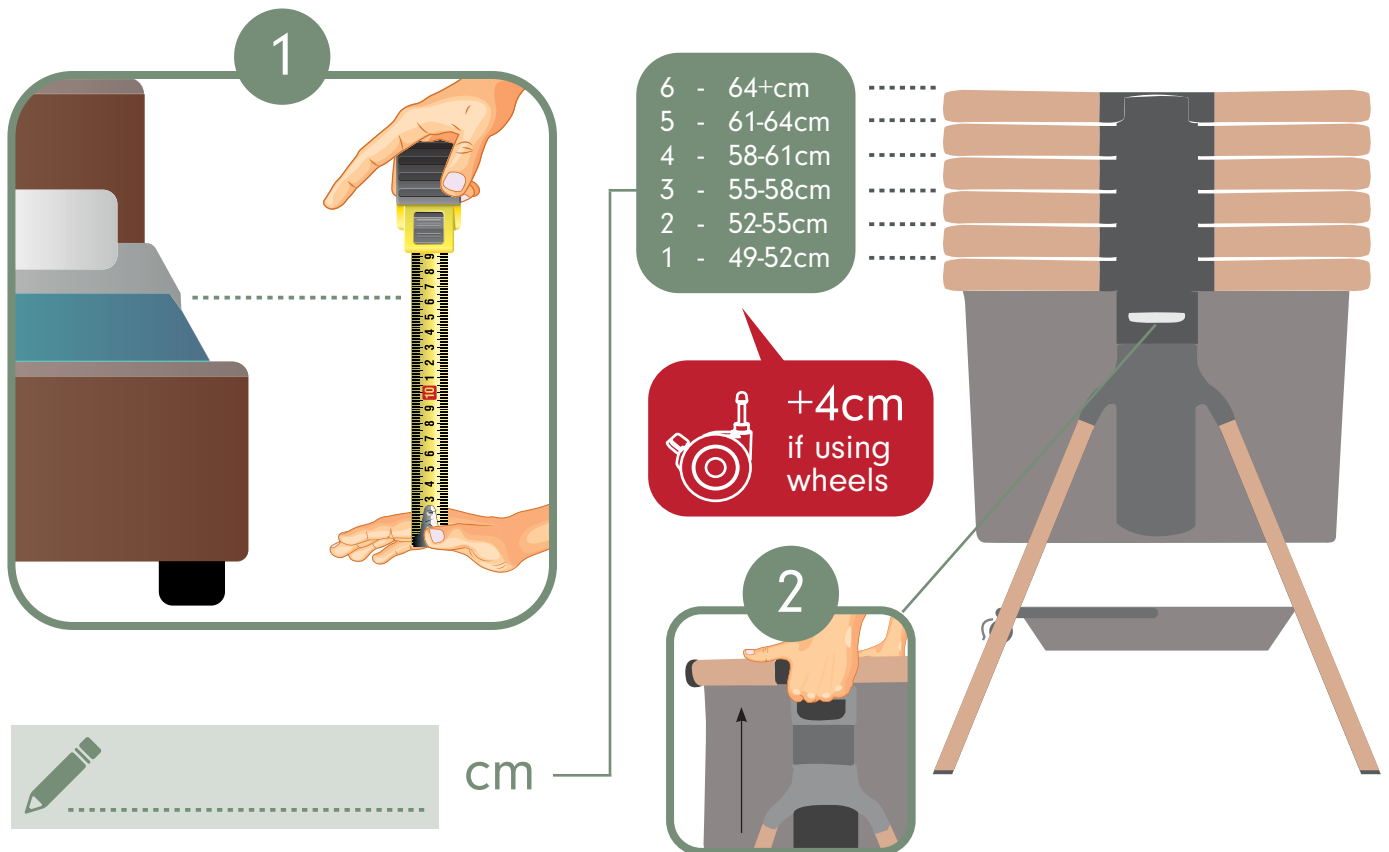

WARNING

To avoid death from the infant's neck being caught on the top rail on the side that is next to the adult bed, the top rail must be no higher than the adult mattress. ALWAYS raise the side when not fastened to the adult bed.

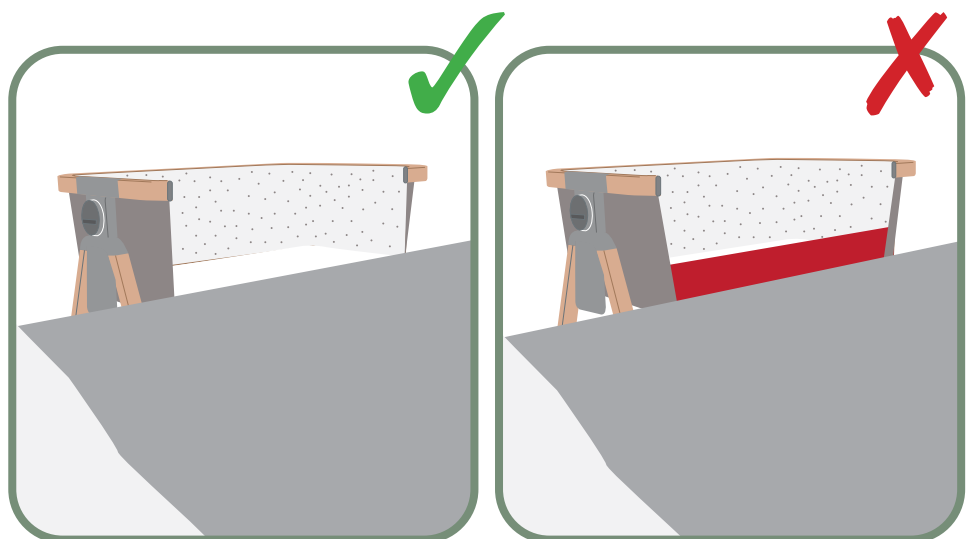

Access webbing straps

Accédez aux sangles de lit • Correas de sujeción de acceso • Afferrare le cinghie • Riemen befestigen
• Tiras de fixação de acesso • Toegang spanriemen • 用帶子系牢
• توصيل اشربة الحزام • Зафиксируйте пристяжные ремни

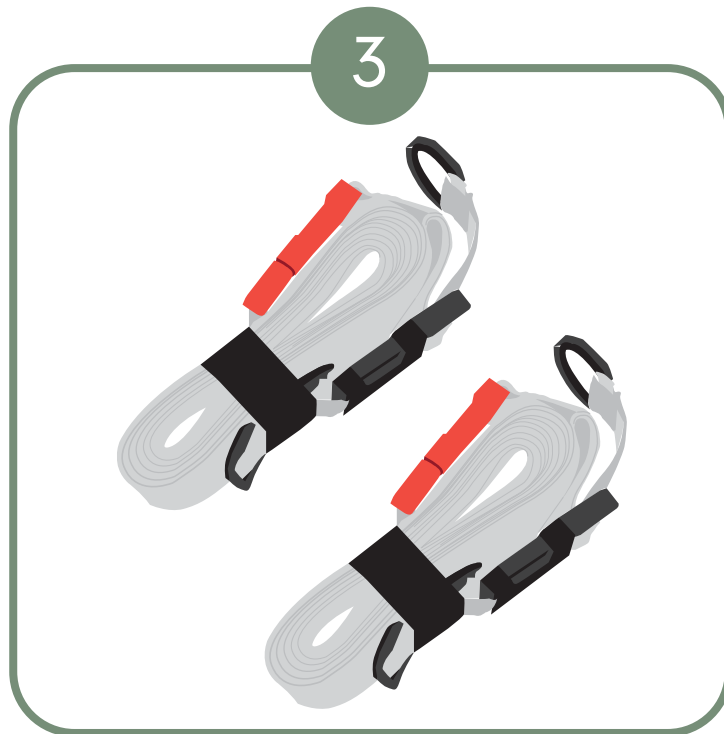

Attach to bed frame

Fixez sur le cadre du lit • Acoplar a la cama • Fissare le cinghie al letto • Am Bettgestell befestigen
• Anexar à estrutura da cama • Bevestig aan bedframe • 连接床架
• قم بربطه إلى عارضة السرير • Прикрепите к раме кровати

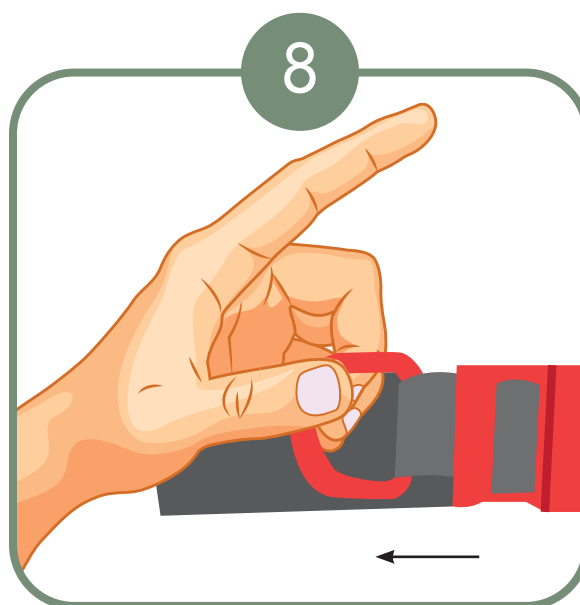
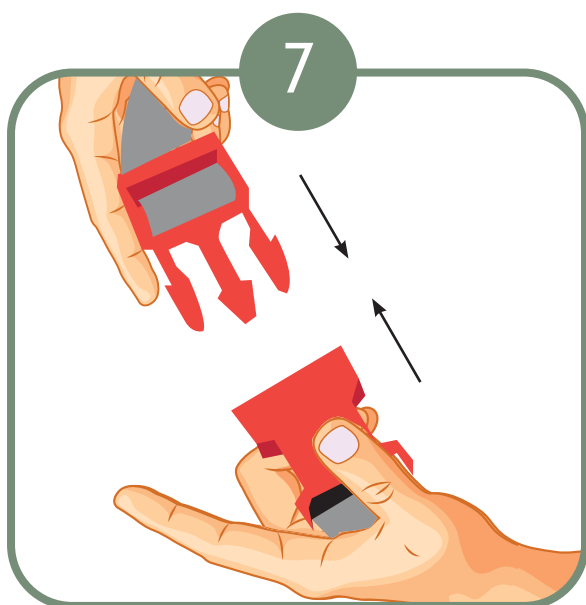
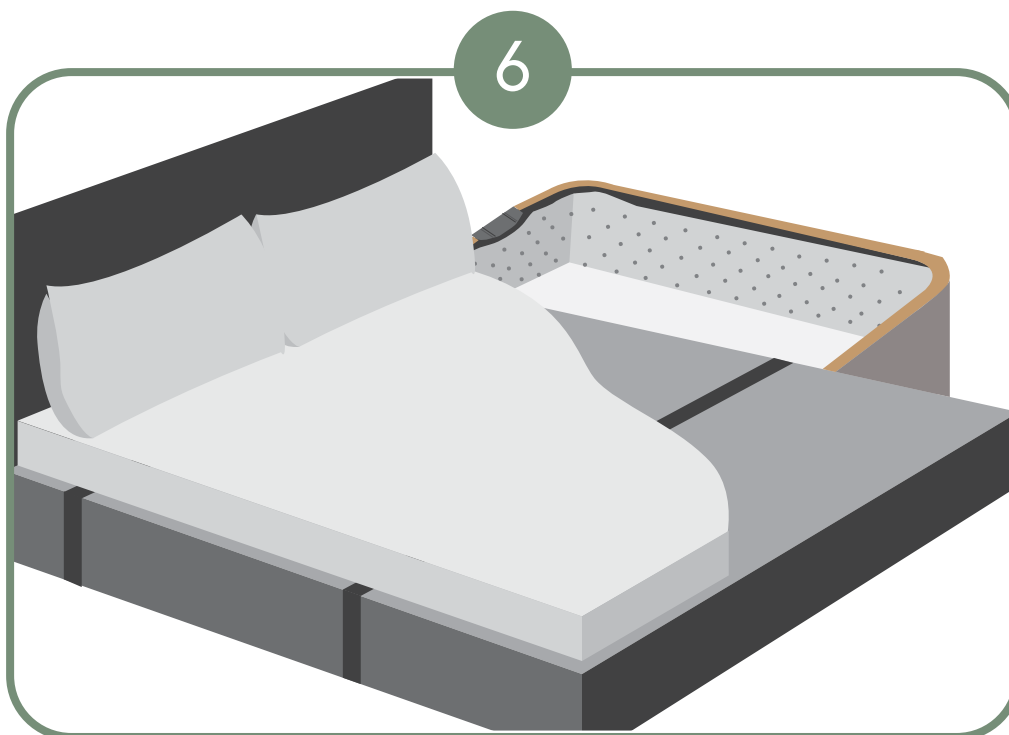

Tighten crib to bed

Serrez le lit de bébé au lit • Fijar la cuna a la cama • Serrare la culla • Kinderbett am Bett befestigen
• Apertar o berço à cama • Wieg vastzetten aan bed • 婴儿床附在床架上后要加固拧紧
• أحكم ربط سرير الطفل إلى سرير البالغين • Хорошо зафиксируйте колыбельку

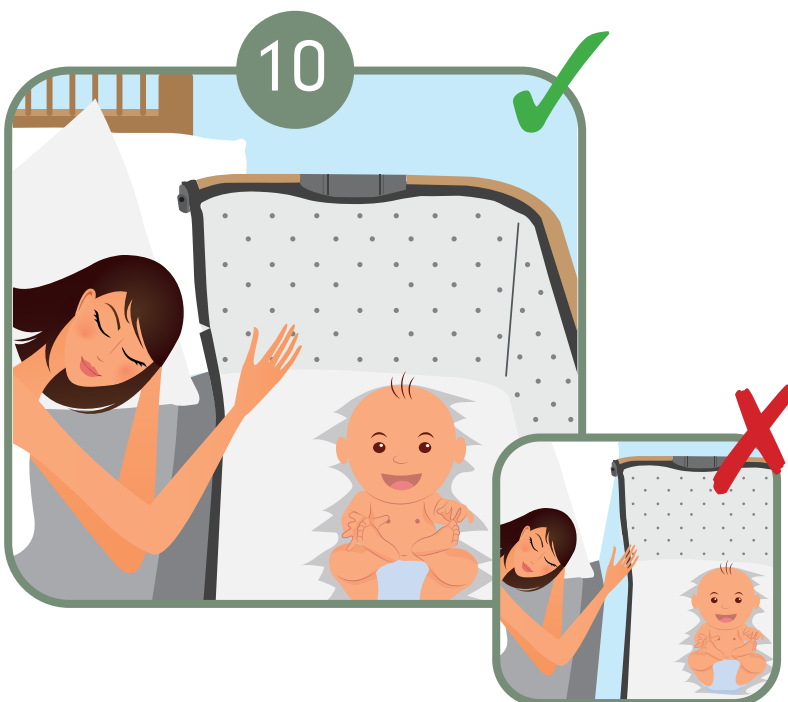
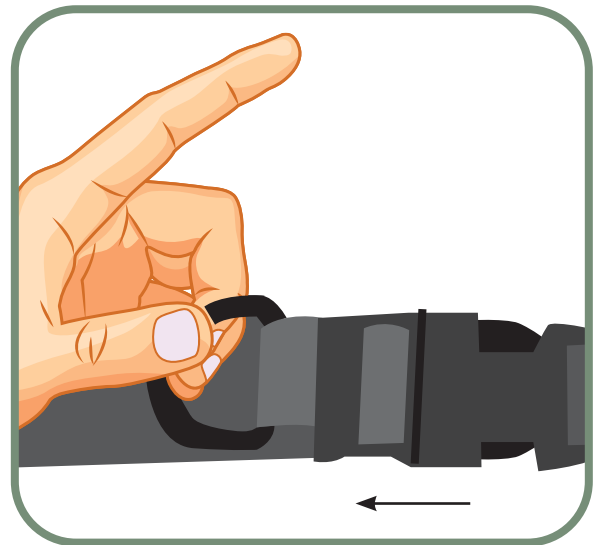

⚠ WARNING

Entrapment Hazard - To prevent death from entrapment, bedside sleeper must be properly secured to adult bed using the attachment straps.

- If there is any gap between the bedside sleeper and the adult bed, DO NOT use the product. Gaps should not be filled with pillows, blankets or other items that are suffocation hazards.
- Check tightness before each use by pulling bedside sleeper in a direction away from adult bed.

⚠ WARNING

The 2 attachment straps must always be used in bedside sleeper mode.

Removing from bed frame

FR

Retrait du cadre du lit

ES

Retirlarla de la cama

IT

Rimozione della culla dal letto

DE

Vom Bettgestell trennen

PT

Remover a estrutura da cama

NL

Verwijderen van bedframe

CN

从床架上拆卸婴儿床

AR

إخراجہ من إطار السرير

RU

Отсоединение колыбельки от кровати



Removing from bed frame

Retrait du cadre du lit • Retirarla de la cama • Rimozione della culla dal letto • Vom Bettgestell trennen
• Remover a estrutura da cama • Verwijderen van bedframe • 从床架上拆卸婴儿床
• إخراجة من إطار السرير • Отсоединение колыбельки от кровати

WARNING

Ensure your baby is not inside the crib when you detach the crib from your bed frame.

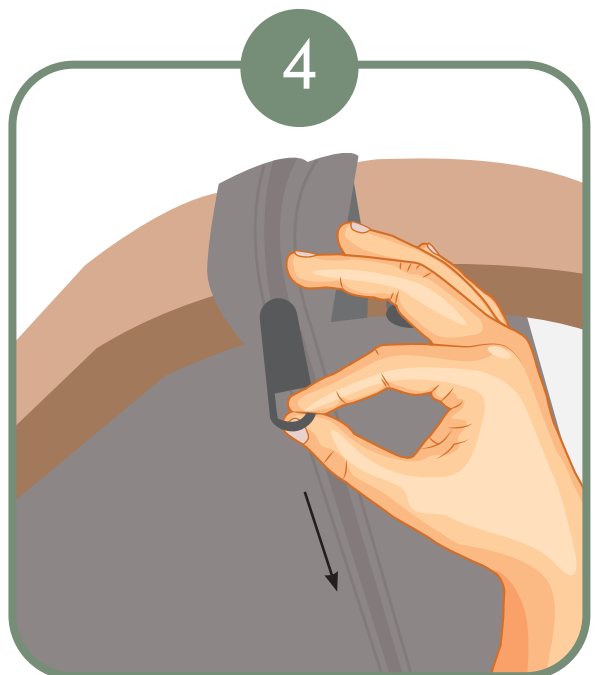
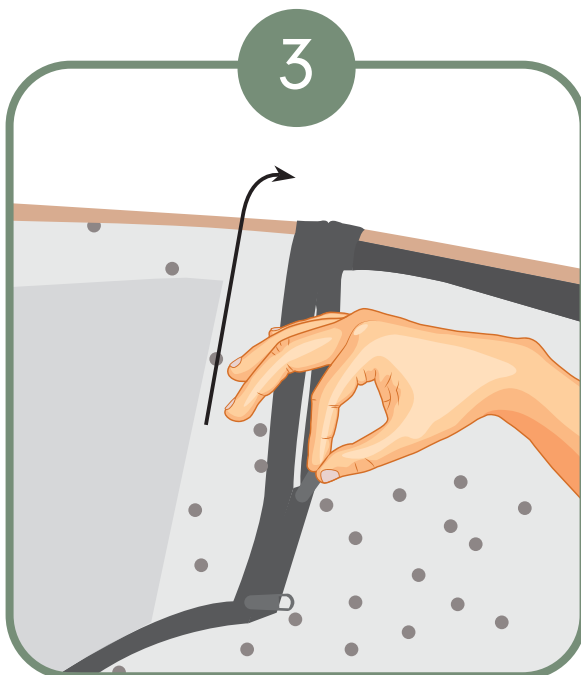
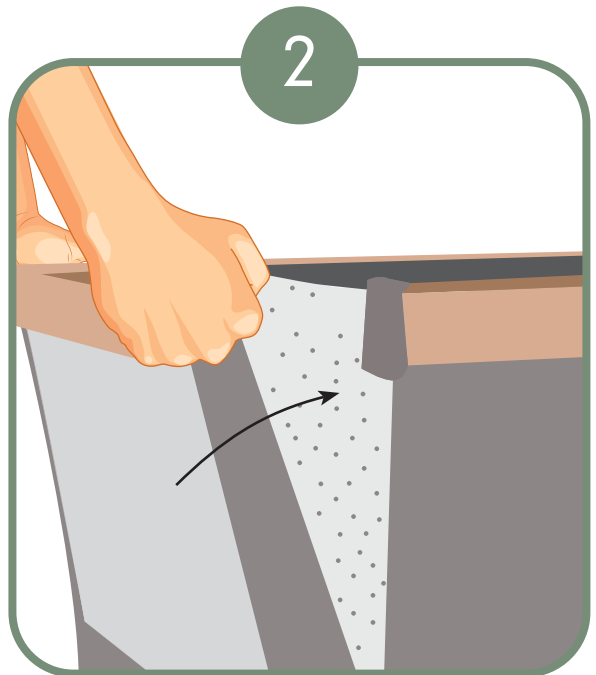
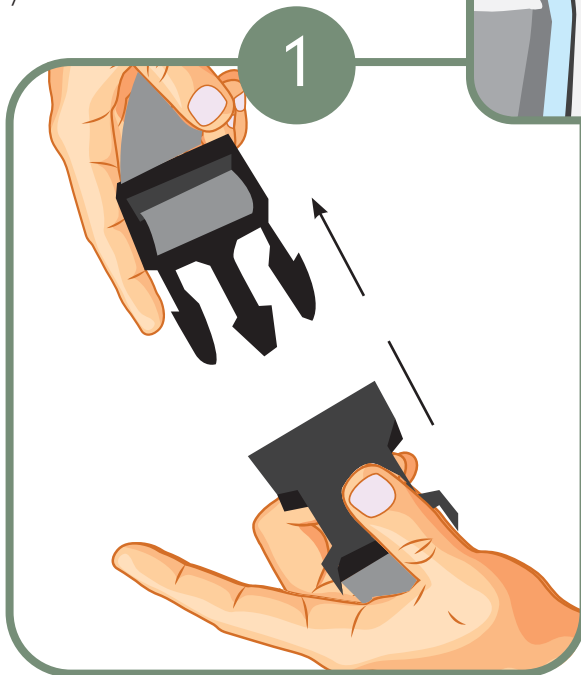

Final adjustments

- Ajustements finaux • Ajustes finales • Rettifiche finali • Endgültige Anpassungen
• Ajustes Finais • Laatste aanpassingen • 最终调整
• التعديلات النهائية • Окончательные корректировки

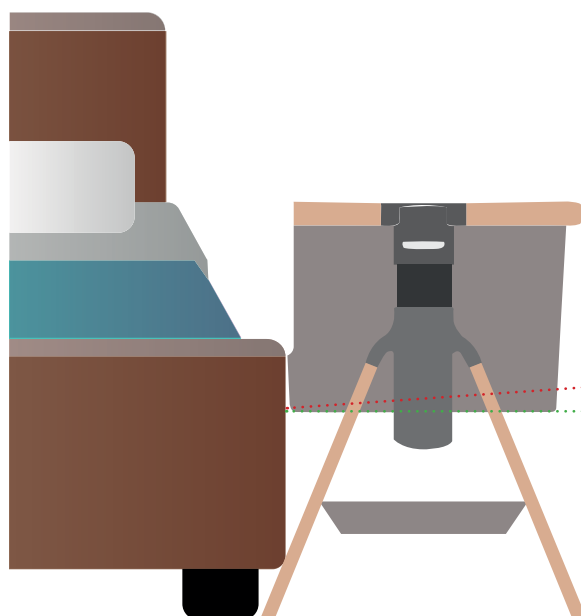
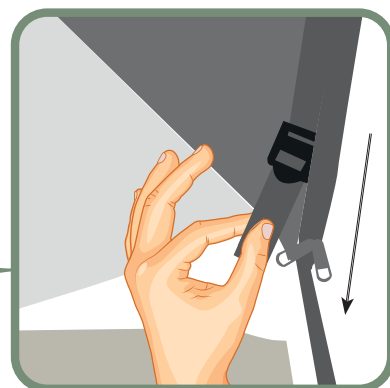
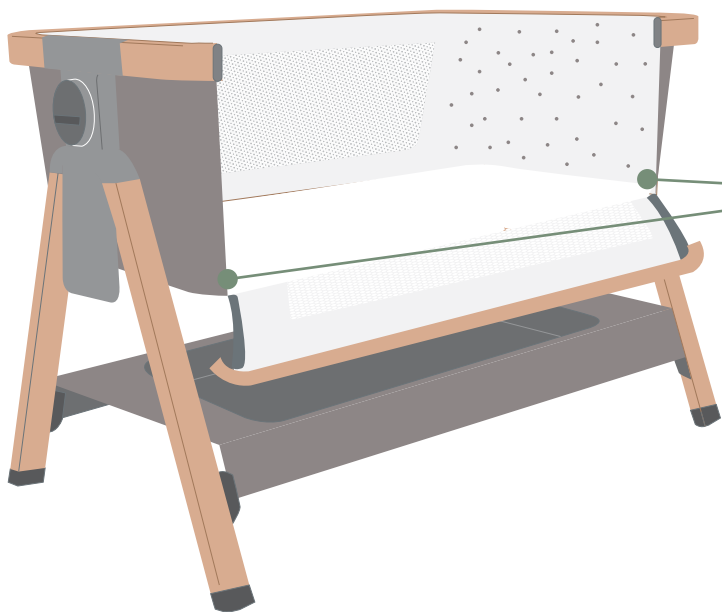

Features

FR	Caractéristiques
ES	Características
IT	Caratteristiche
DE	Produktmerkmale
PT	Características
NL	Eigenschappen
CN	特色功能
AR	المواصفات
RU	Характеристики

Features

- Caractéristiques • Características • Caratteristiche • Produktmerkmale
- Características • Eigenschaften • 特色功能
- المواصفات • Χαρακτηριστικά

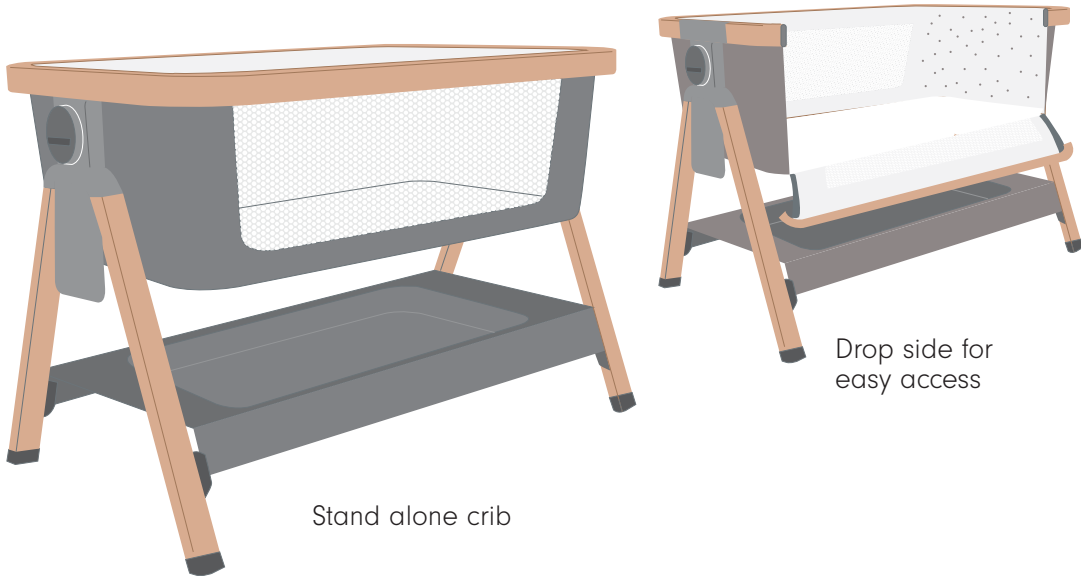

Stand alone crib

Drop side for easy access

Mattress size 83 x 52 cm
Replacements can be purchased by contacting support@tuttibambini.com

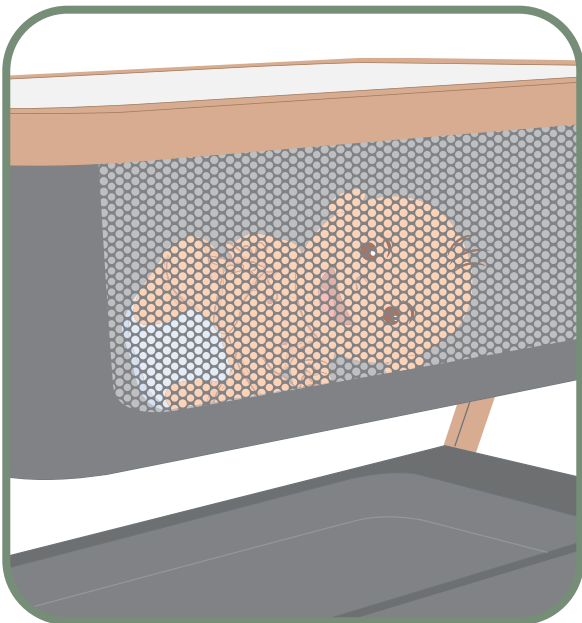

Breatheable mesh window gives full visibility to your baby



Mattress included

Features

Caractéristiques • Características • Caratteristiche • Produktmerkmale
• Características • Eigenschaften • 特色功能
• المواصفات • Χαρακτηριστικά

WARNING

The height difference between the head end and foot end of your crib should be no more than 2 in. (5cm) or one CoZee height position.



Incline bed to help with congestion and reflux



Handy storage shelf to keep your essentials

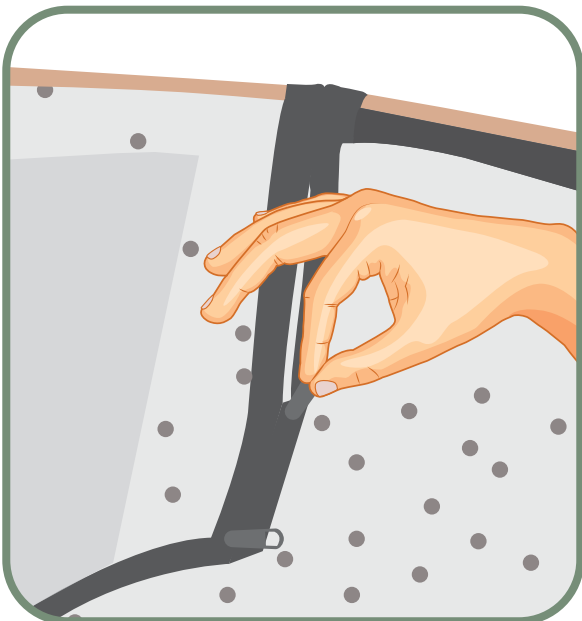

Removeable washable fabric lining



6 step height adjuster to fit any bed frame

Cleaning and care

Nettoyage et entretien • Limpieza y mantenimiento • Pulizia e manutenzione • Reinigung und Pflege



Important safety information

FR Informations importantes sur la sécurité

ES Información de seguridad importante

IT Informazioni importanti sulla sicurezza

DE Wichtige sicherheitshinweise

PT Informações importantes de segurança

NL Belangrijke veiligheidsinformatie

CN 重要安全资料

AR معلومات مهمة للسلامة

RU ВАЖНАЯ ИНФОРМАЦИЯ ПО
БЕЗОПАСНОСТИ

CONSERVEZ POUR RÉFÉRENCE ULTÉRIEURE. LISEZ
ATTENTIVEMENT AVANT D'ASSEMBLER ET D'UTILISER LE PRODUIT

1. AVERTISSEMENT: N'utilisez pas le berceau de chevet CoZee lorsque l'enfant peut s'asseoir ou s'agenouiller ou se lever tout seul.
2. AVERTISSEMENT: Le non-respect de ces avertissements et des instructions pourrait entraîner des blessures graves ou le décès. Suivez toujours les instructions d'assemblage pour chaque mode d'utilisation du produit (couchette et berceau).
3. AVERTISSEMENT: Risque de rester coincé- Pour empêcher le décès en restant coincé, la couchette doit être correctement fixée au lit pour adulte en utilisant les sangles de fixation.
 - a. Vérifiez la solidité avant chaque utilisation en tirant le berceau d'appoint dans une direction opposée au lit des adultes.
 - b. S'il y a un espace entre le berceau d'appoint et le lit des adultes, N'UTILISEZ PAS le produit. Ne remplissez pas l'espace avec des oreillers, couvertures ou autres objets présentant un risque de suffocation.
4. AVERTISSEMENT: Toujours utiliser TOUTES les pièces requises pour chaque mode d'utilisation. Consultez le manuel d'instructions pour obtenir la liste des pièces requises. Vérifiez périodiquement que le produit ne contient pas de pièces détachées, endommagées ou manquantes.
5. AVERTISSEMENT: Pour éviter le décès du nourrisson ayant le cou pris sur le rail supérieur sur le côté qui est à côté du lit de l'adulte, le rail supérieur doit être pas plus haut que le matelas du lit de l'adulte. Soulevez TOUJOURS le côté lorsqu'il n'est pas fixé au lit de l'adulte.
6. AVERTISSEMENT: Les 2 sangles de fixation doivent toujours être utilisées en mode couchette
7. AVERTISSEMENT: Le berceau ne doit être utilisé qu'avec une doublure intérieure
8. AVERTISSEMENT: L'épaisseur maximale du matelas ne doit pas être supérieure à la ligne marquée à l'intérieur du berceau
9. AVERTISSEMENT: Le berceau de chevet CoZee doit être placé sur un plancher horizontal; Les jeunes enfants ne devraient pas être autorisés à jouer sans surveillance dans les environs du berceau de chevet CoZee.
10. AVERTISSEMENT: Lisez et suivez toujours les instructions d'assemblage pour chaque mode d'utilisation du produit (couchette et berceau). Assemblez le produit selon les instructions du fabricant pour N'IMPORTE QUEL mode d'utilisation - modes couchette ainsi que berceau.
11. AVERTISSEMENT: N'UTILISEZ PAS le berceau de chevet CoZee si des pièces sont manquantes, endommagées ou cassées, déchirées ou manquantes. Contactez Tutti Bambini pour obtenir des pièces de rechange et de la documentation pédagogique si nécessaire. NE PAS remplacer les pièces.
12. AVERTISSEMENT: Soyez conscient du risque de feux ouverts et d'autres sources de chaleur intense, comme les feux à barre électrique, les feux à gaz, etc., à proximité immédiate du berceau de chevet CoZee.
13. AVERTISSEMENT: Les cordes peuvent causer un étranglement ! Ne placez pas d'articles avec une ficelle autour du cou d'un enfant, comme des cordons de capuchon ou des cordons de sucette. Ne pas suspendre les cordes sur un lit ou attacher des cordes aux jouets.
14. AVERTISSEMENT: Le berceau de chevet CoZee est conçu pour être utilisé uniquement avec des lits pour adultes de 49 à 64 cm du sol au haut du matelas pour adulte. Le produit ne doit pas être utilisé comme berceau de chevet en dehors de cette hauteur.
15. AVERTISSEMENT: Le berceau de chevet CoZee est conçu pour fournir un espace de couchage pour un bébé jusqu'à ce qu'il commence à se déplacer sur les mains et les genoux ou à un âge d'environ 5 mois. Faites dormir votre enfant avec un autre produit lorsque votre enfant atteindra cette étape.
16. AVERTISSEMENT: Le berceau de chevet CoZee ne peut pas être utilisé avec les cadres de lit suivants: lits pliants, canapés lits, lits d'appoint, lits superposés, lits avec cadres bas, futon lits, lits antiques et lits d'eau.

Le développement du produit dicte que les composants peuvent parfois différer de ceux indiqués dans les schémas de ces instructions. Le droit de modifier les spécifications et la conception des meubles sans préavis appartient à la fabrication.

Garantie: Tous nos produits sont fabriqués à partir de matériaux de la plus haute qualité et sont fabriqués sous les contrôles de qualité les plus stricts. Nous garantissons tous nos produits ou parties de ceux-ci contre les défauts de fabrication pendant une période d'un an à compter de la date d'achat. Cette garantie n'est pas effective contre les dommages accidentels ou les dommages causés par une mauvaise utilisation ou une négligence. Cela n'affecte pas vos droits statutaires.

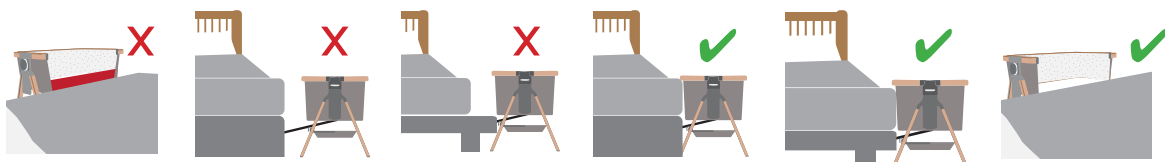

⚠ Información de seguridad importante ⚠
**CONSERVELO PARA FUTURAS REFERENCIAS. LEA
 CUIDADOSAMENTE ANTES DE MONTAR Y USAR EL PRODUCTO**

1. ADVERTENCIA: No use la cuna adosada de CoZee cuando el niño pueda sentarse, arrodillarse o levantarse por sí mismo.
2. ADVERTENCIA: No seguir estas advertencias e instrucciones podría resultar en lesiones graves o la muerte. Siga siempre las instrucciones de montaje para cada modo de uso del producto (cuna adosada y cuna).
3. ADVERTENCIA: Peligro de atrapamiento. Para evitar la muerte por atrapamiento, la cuna adosada debe estar bien asegurada a la cama para adultos usando las correas de fijación.
 - a. Verifique la firmeza antes de cada uso tirando de la cuna adosada en dirección opuesta a la cama de los adultos.
 - b. Si hay algún espacio entre la cuna adosada y la cama de los adultos, NO utilice el producto. No llene el espacio con almohadas, mantas u otros objetos que representen un riesgo de asfixia.
4. ADVERTENCIA: Use siempre TODAS las piezas necesarias para cada modo de uso. Consulte el manual de instrucciones para una lista de las piezas necesarias. Revise de forma periódica el producto para comprobar que no haya piezas sueltas, dañadas o faltantes.
5. ADVERTENCIA: Para evitar una muerte debido a que el cuello del bebé se quedado atrapado en la barra superior que está en el lado de la cama para adultos, la barra superior no debe ser más alta que el colchón de la cama para adultos. SIEMPRE levante el lateral cuando no está sujeto a la cama para adultos.
6. ADVERTENCIA: Siempre debe usar las 2 correas de fijación en modo de cuna adosada
7. ADVERTENCIA: La cuna solo debería ser usada con un forro interior puesto.
8. ADVERTENCIA: El espesor máximo del colchón no debe ser superior a la línea marcada en el interior de la cuna.
9. ADVERTENCIA: La cuna adosada de CoZee debe colocarse en un suelo horizontal. No permita que niños pequeños jueguen sin supervisión en las cercanías de la cuna adosada CoZee.
10. ADVERTENCIA: Siempre lea y siga las instrucciones de montaje para cada modo de uso del producto (cuna adosada y cuna). Monte el producto según las instrucciones del fabricante para CUALQUIER modo de uso (tanto para el modo de cuna adosada como para el de cuna).
11. ADVERTENCIA: NO use la cuna adosada de CoZee si faltan piezas o si alguna pieza está dañada o rota. Si así lo necesitase, póngase en contacto con Tutti Bambini para piezas de repuesto e instrucciones. NO sustituya piezas.
12. ADVERTENCIA: Tenga en cuenta el riesgo de llamas y otras fuentes de calor intenso como chimeneas eléctricas, chimeneas de gas, etc. en las cercanías de la cuna adosada CoZee.
13. ADVERTENCIA: Las cuerdas pueden causar un estrangulamiento. No coloque objetos con cuerdas alrededor del cuello del niño como los cordones de una sudadera o el cordón de un chupete. No cuelgue cuerdas sobre la cuna o coloque cuerdas en los juguetes.
14. ADVERTENCIA: La cuna adosada de CoZee está diseñada para ser usada con camas para adultos cuya altura del suelo a la superficie del colchón está entre los 49 y 64 centímetros. El producto no debe ser usado como cuna adosada fuera de estas medidas.
15. ADVERTENCIA: La cuna adosada de CoZee está diseñada para proporcionar una zona para dormir al niño, hasta que este empiece a levantarse con sus manos y rodillas o tenga aproximadamente 5 meses. Cuando su hijo llegue a esta fase, use otro producto.
16. ADVERTENCIA: La cuna adosada CoZee no puede ser usada con los siguientes tipos de cama: camas plegables, sofá camas, camas de invitados, camas altas, camas de piso bajo, futones, camas antiguas y camas de agua.

El desarrollo del producto dicta que los componentes pueden diferir ocasionalmente de los que se muestran en los diagramas de estas instrucciones. El derecho a cambiar las especificaciones y el diseño de los muebles sin previo aviso permanece con el fabricante.

Garantía: Todos nuestros productos se fabrican con materiales de la mejor calidad y se fabrican bajo los más estrictos controles de calidad. Garantizamos todos nuestros productos o partes de los mismos contra defectos de fabricación por un período de un año a partir de la fecha de compra. Esta garantía no es efectiva contra daños accidentales o daños causados por un uso incorrecto o negligencia. Esto no afecta sus derechos legales.

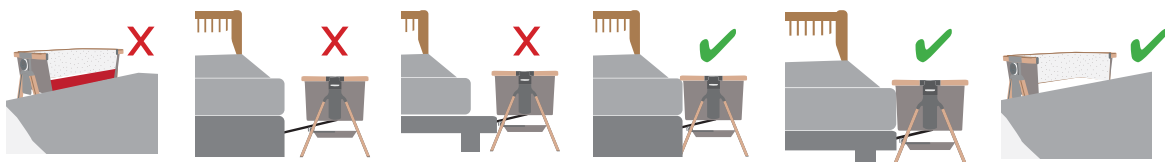

DA CONSERVARE PER CONSULTAZIONI FUTURE E DA LEGGERE ATTENTAMENTE PRIMA DI ASSEMBLARE E INIZIARE A UTILIZZARE IL PRODOTTO

1. **ATTENZIONE:** non utilizzare la culla di prossimità CoZee se il bebè è in grado di stare seduto, inginocchiarsi o sollevarsi da solo.
2. **ATTENZIONE:** il mancato rispetto delle avvertenze e delle istruzioni fornite può comportare gravi lesioni al bebè o il suo decesso. Attenersi alle istruzioni di montaggio relative a ciascuna modalità di utilizzo del prodotto (lettino o culla di prossimità).
3. **ATTENZIONE:** pericolo di intrappolamento. Per scongiurare il decesso da intrappolamento, la culla deve essere correttamente fissata al letto dei genitori utilizzando le cinghie fornite.
 - a. Controllare la stabilità prima di ogni utilizzo tirando la culla affiancata in direzione opposta al letto degli adulti.
 - b. Se c'è uno spazio tra la culla affiancata e il letto degli adulti, **NON** utilizzare il prodotto. Non riempire lo spazio con cuscini, coperte o altri oggetti che rappresentano un rischio di soffocamento.
4. **ATTENZIONE:** per ciascuna modalità, utilizzare **TUTTE** le parti necessarie. Consultare l'elenco delle parti necessarie sul manuale di istruzioni. Eseguire controlli periodici per individuare possibili allentamenti, danneggiamenti o parti mancanti.
5. **ATTENZIONE:** per evitare che il collo del bebè rimanga intrappolato nella sponda rivolta verso il letto causandone il decesso, mantenere la sponda a un'altezza inferiore rispetto a quella del materasso. Quando la culla non è fissata al letto mantenere **SEMPRE** la sponda sollevata.
6. **ATTENZIONE:** le 2 cinghie di fissaggio devono sempre essere adoperate in modalità lettino di prossimità.
7. **ATTENZIONE:** durante l'utilizzo, la culla deve sempre disporre di un rivestimento interno.
8. **ATTENZIONE:** lo spessore del materasso non deve superare la linea di demarcazione presente all'interno della culla.
9. **ATTENZIONE:** la culla di prossimità CoZee deve essere collocata su una superficie piana; ai bambini non deve essere consentito giocare nelle sue vicinanze quando non sorvegliati.
10. **ATTENZIONE:** consultare e attenersi sempre alle istruzioni di montaggio relative a ciascuna modalità di utilizzo del prodotto (lettino o culla di prossimità). Assemblare il prodotto secondo le istruzioni fornite dal produttore per **CIASCUN** modo di utilizzo (lettino o culla di prossimità).
11. **ATTENZIONE:** **NON** utilizzare la culla di prossimità CoZee qualora vi fossero parti mancanti, danneggiate o rotte. Se necessario, contattare Tutti Bambini per la sostituzione delle parti inutilizzabili e per richiedere il manuale di istruzioni. **NON** sostituire le parti autonomamente.
12. **ATTENZIONE:** per evitare incendi, mantenere la culla al riparo da fiamme libere e altri fonti di calore (fornelli elettrici, fornelli a gas ecc.).
13. **ATTENZIONE:** i lacci possono causare strangolamento. Non collocare oggetti con lacci attorno al collo del bebè, come ad esempio cordoncini per cappucci o catenelle portaciuccio. Non lasciare lacci sospesi sulla culla o agganciare lacci ai giocattoli.
14. **ATTENZIONE:** la culla di prossimità CoZee è stata progettata per l'utilizzo con letti la cui altezza dal pavimento alla parte superiore del materasso sia compresa tra i 49 e i 64 cm. Si sconsiglia l'utilizzo della culla con letti di altezza diversa.
15. **ATTENZIONE:** la culla di prossimità CoZee è stata progettata per bebè non ancora in grado di gattonare o fino ai 5 mesi di età circa. Oltre tale periodo è necessario l'utilizzo di una diversa culla.
16. **ATTENZIONE:** la culla di prossimità CoZee non può essere utilizzata con i seguenti tipi di letti: letti pieghevoli, divani letto, letti alti, letti bassi con cornice, futon, letti antichi e letti ad acqua.

Lo sviluppo del prodotto impone che i componenti possano occasionalmente differire da quelli mostrati nei diagrammi di queste istruzioni. Il diritto di modificare le specifiche e il design dei mobili senza preavviso rimane alla produzione.

Garanzia: Tutti i nostri prodotti sono realizzati con materiali della migliore qualità e sono fabbricati sotto i più severi controlli di qualità. Garantiamo tutti i nostri prodotti o parti di essi contro difetti di fabbricazione per un periodo di un anno dalla data di acquisto. Questa garanzia non è efficace contro danni accidentali o danni causati da uso improprio o negligenza. Ciò non pregiudica i diritti legali.

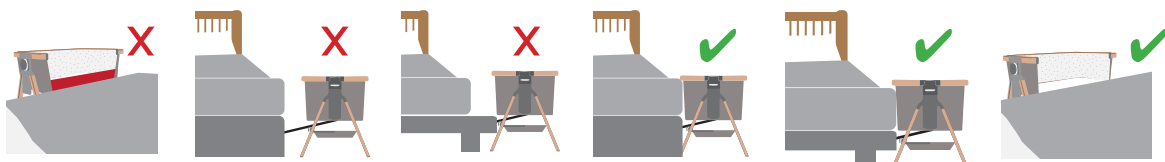

⚠️ Wichtige sicherheitshinweise ⚠️
**GUT AUFBEWAHREN. VOR DER INSTALLATION UND
 VERWENDUNG DES PRODUCTS SORGFÄLTIG LESEN**

1. **WARNUNG:** Verwenden Sie das CoZee Kinderbett nicht, falls Ihr Kind eigenständig sitzen oder sich hochziehen kann.
2. **WARNUNG:** Die Nichteinhaltung dieser Warnungen und Anleitungen kann schwerwiegende oder tödliche Verletzungen verursachen. Beachten Sie die Installationsanleitungen für jeden einzelnen Gebrauchsmodus (Zustellbett & Kinderbett).
3. **WARNUNG:** Einklemmungsgefahr – Um Tod durch Einklemmen zu verhindern, muss das Zustellbett unter Verwendung der Befestigungsriemen sicher an einem Bett für Erwachsene befestigt werden.
 - a. Überprüfen Sie vor jeder Benutzung die Festigkeit, indem Sie das Beistellbett in eine Richtung vom Erwachsenenbett wegziehen.
 - b. Wenn es eine Lücke zwischen dem Beistellbett und dem Erwachsenenbett gibt, **VERWENDEN SIE DAS PRODUKT NICHT.** Füllen Sie die Lücke nicht mit Kissen, Decken oder anderen Gegenständen, die eine Erstickungsgefahr darstellen.
4. **WARNUNG:** Verwenden Sie in jedem Gebrauchsmodus **ALLE** entsprechenden Komponenten. In der Bedienungsanleitung finden Sie eine Liste aller erforderlichen Teile. Überprüfen Sie das Produkt regelmäßig auf lockere Teile, Schäden, oder fehlende Teile.
5. **WARNUNG:** Um Kindstod zu vermeiden, der verursacht werden kann, falls das Kind mit dem Hals auf der oberen Schiene hängenbleibt, die sich an der Seite des Erwachsenenbetts befindet, darf die obere Schiene nicht höher sein als die Matratze des Elternbetts. Klappen Sie die Seite immer nach oben an, falls das Kinderbett nicht mit dem Erwachsenenbett verbunden ist.
6. **WARNUNG:** Verwenden Sie die 2 Befestigungsriemen immer, wenn Sie das Produkt als Zustellbett verwenden
7. **WARNUNG:** Verwenden Sie das Kinderbett nur, sofern die Innenverkleidung verbunden ist.
8. **WARNUNG:** Die Dicke der Matratze darf nicht die Markierung im Inneren des Betts überschreiten
9. **WARNUNG:** Stellen Sie das CoZee Kinderbett auf einen horizontalen Boden. Kleinkinder dürfen nicht unbeaufsichtigt in der Nähe des CoZee Kinderbetts spielen.
10. **WARNUNG:** Lesen und befolgen Sie die Installationsanleitungen für jeden Gebrauchsmodus (Zustellbett & Kinderbett). Bauen Sie das Produkt für alle Modi gemäß den Herstelleranleitungen zusammen – Zustellbett und Kinderbett.
11. **WARNUNG:** Verwenden Sie das CoZee Kinderbett nicht, falls Teile fehlen bzw. beschädigt, zerbrochen oder gerissen sind. Kontaktieren Sie Tutti Bambini für eventuell erforderliche Gebrauchsanleitungen. **KEINE** Teile ersetzen.
12. **WARNUNG:** Beachten Sie die Risiken, die von offenem Feuer sowie starken Wärmequellen (E-Heizung, Gasheizung) in der näheren Umgebung des CoZee Zustellbetts ausgehen.
13. **WARNUNG:** Die Riemen stellen eine Erstickungsgefahr dar! Hängen Sie keine Gegenstände um den Hals von Kindern, wie z.B. Kapuzenriemen oder Schnullerketten. Hängen Sie keine Stricke oder Spielzeuge mit Ketten auf.
14. **WARNUNG:** Das CoZee Kinderbett wurde nur für den Gebrauch mit einem Erwachsenenbett 49 bis 64 cm vom Boden bis zur Matratze entwickelt. Das Produkt darf nicht als Kinderbett außerhalb dieser Begrenzungen verwendet werden.
15. **WARNUNG:** Das CoZee Kinderbett bietet Kindern einen Schlafplatz, bis diese in der Lage sind, sich auf Händen und Knien aufzustützen, bzw. maximal bis zu einem Alter von 5 Monaten. Verwenden Sie für Ihr Kind eine andere Schlafvorrichtung, falls es die genannten Begrenzungen erreicht.
16. **WARNUNG:** Das CoZee Kinderbett darf nicht mit folgenden Bettgestellen verwendet werden: Klappbetten, Sofabetten, Gästebetten, hohe Schlafbetten, niedrige Betten mit Leistengestell, Futon-Betten, antike Betten oder Wasserbetten.

Die Produktentwicklung bedingt, dass Bauteile gelegentlich von den Abbildungen dieser Anleitung abweichen können. Das Recht, die Spezifikationen und das Design der Möbel ohne vorherige Ankündigung zu ändern, verbleibt beim Hersteller.

Garantie: Alle unsere Produkte werden aus hochwertigsten Materialien hergestellt und unter strengsten Qualitätskontrollen hergestellt. Wir garantieren für alle unsere Produkte oder Teile davon für einen Zeitraum von einem Jahr ab Kaufdatum gegen fehlerhafte Herstellung. Diese Garantie gilt nicht gegen Unfallschäden oder Schäden, die durch unsachgemäßen Gebrauch oder Nachlässigkeit verursacht wurden. Dies hat keinen Einfluss auf Ihre gesetzlichen Rechte.

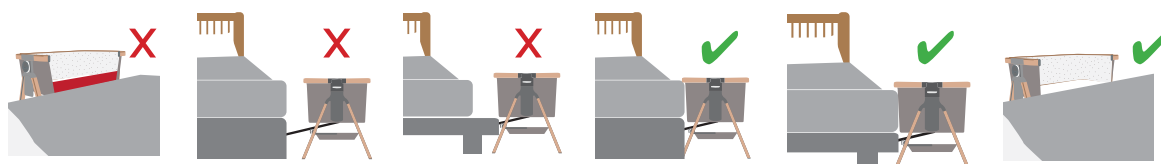

⚠ Informações importantes de segurança ⚠
CONSERVE PARA REFERÊNCIA FUTURA. LEIA
CUIDADOSAMENTE ANTES DE MONTAR E UTILIZAR O PRODUTO

1. AVISO: Não utilize a cabeceira do berço CoZee quando a criança conseguir sentar-se, ajoelhar-se ou puxar-se para cima.
2. AVISO: Se não seguir estes avisos e as instruções pode resultar em lesões graves ou morte. Siga sempre as instruções de montagem para cada modo de utilização do produto (cama de cabeceira e berço).
3. AVISO: Perigo de entalamento - Para evitar a morte por entalamento, a cama de cabeceira deve estar devidamente segura na cama de adulto usando as tiras de fixação.
 - a. Verifique a firmeza antes de cada uso puxando o berço lateral na direção oposta à cama de adulto.
 - b. Se houver algum espaço entre o berço lateral e a cama de adulto, NÃO utilize o produto. Não preencha o espaço com almofadas, cobertores ou outros itens que representem risco de sufocamento.
4. AVISO: Utilize sempre TODAS as peças necessárias para cada modo de utilização. Consulte o manual de instruções para obter a lista das peças necessárias. Verifique periodicamente se há peças soltas, danificadas ou ausentes.
5. AVISO: Para evitar a morte do pescoço da criança pela barra superior do lado que está encostada à cama de adulto, a barra superior não deve ser maior do que o colchão de cama de adulto. Levante SEMPRE o lado quando não estiver preso à cama de adulto.
6. AVISO: As duas tiras de fixação devem ser sempre utilizadas no modo cama de cabeceira.
7. AVISO: O berço só deve ser utilizado com um forro interior.
8. AVISO: A espessura máxima do colchão não deve ser superior à linha marcada no interior do berço.
9. AVISO: A cabeceira do berço CoZee deve ser colocada em um piso horizontal; As crianças pequenas não devem ser permitidas brincar sem supervisão nas imediações da cabeceira do berço CoZee.
10. AVISO: Leia e siga sempre as instruções de montagem para cada modo de uso do produto (cama de cabeceira e berço). Monte o produto de acordo com as instruções do fabricante para QUALQUER modo de uso - cabeceira do berço, bem como os modos de berço.
11. AVISO: NÃO utilize a cabeceira do berço CoZee se alguma peça estiver a faltar, danificada ou quebrada, rasgada ou ausente. Entre em contato com a Tutti Bambini para obter as peças de reposição e o manual de instruções, se necessário. NÃO substitua peças.
12. AVISO: Esteja ciente do risco de incêndios e de outras fontes de calor forte, tais como lareiras elétricas, queimadores a gás, etc., nas imediações da cabeceira do berço CoZee.
13. AVISO: Cordas podem causar estrangulamento! Não coloque itens com uma corda em torno do pescoço de uma criança, como cordas de capuz ou cordões de chupeta. Não suspenda cordas sobre um berço ou anexe cordas a brinquedos.
14. AVISO: A cabeceira do berço CoZee é projetada somente para o uso com camas de adulto que estão entre 49 e 64 cm do chão ao topo do colchão adulto. O produto não deve ser usado como um berço de cabeceira fora desta altura indicada.
15. AVISO: A cabeceira do berço CoZee é projetada para fornecer uma área de dormir para um bebê até que ele ou ela comece a puxar-se para cima com as mãos e joelhos ou aproximadamente aos 5 meses de idade. Mova o seu filho para outro produto quando o seu filho atingir este estágio.
16. AVISO: A cabeceira do berço CoZee não pode ser usada com as seguintes estruturas de cama: camas dobráveis, sofás-cama, camas de hóspedes, camas altas, camas de piso baixo com armações de borda, camas futon, camas antigas e camas de água.

O desenvolvimento do produto determina que os componentes podem ocasionalmente diferir daqueles mostrados nos diagramas destas instruções. O direito de alterar as especificações e design dos móveis sem prévio aviso permanece com o fabricante.

Garantia: Todos os nossos produtos são produzidos com os melhores materiais de qualidade e são fabricados sob os mais rígidos controles de qualidade. Nós garantimos todos os nossos produtos ou peças contra defeitos de fabricação por um período de um ano a partir da data de compra. Esta garantia não é efetiva contra danos acidentais ou causados por uso incorreto ou negligência. Isso não afeta seus direitos estatutários.

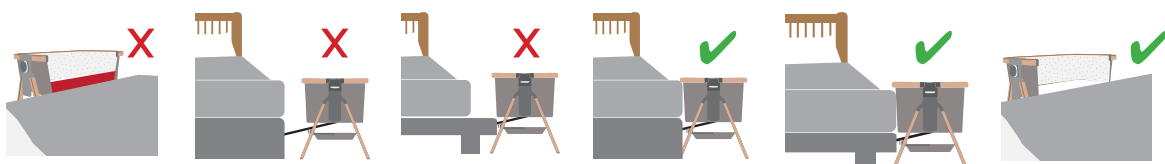

BEWAAR VOOR TOEKOMSTIGE REFERENTIE. LEES ZORGVULDIG DOOR ALSVORENS HET PRODUCT TE MONTEREN EN GEBRUIKEN

1. WAARSCHUWING: Gebruik de CoZee Bedside Crib niet als het kind zelfstandig kan zitten, knielen of zichzelf omhoog kan trekken.
2. WAARSCHUWING: Het niet opvolgen van deze waarschuwingen en instructies kan leiden tot ernstig letsel of de dood. Volg de montage-instructies voor elk product en elke gebruiksmodus (aanschuifbed & wieg).
3. WAARSCHUWING: Beknellingsgevaar—Om dood als gevolg van bekneling te voorkomen, moet het aanschuifbed goed aan het volwassenenbed worden bevestigd met behulp van de bevestigingsriemen.
 - a. Controleer de stevigheid vóór elk gebruik door het aanschuifbedje van het volwassen bed af te trekken.
 - b. Als er een opening is tussen het aanschuifbedje en het volwassen bed, GEBRUIK het product NIET. Vul de opening niet met kussens, dekens of andere voorwerpen die verstikkingsgevaar kunnen opleveren.
4. WAARSCHUWING: Gebruik altijd ALLE benodigde onderdelen voor elke gebruiksmodus. Kijk in de handleiding voor een lijst met benodigde onderdelen. Controleer periodiek op losse, beschadigde of ontbrekende onderdelen.
5. WAARSCHUWING: Om te voorkomen dat kinderen kunnen overlijden doordat ze met hun nek vast komen te zitten bij de bovenste rail aan de zijde die naast het volwassenenbed is geplaatst, mag de bovenste rail niet boven het volwassenenmatras uitsteken. Verhoog de zijkant ALTIJD indien niet vastgemaakt aan volwassenenbed.
6. WAARSCHUWING: De 2 bevestigingsriemen moeten altijd worden gebruikt in de aanschuifbedmodus
7. WAARSCHUWING: De wieg mag alleen worden gebruikt als er een binnenvoering is bevestigd
8. WAARSCHUWING: De maximale matrasdikte mag niet hoger zijn dan aangegeven met de lijn aan de binnenkant van de wieg
9. WAARSCHUWING: De CoZee Bedside Crib moet op een horizontale vloer worden geplaatst; Jonge kinderen mogen niet in de buurt van de CoZee Bedside Crib spelen zonder toezicht.
10. WAARSCHUWING: Lees en volg altijd de montage-instructies voor elke gebruiksmodus van het product (aanschuifbed & wieg). Monteer het product voor ELKE gebruiksmodus volgens de instructies van de fabrikant—zowel aanschuifbed als wieg.
11. WAARSCHUWING: Gebruik de CoZee Bedside Crib NIET als er onderdelen beschadigd of versleten zijn of als er onderdelen ontbreken. Neem indien nodig contact op met Tutti Bambini voor vervangende onderdelen en instructies. Vervang geen onderdelen.
12. WAARSCHUWING: Wees bewust van de gevaren van open vuur en andere sterke warmtebronnen, zoals elektrische haarden, gashaarden, etc. in de buurt van de CoZee Bedside Crib.
13. WAARSCHUWING: Koordjes kunnen verstikking veroorzaken! Geen voorwerpen met koordjes om de nek van uw kind hangen (bijv. mutsjes, speentjes aan een koordje e.d.). Geen koordjes aan dit product of aan speeltjes bevestigen.
14. WAARSCHUWING: De CoZee Bedside Crib is alleen ontworpen voor gebruik met volwassenenbedden die vanaf de vloer tot de bovenkant van het volwassenenmatras tussen de 49 en 64 cm hoog zijn. Het product mag niet als aanschuifbed worden gebruikt als het bed niet aan deze voorwaarde voldoet.
15. WAARSCHUWING: De CoZee Bedside Crib is ontworpen als slaapgelegenheid voor kinderen tot deze | zichzelf omhoog kunnen drukken met handen en knieën of een leeftijd van ongeveer 5 maanden hebben bereikt. Als uw kind deze fase heeft bereikt, verplaats het dan naar een ander slaapproduct.
16. WAARSCHUWING: De CoZee Bedside Crib mag niet worden gebruikt met de volgende bedframes: vouwbedden, slaapbanken, hotelbedden, hoogslapers, lage vloerbedden met geleidingsframes, futonbedden, antieke bedden en waterbedden.

Productontwikkeling schrijft voor dat onderdelen soms kunnen afwijken van de onderdelen die worden weergegeven in de diagrammen van deze instructies. Het recht om de specificaties en het ontwerp van het meubel zonder voorafgaande kennisgeving te wijzigen, blijft bij de fabrikant.

Garantie: Al onze producten zijn gemaakt van de beste kwaliteit materialen en worden vervaardigd onder de strengste kwaliteitscontroles. Wij garanderen al onze producten of onderdelen daarvan tegen fabricagefouten gedurende een periode van één jaar vanaf de aankoopdatum. Deze garantie is niet geldig tegen onopzettelijke schade of schade veroorzaakt door onjuist gebruik of verwaarlozing. Dit heeft geen invloed op uw wettelijke rechten.

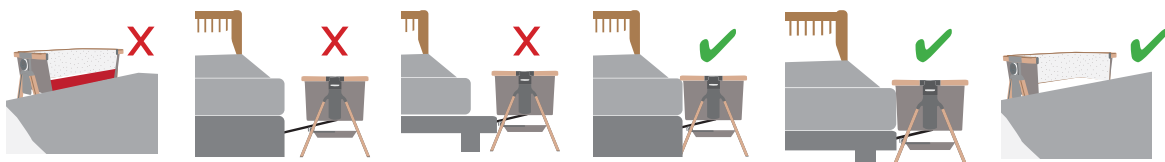

请保留以供将来参考。在组装和使用产品之前请仔细阅读本资料

1. 警告：当孩子可以坐、跪或自己爬行时，请勿使用CoZee床侧婴儿床。
2. 警告：未遵守这些警告和说明可能造成严重伤害或死亡。请始终遵循每种产品使用模式（床侧睡铺或婴儿床）的组装说明。
3. 警告：夾住危險—為防止嬰兒被夾住導致死亡，必須使用搭接帶正確固定到成人床
 - a. 每次使用前请通过向远离成人床的方向拉婴儿床来检查其稳固性。
 - b. 如果婴儿床与成人床之间存在縫隙，请勿使用该产品。不要用枕头、毯子或其他可能导致窒息的物品填充縫隙。
4. 警告：每种使用模式必须始终使用所有必需部件。对照使用说明，了解所需部件清单。定期检查产品，看看是否有松动、损坏或缺失部件。
5. 警告：为避免婴儿颈部被夹在成人床旁边的顶部围栏上导致死亡，顶部围栏不得高于成人床垫。未固定到成人床上时，始终要将一侧抬起。
6. 警告：在床侧睡铺模式下，必须始终使用2根搭接带
7. 警告：婴儿床应只与附着的内衬一起使用
8. 警告：最大床垫厚度应不高于婴儿床内侧上的标记线
9. 警告：CoZee床侧婴儿床应放置在水平地板上；在无人看管的情况下切勿让幼儿在CoZee床侧婴儿床附近玩耍。
10. 警告：始终阅读并遵循每种产品使用模式（床侧睡铺和婴儿床）的装配说明。无论采取任何使用模式（无论是床边睡铺还是婴儿床模式），都必须根据制造商的说明书组装产品。
11. 警告：若有任何部件遗失、损坏、破裂或撕裂，请勿使用CoZee床侧婴儿床。如果需要，请与Tutti Bambini联系，以便更换部件和索取教学说明。请勿用其它部件更换原装部件。
12. 警告：请注意Cozee床侧婴儿床附近是否存在明火和其他强热源危险，例如电热棒火灾、气体火灾等。
13. 警告：绳子可能导致窒息！切勿将带有绳索的物品放在孩子的脖子上，如帽绳或奶嘴绳。请勿将绳子悬挂在婴儿床上或将绳子系在玩具上。
14. 警告：CoZee床侧婴儿床的设计仅用于地面到成人床垫顶部之间为49至64厘米的成人床。本产品不应用作超出本指南高度的床侧婴儿床。
15. 警告：CoZee床侧婴儿床旨在为婴儿提供一个睡眠区，直到婴儿开始用手和膝盖爬行或约5个月大为止。当您的孩子到达这个年龄阶段时，请将您的孩子转移到其他睡眠产品。
16. 警告：CoZee床侧婴儿床不得与以下床架一起使用：折叠床、沙发床、客床、高睡床、带壁架的低地板床、被褥床、古董床和水垫床。

产品开发要求组件可能偶尔会与这些说明图中所示的组件不同。产品规格及设计如有更改，恕不另行通知。

产品保证

我们所有的产品都是由最优质的材料，并在最严格的质量控制下制造。我们保证我们的所有产品或部件在购买之日起一年的时间内不会出现故障。此保证不适用于意外损坏或因不正确使用或疏忽造成的损坏。这并不影响你的法定权利。

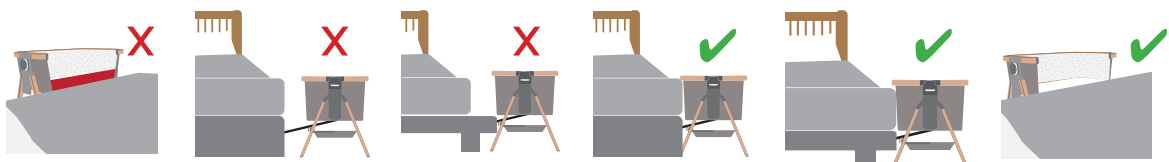



جَتْنُمُالِمَادْخِتْسُأَوْبِيكْرَتْلَبَقْةَيَانِعَبْأَرْقُيَوْلَبَقْتَسُمُالِيْفِهَيْلِإِعَوْجُرْلِلْظَفْحُيْ

1. ىلعأل هسفن بحس وأ عوكرلا وأ سولجال لفطلال عيظتسي امذنع يبناجال CoZee ريرس مدختسا ال: ريذحت
2. ةيعضو لكل عيجمجتلا تاميلعت أمئاد عبتا. ةافو وأ ةريطخ ةباصلإ إل تاميلعتلاو تاريذحتلا هذبه مازتلالا مدع يدؤي دق: ريذحت (يداعلال ريرسلاو يبناجال ريرسلا) م ادختسا
3. ريبكلال ريرسلا يف نم آ لكشب يبناجال ريرسلا تيبيثت بجي، عوقولا ةجيتن ةافولا بنجتل - ةوچفلا يف عوقولا رطخ: ريذحت تبيثتلا ةمزحأ م ادختساب
 - a. نيلغالبال ريرس نع ديدع هاجتاب يبناجال لفطلال ريرس بحس قيرط نع م ادختسا لك لبق تابثلا نم ققحت
 - b. وأ تايناطبال وأ دئاسولاب غارفلا ألمت ال. جت نم لم ادختست ال، نيلغالبال ريرسو يبناجال لفطلال ريرس نيب غارف يأ كانه ناك اذإ. قانتخال رطخ ببست دق يرخأ رصانع يأ
4. ققحت. ةبولطملا ءازجالا ةمئاق ىلع لوصحلل تاميلعتلا ليلد عجار. م ادختسا ةيعضو لكل ةبولطملا ءازجالا عيجم أمئاد مدختسا: ريذحت ةدوقفم وأ ةفلات وأ ةكوفم ءازجأ نع أثحب جت نم لم نم أيود
5. نم ىلعأ ةفاحلا هذه نوكت الأ بجي، ريبكلال ريرسلا هوجومال بنجالل ةيولعل ةفاحلاب هقن نع قلعت ةجيتن عيضرلا ةافو بنجتل: ريذحت ريبكلال ريرسلا هتيبيثت مدع دنع أمئاد بنجالا اذه عفرا. ريبكلال ريرسلا ةبترم
6. يبناجال ريرسلا ةيعضو م ادختسا دنع نيتيبيثتلا نيم اذجال م ادختسا أمئاد بجي: ريذحت
7. ةتبيثت ةيولخلد ةن اطب عم طقف ريرسلا م ادختسا بجي: ريذحت
8. ريرسلا ةيولخلدلا ةهجال ىلع ددحمال طخال نع ةبترملا كمس ديزي الأ بجي: ريذحت
9. CoZee ريرس نم برقلاب فارشلإ نود بع لابل راغصلا لافطال حمسُي ال؛ ةيوتسم ةيضرأ ىلع يبناجال CoZee ريرس عضو بجي: ريذحت يبناجال
10. (قبيبطتلا دنع) ةفلتخملا م ادختسالا عاضو نيب حيحصل ليلوحتل تاميلعت أمئاد عبتا أو أرقا: ريذحت
11. لوصحلل Tutti Bambini ةكرشب لصتا. ةروس كم وأ ةفلات وأ ةدوقفم ءازجأ يأ كانه تناك اذإ ريرسلا وأ يبناجال ريرسلا مدختسا ال: ريذحت كسفن بن ءازجالا دبست ال. رم الأ مزل اذإ تاميلعتو رايرغ عطق ىلع
12. CoZee ريرس نم برقلاب زاغلا وأ ةيئابرهكلا ئفادمل لثم ةيوقلا ةرارحل رداصمو ةفوشكمال نارينال رطاخم م لعل ىلع نك: ريذحت يبناجال
13. ال. ةصاملا لباح وأ ةوسنلقل طويخ لثم، لفطلا ةبقر لوح طيخ هب ءيشي أعضت ال! قانتخال ىلإ طويخلال يدؤت أن نكمي: ريذحت باعال الأ يف اهتبيثت وأ ريرسلا قوف أطويخ قلعت
14. نيب نيلغالبال ةبترم ىلعأ ىلإ ضرأال نم اهعافترا حوارتي يتلا نيلغالبالا ةرسأ عم طقف م ادختسالا ماصم يبناجال CoZee ريرس: ريذحت 49 و 64 أرتمي تنس
15. رهشأ 5 براقري رمع دنع وأ هيتبكره هيدبي هسفن عفديف أدبي ىتح عيضرلل مون ناكم ريفوتل يبناجال CoZee ريرس ممُص: ريذحت ةلحرملا هذه ىلإ لصي امذنع رخأ مون جت نم ىلإ كللف لقلنا
16. ةرسأال، ريرس ىلإ لوحنت يتلا كئارأال، يطلل ةلباقلا ةرسأال: ةيلاتلا ةرسأال عاونأ عم يبناجال CoZee ريرس م ادختسا نكمي ال: ريذحت ةيئاملا ةرسأال او ةميدقلا ةرسأال، نوتوفلا ةرسأال، فاوخل تاذ ضرأال نم ةبيريقلال ةرسأال، ةيلاعلا ةرسأال، فويضلا

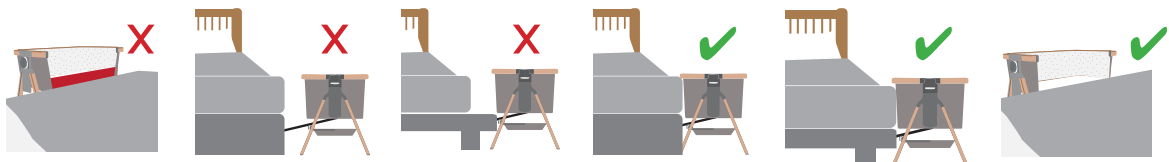





ПРОЧИТИТЕ ПЕРЕДСБОРКОЙ И ИСПОЛЬЗОВАНИЕМ ПРОДУКТА

1. **ВНИМАНИЕ:** Не используйте прикроватную колыбельку CoZee, когда Ваш ребёнок научится сидеть, стоять на коленях или подтягиваться вверх.
2. **ВНИМАНИЕ:** Несоблюдение данных предупреждений и инструкций может привести к серьёзным травмам или смерти. Всегда следуйте инструкциям по монтажу для каждого варианта изделия (прикроватная колыбелька и кровать).
3. **ВНИМАНИЕ:** Существует опасность защемления. Чтобы предотвратить смерть от защемления, прикроватная колыбелька должна быть надёжно закреплена к Вашей кровати с помощью крепёжных ремней.
 - a. Проверяйте прочность перед каждым использованием, потянув приставную кровать в сторону от взрослой кровати.
 - b. Если между приставной кроватью и взрослой кроватью есть зазор, НЕ ИСПОЛЬЗУЙТЕ изделие. Не заполняйте зазор подушками, одеялами или другими предметами, создающими риск удушья.
4. **ВНИМАНИЕ:** Всегда используйте все детали изделия для каждого варианта использования. Для ознакомления с полным списком необходимых деталей обратитесь к инструкции по эксплуатации. Периодически проверяйте изделие на предмет отсутствия или повреждения деталей изделия, а также надёжности креплений.
5. **ВНИМАНИЕ:** Во избежание смерти ребёнка из-за попадания его шеи между верхней рейкой и Вашей кроватью, верхняя рейка не должна быть выше, чем матрас Вашей кровати. ВСЕГДА поднимайте планку, если колыбелька не прикреплена к Вашей кровати.
6. **ВНИМАНИЕ:** Для фиксации прикроватной колыбельки нужно всегда использовать оба крепёжных ремня.
7. **ВНИМАНИЕ:** Колыбельку следует использовать только с входящей в комплект внутренней подкладкой.
8. **ВНИМАНИЕ:** Максимальная толщина матраса должна быть не выше линии, указанной на внутренней стороне колыбельки.
9. **ВНИМАНИЕ:** Прикроватную колыбельку CoZee следует размещать на горизонтальном полу; не позволяйте маленьким детям играть без присмотра в непосредственной близости от прикроватной колыбельки CoZee.
10. **ВНИМАНИЕ:** Перед тем как приступить к сборке любого из вариантов изделия (прикроватная колыбелька и кровать), внимательно прочитайте инструкцию по монтажу и неукоснительно следуйте ей. Соберите изделие в соответствии с инструкциями изготовителя для любого варианта использования – как прикроватной колыбельки или как кровати.
11. **ВНИМАНИЕ:** НЕ используйте колыбельку CoZee, если отсутствуют какие-либо детали, а также если любая из деталей повреждена, порвана или сломана. Обратитесь в компанию Tutti Bambini, если Вам необходимо приобрести запасные части или обучающие материалы. НЕ заменяйте компоненты колыбельки некондиционными деталями.
12. **ВНИМАНИЕ:** Помните о риске возгорания из-за близости источников открытого огня или интенсивного тепла, таких как электрические или газовые нагреватели, находящиеся в непосредственной близости от Прикроватной Колыбельки CoZee.
13. **ВНИМАНИЕ:** Ремни и завязки могут привести к удушению! Не располагайте вокруг шеи ребёнка предметы на шнурках или завязках, например шапочки или соски. Не размещайте завязки и ремешки над кроватью и не прикрепляйте их к игрушкам.
14. **ВНИМАНИЕ:** Прикроватная колыбелька CoZee предназначена для использования только с кроватями для взрослых, при этом расстояние от пола до верхней части матраса кровати для взрослых должно составлять от 49 до 64 см. Изделие не следует использовать как прикроватную колыбельку, если Ваша кровать не соответствует этим параметрам.
15. **ВНИМАНИЕ:** Прикроватная колыбелька CoZee предназначена для обеспечения спальной зоны для ребёнка, пока он или она не начнёт вставать на руки и колени, т. е. примерно до возраста 5 месяцев. Переведите своего малыша в другую кровать, когда он достигнет этой стадии.
16. **ВНИМАНИЕ:** Прикроватную колыбельку CoZee нельзя использовать с такими видами кроватей: раскладушки, диван-кровать, полуторные кровати, высокие кровати, низкие кровати с уступами по краю, футоны, антикварные кровати и кровати с водяными матрасами.

Разработка продукта предполагает, что компоненты могут иногда отличаться от тех, что показаны на схемах в этих инструкциях. Производитель оставляет за собой право изменять характеристики и дизайн мебели без предварительного уведомления.

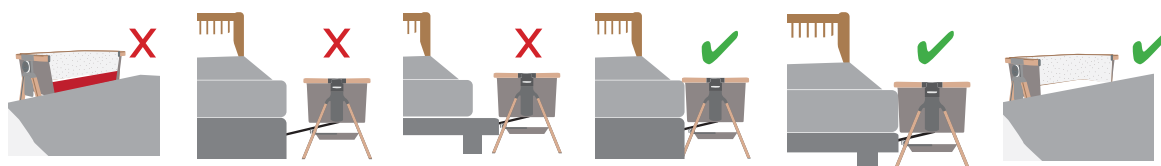
Гарантия: Вся наша продукция производится из материалов высочайшего качества и производится с соблюдением строжайшего контроля качества. Мы гарантируем, что все наши продукты или их части не будут изготовлены с дефектами в течение одного года с даты покупки. Эта гарантия не действует в отношении случайного повреждения или повреждения, вызванного неправильным использованием или небрежным обращением. Это не влияет на ваши законные права.





Whether it's peaceful naps
or wild playtime energy—
we're here for it.

Tag @tuttibambiniuk to share the love.



Tutti Bambini
1068 High Road, London, N20 0QP
E: support@tuttibambini.com
T: +44(0)208 3685800
www.tuttibambini.com





tutti bambini

www.tuttibambini.com

