

ВАЖНО!
ВНИМАТЕЛЬНО
ПРОЧТИТЕ ИНСТРУКЦИЮ
ПО ЭКСПЛУАТАЦИИ
И СОХРАНИТЕ НА БУДУЩЕЕ

Оглавление

Информация о товаре	
Регистрация товара	4
Гарантия	4
Контакты	4
Требования к эксплуатации	5
Элементы автокресла	6
Меры предосторожности	8
Сборка	13
Инструкция по использованию	14
Чистка и уход	19
Dutch (NL)	19
French (FR)	37
German (DE)	57
Spanish (ES)	77
Italian (ES)	97

Информация о товаре

Номер модели: _____

Дата производства: _____

Регистрация товара

Пожалуйста, заполните информацию выше.
Номер модели и дата сборки указаны на корпусе автокресла: год месяц день.

Для регистрации товара посетите наш сайт:
www.nuna.eu/register-gear

Гарантия

Гарантия
Мы постоянно работаем над качеством нашей продукции и становимся лучше вместе с вами. Мы уверены в высоком качестве наших изделий, поэтому гарантия на них начинается действовать со дня приобретения.
Пожалуйста, перед тем как обратиться к нам, подготовьте номер гарантийного талона, номер модели и дату сборки товара.

Для получения дополнительной информации посетите соответствующий раздел на нашем сайте:
www.nuna.eu/warranty



Контакты

Для приобретения запасных частей, услуг или по вопросам гарантии обращайтесь к официальному дистрибьютору NUNA: ООО «Кид Трейд» 125080, г. Москва, ул. Алабяна, д.12, кор.2, тел. +7 (495) 648-64-24

www.edmgroup.ru, info@edmgroup.ru

ДЕТСКОЕ УДЕРЖИВАЮЩЕЕ УСТРОЙСТВО (АВТОМОБИЛЬНОЕ КРЕСЛО) NUNA модель «MYTI»

Изготовитель: «НУНА ИНТЕРНЕШНЛ Би.Ви.» Ван дер Валк Боуманвег 178-с, 2352 JD, Лейдердорп, Нидерланды / NUNA INTERNATIONAL B.V. Van der Valk Boumanweg 178-с, 2352 JD, Leiderdorp, NETHERLANDS Произведено в Китае на фабрике «Чайна Ванделэнд Нёсеригудз Ко., Лтд.» / «China Wonderland Nurserygoods Co., Ltd.» Адрес производства: Yin Hu Industrial Zone, Qingxi Town, Dongguan, Guangdong

Поставщик/импортер: ООО «Кид Трейд» 125080, г. Москва, ул. Алабяна, д.12, кор.2, тел. +7 (495) 648-64-24
www.edmgroup.ru

Товар сертифицирован. Соответствует требованиям TP TC 018/2011 «О безопасности колесных транспортных средств». Продукция NUNA должна храниться в упакованном виде в вентилируемых помещениях с относительной влажностью воздуха не более 75% при отсутствии паров кислот и щелочи в воздухе. Срок хранения не ограничен. Состав: пластик, металл, полиэстер.

Срок гарантии 2 года. Срок службы 5 лет.

ВНИМАНИЕ! Перед использованием ознакомьтесь с инструкцией по эксплуатации. Правила по уходу указаны в инструкции по эксплуатации.

Требования к эксплуатации

Эта модель подходит для детей, соответствующих следующим параметрам:

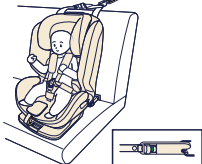
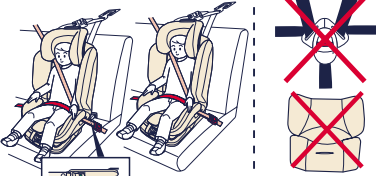
Рост ребенка / Вес ребенка	Установка	Для какого возраста
76–105 см / 9–19,5 кг	 <p>Используйте вкладыш, если плечи ребенка ниже края подголовника</p>	От 15 месяцев до 4 лет
100–150 см / 15–36 кг		Примерно от 3 до 12 лет

1. Это детское удерживающее устройство «i-Size». Оно сертифицировано по стандарту ECE R 129 и предназначено для установки на автомобильных сиденьях, стандарта «i-Size» (уточняйте информацию в инструкции к автомобилю или у продавца автомобиля).
2. ISOFIX — это детская удерживающая система, соответствующая стандарту безопасности ECE R44/04 и ECE R129 для использования в транспортных средствах, оснащенных системами крепления ISOFIX.
3. Если у вас возникли сомнения или вопросы, обращайтесь к производителю или продавцу детского автокресла.

Элементы автокресла

1. Подголовник
2. Боковая защита
3. Плечевые ремни
4. Замок ремней безопасности
5. Кнопка регулировки ремней безопасности
6. Кнопка регулировки наклона
7. Рычаг ISOFIX
8. Вкладыш
9. Рычаг регулировки подголовника
10. Якорное крепление
11. Накладка на якорное крепление
12. Карман
13. Крепление ISOFIX
14. Направляющая регулировки ремешка
15. Крючок для якорного крепежа
16. Карман для руководства по эксплуатации (пожалуйста, храните там эту инструкцию)
17. Направляющие для крепежей ISOFIX

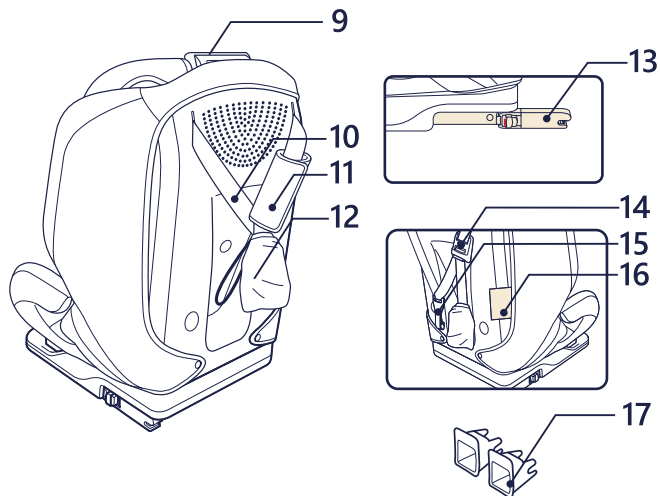
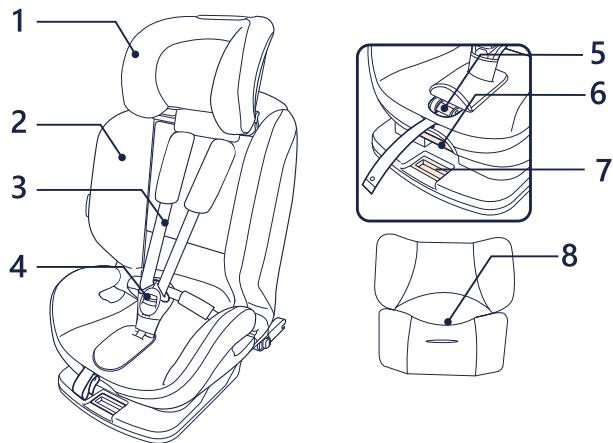

МЕРЫ ПРЕДОСТОРОЖНОСТИ

Для использования удерживающего устройства с креплениями ISOFIX, соответствующего стандарту ECE R 129, ваш ребенок должен соответствовать следующим параметрам:

Рост: 76–150 см

Вес: 9–36 кг (от 15 месяцев до 12 лет)

Автокресло может не подходить для некоторых автомобилей, если рост ребёнка от 135 см до 150 см, из-за низкого положения крыши (уточняйте информацию в инструкции к автомобилю или у продавца автомобиля)

Ремни, удерживающие автокресло в автомобиле, должны быть туго затянуты. Ремни, удерживающие ребенка внутри автокресла, должны быть надежно закреплены и не должны быть перекручены между собой.

После того, как ваш ребенок сядет в автокресло, все ремни безопасности должны использоваться в соответствии с инструкцией. Следите за тем, чтобы поясной ремень был надежно зафиксирован на бедрах ребенка.

Автокресло следует заменить после любой аварии.

Авария может привести к скрытым повреждению автокресла.

Не вносите изменения или дополнения в устройство, если это не предусмотрено производителем, а также соблюдайте инструкции по установке. Нарушение правил опасно для жизни и здоровья ребенка.

Автокресло может сильно нагреться, если оставить его на открытом солнце и при контакте с кожей вызвать ожоги. Всегда проверяйте температуру поверхности автокресла, прежде чем посадить в него ребенка

Никогда не оставляйте ребёнка в автокресле без присмотра.

Никогда не оставляйте в автомобиле багаж или иные объекты незакрепленными, так как они могут нанести травмы в случае аварии.

Никогда не используйте автокресло без чехла.

Не используйте чехлы и текстильные элементы другого производителя, так как оригинальные чехлы автокресла являются неотъемлемой частью автокресла.

Не используйте какие-либо другие точки крепления, кроме тех, которые описаны в инструкции и указаны на автокресле. Пожалуйста, перед покупкой автокресла проверьте все точки крепления в автомобиле и убедитесь, что вы сможете установить изделие правильно.

Ни одно автокресло не гарантирует полную защиту от травм в случае аварии. Тем не менее правильное использование этого автокресла уменьшит риск серьезных травм при аварии.

Не устанавливайте автокресло, не изучив эту инструкцию: это может привести к травме или смерти ребенка.

Не используйте автокресло, если некоторые детали повреждены или отсутствуют.

Не сажайте ребенка в автокресло в объемной одежде: это мешает правильно и надежно зафиксировать ребенка ремнями безопасности автокресла.

Никогда не оставляйте автокресло незакрепленным в автомобиле: во время движения оно может нанести травмы пассажирам в случае крутого поворота, резкой остановки или аварии. Извлеките его из салона автомобиля или убедитесь, что оно надежно закреплено.

Никогда не покупайте автокресло, бывшее в употреблении: вы никогда не узнаете, как его использовали и было ли оно в ДТП.

Никогда не используйте веревки или любые другие заменители для установки автокресла в автомобиле или для крепления ребенка в ней.

Используйте только ремни безопасности.

Не кладите ничего в автокресло, кроме специальных вкладышей которые идут в комплекте. Не пристегивайте ребенка ничем, кроме ремней безопасности, предусмотренных для этого автокресла.

Убедитесь, что автокресло установлено так, что не касается передних сидений и не мешает открытию дверей.

По вопросам технического обслуживания, ремонта и замены деталей обращайтесь к дистрибьютору.

Снимите автокресло с автомобильного сиденья, если оно не используется в течение длительного периода времени.

Запрещается смазывать детали автокресла.

Всегда пристегивайте ребенка, даже если поездки короткие: именно во время них происходит большинство несчастных случаев.

Регулярно проверяйте систему ISOFIX на наличие загрязнений и при необходимости очищайте их. Надежность может быть снижена при попадании грязи, пыли, крошек еды и т. п.

ВАЖНО

НЕ САЖАЙТЕ РЕБЕНКА ПО НАПРАВЛЕНИЮ ДВИЖЕНИЯ АВТОМОБИЛЯ, ЕСЛИ ОН НЕ ДОСТИГ ВОЗРАСТА 15 МЕСЯЦЕВ (см. инструкцию)

Установка

Меры предосторожности

- ! Никогда не устанавливайте автокресло только с помощью штатного 2-точечного поясного ремня безопасности на сиденье автомобиля (1).
- ! Это автокресло подходит для автомобильных сидений с 3-точечными ремнями безопасности (2). Если в вашем автомобиле есть точки крепления ISOFIX, рекомендуется вставить крепления ISOFIX на автокресле в разъемы ISOFIX в автомобиле (3).
- ! Не устанавливайте автокресло на сиденье боком или против движения автомобиля.
- ! Пожалуйста, изучите руководство к автомобилю, чтобы узнать рекомендованные позиции установки кресла (4)-1.
- ! Это автокресло должно быть установлено на заднем сиденье автомобиля (4)-2.
- ! Сиденье, на которое устанавливается автокресло должно быть стационарным.

Использование автокресла

Регулировка наклона

1. Нажмите рычаг регулировки наклона (5) и отрегулируйте автокресло до правильного положения. Углы наклона показаны на рисунке (6).
 2. Автокресло может устанавливаться в 3 позициях (6).
- ! Пожалуйста, убедитесь что автокресло зафиксированно под определенным углом (7).
- ! В некоторых положениях автокресло может не подходить для определенных автомобилей.

Регулировка подголовника по высоте

Пожалуйста, отрегулируйте подголовник по высоте в соответствии с ростом вашего ребенка.

Нажмите рычаг регулировки подголовника и потяните вверх или вниз, пока он не зафиксируется в одном из 9 положений (8)(9).

- ! Попросите ребенка немного наклониться вперед, прежде чем регулировать подголовник по высоте. В 4-м положении подголовника боковые части сиденья автоматически раздвигаются в стороны, чтобы обеспечить дополнительное пространство для плеч (10). Некоторые положения автокресла могут не подходить для определенных автомобилей.

76–105 см / 9–19,5 кг

Установка с системой ISOFIX + якорное крепление + ремни безопасности на автокресле для детей от 15 месяцев до 4 лет.

1. Установите направляющие ISOFIX в автомобильные разъемы для ISOFIX, если необходимо (11).
- ! Перед установкой детского автокресла приведите сиденье в вертикальное положение.
2. Достаньте якорное крепление из отсека для хранения и перекиньте его через сиденье вашего автомобиля (12)(13).
 3. Зажмите рычаг ISOFIX и одновременно потяните за крепление (14).
- ! Для ISOFIX предусмотрено 11 положений регулировки.
4. Убедитесь, что крепления нижних фиксаторов надежно зафиксированы в разъемах ISOFIX в автомобиле. На обоих креплениях должен быть индикатор зелёного цвета (15).
 5. Зажмите рычаг ISOFIX и прижмите до упора основание к сиденью автомобиля (16).
 6. Чтобы удлинить ремень на якорном креплении, зажмите кнопку на регуляторе троса и вытяните его до нужной длины (17).
 7. Аккуратно протягивайте якорный ремень сквозь направляющую (18).

- ! Вы можете крепить автокресло якорным ремнем в том случае, если это предусмотрено в руководстве к вашему автомобилю.
- Убедитесь, что ремень якорного крепления надежно прикреплен к направляющей (19). Индикаторы на регуляторе ремешка должны быть зелеными.
 - Убедитесь, что крепления ISOFIX в автомобиле надежно установлены. На обоих креплениях должен быть индикатор зеленого цвета (20).

Снятие автокресла

- Зажмите кнопку отсоединения (21), чтобы ослабить трос, а затем отсоедините крючок и достаньте его из-за сидения автомобиля (22).
- Чтобы снять автокресло, зажмите кнопку отсоединения ISOFIX и потяните на себя (23).
- Затем нажмите и задвиньте назад крепления ISOFIX с обеих сторон (24).
- Для удобного хранения крепления ISOFIX можно задвинуть внутрь автокресла (25).

Правила безопасности ребенка в автокресле

- Зажмите кнопку регулировки ремней безопасности и вытяните их на нужную длину (26).
- Чтобы расстегнуть ремни безопасности, зажмите красную кнопку на замке ремней безопасности (27)-1.
- Для большего удобства зафиксируйте ремни безопасности по бокам автокресла (27)-2.
- Посадите ребенка в автокресло и просуньте руки сквозь плечевые ремни безопасности (28).
- Соедините ремни и защелкните замки ремней безопасности (29).
- Проверьте, что высота подголовника правильная: нижняя часть подголовника должна быть ровно над плечами ребенка, как показано на рисунке (30).
- ! Промежуток между плечами ребенка и подголовником должен составлять не больше 4 см (31).
- С помощью кнопки на ремнях безопасности отрегулируйте длину ремней на ребенке (32).
- Затем уберите ленту регулировки под чехол автокресла, как показано на рисунке (33).
- ! Убедитесь, что ремни безопасности плотно прилегают к телу ребенка.
- Достаньте ребенка из автокресла, как показано на рисунках (34) (35).

100–150 см / 15–36 кг

3-точечный ремень + система ISOFIX + якорный ремень
3-точечный ремень + якорный ремень (см. рис. 11–25
для правильного использования системы ISOFIX и
якорного ремня.)

Приблизительно от 3 до 12 лет

Храните накладки на плечевые ремни, накладку для замка ремней безопасности, накладку на поясной ремень, замок ремней безопасности и ремни в безопасном месте (36)(37)(38)(39).

Правила безопасности ребенка в автокресле

1. Пропустите плечевой ремень через направляющую, как показано на рисунке (40) (41).
2. Убедитесь, что высота подголовника правильная: нижняя часть подголовника должна быть ровно над плечами ребенка, как показано на рисунке (42).
3. Не используйте автокресло, если замок штатного ремня безопасности (его нижняя часть) слишком длинная, чтобы надежно закрепить автокресло (43).
4. Убедитесь, что поясной ремень крепко закреплен на бедрах ребенка. Правильное положение показано на рисунке (44).

Снятие чехла автокресла

1. Снимите накладки для плечевых ремней, поясного ремня и замка ремней безопасности (45).
2. Снимите чехол автокресла, как показано на рисунках (46)(47)(48).
3. Чтобы надеть чехол на автокресло, повторите шаги выше в обратном порядке.

Чистка и уход

Стирайте текстильные элементы в воде не выше 30°C.

Не рекомендуется гладить, отбеливать и подвергать химчистке текстильные элементы.

Не используйте неразбавленные моющие средства или растворители для очистки автокресла: это может повредить материалы.

После стирки не выжимайте текстильные элементы с усилием: из-за этого на них могут образоваться складки.

Сушите текстильные элементы и наполнитель автокресла в тени.

Снимите автокресло с сиденья вашего автомобиля, если оно не используется длительный период времени.

Поместите автокресло в прохладное сухое место, недоступное для детей.