

Fladea grow
Fladea grow ISOFIX

Aprica

Инструкция по эксплуатации автокресел *Fladea Grow/Fladea Grow Isofix*

UN ECE-R44/04



(группа 0+, для детей весом от 2,5 до 18 кг)

Дистрибьютор APRICA в России, Казахстане и Республике Беларусь ООО «Наследник»
www.naslednik-company.ru

При возникновении вопросов по обслуживанию, а также для уточнения адресов сервисных центров, ближайших к Вашему дому, просьба на адрес электронной почты:

info@naslednik-company.ru

Подъем удерживающего устройства

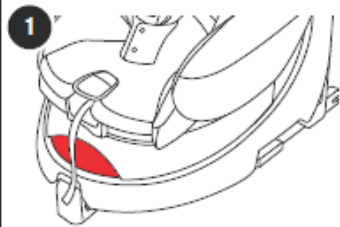

Установка удерживающего устройства

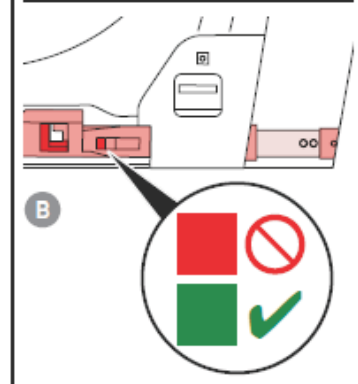
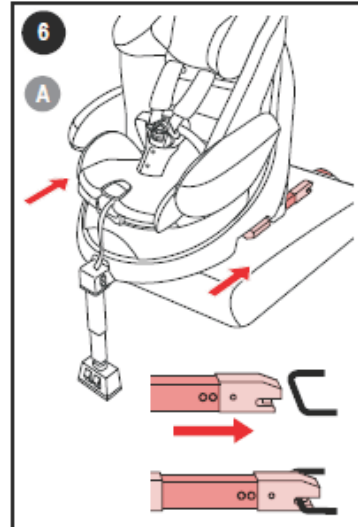
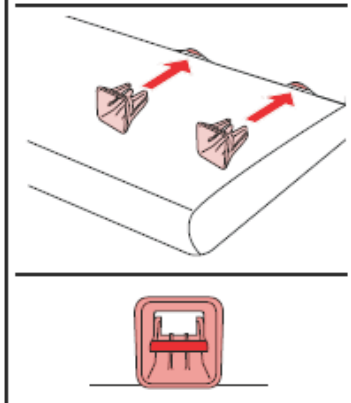
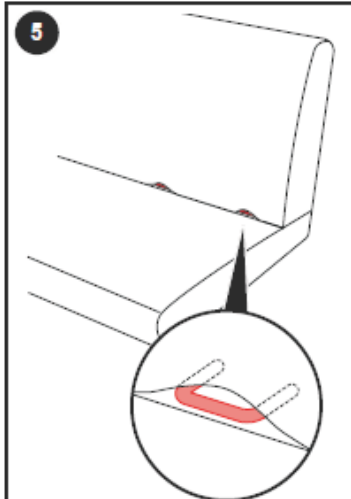
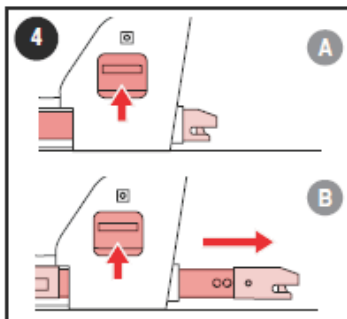
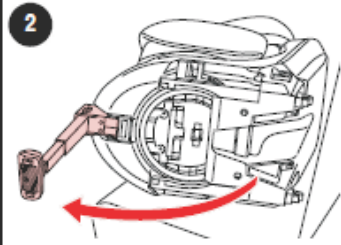

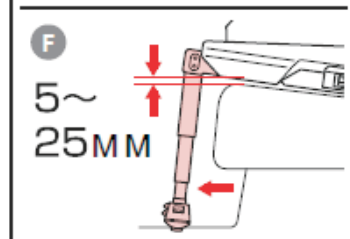
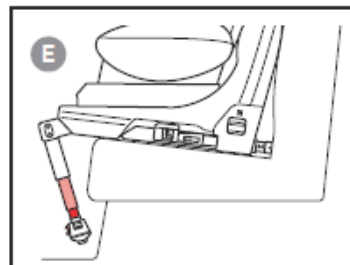
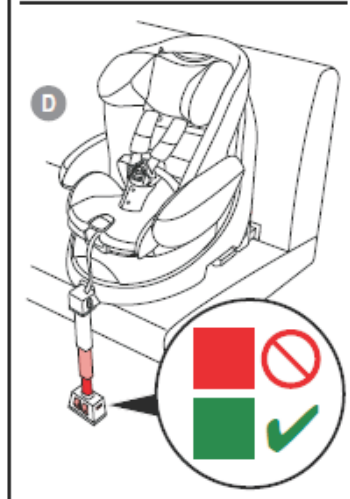
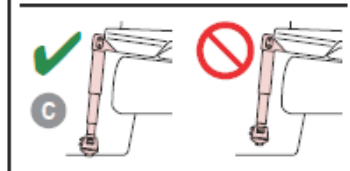
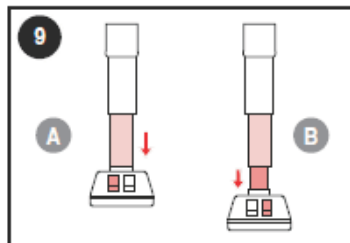
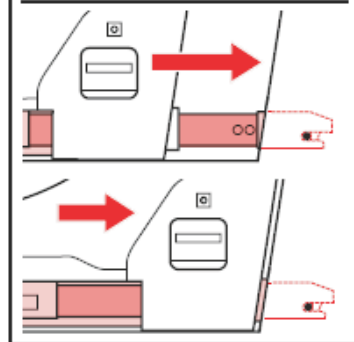
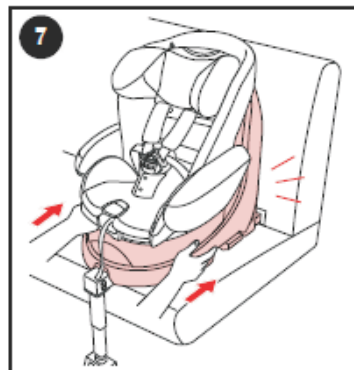

Использование удерживающего устройства

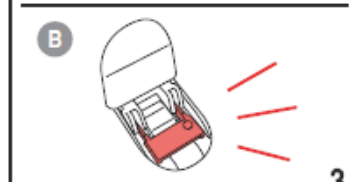

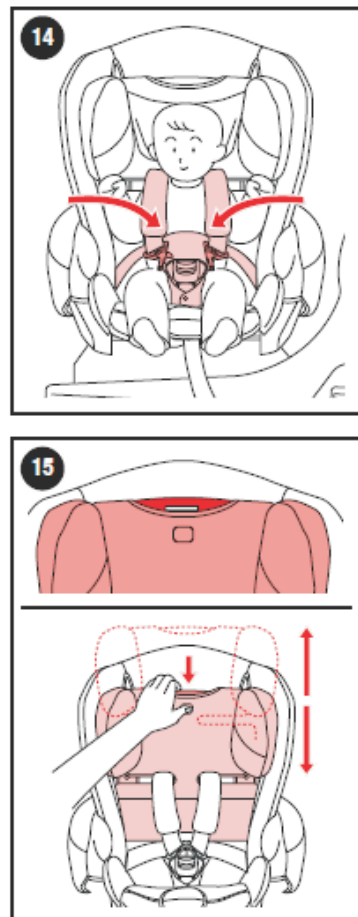
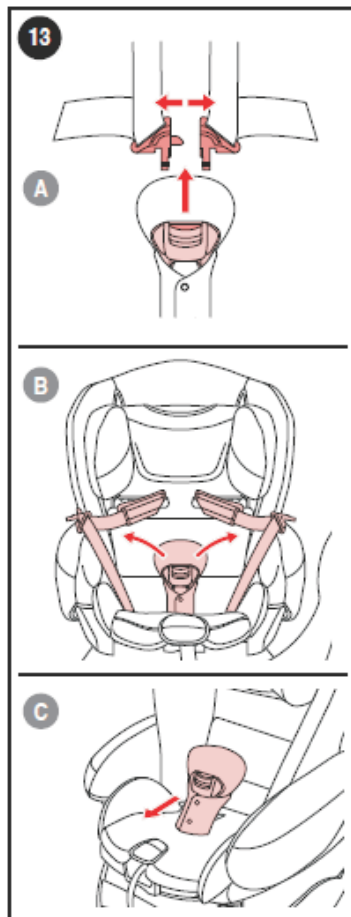
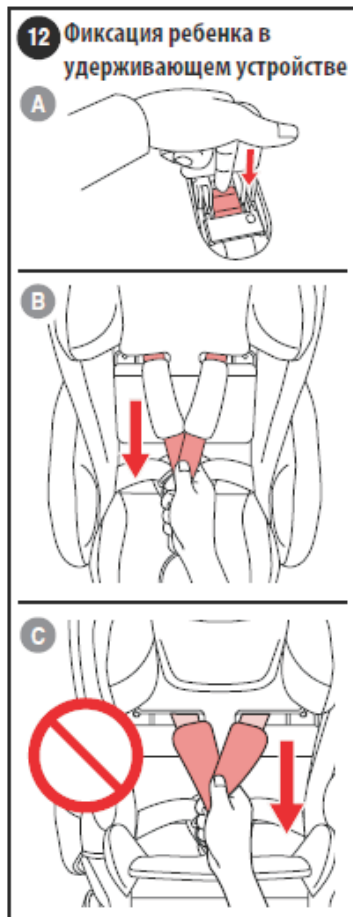
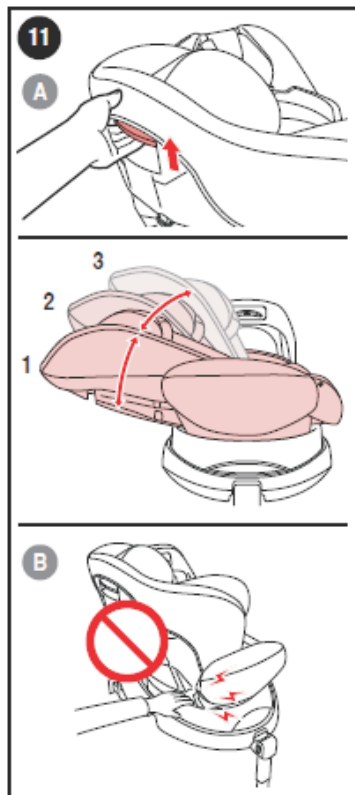

Боком к ходу движения / против
хода движения



По ходу движения



17

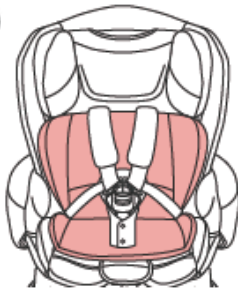

18

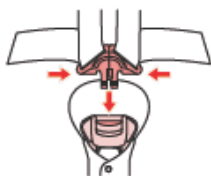

19

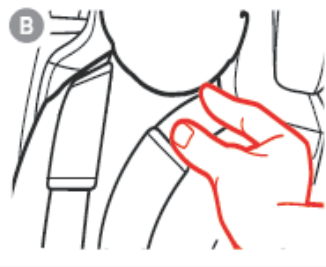
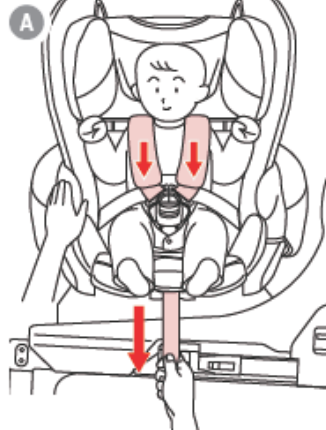

20



21

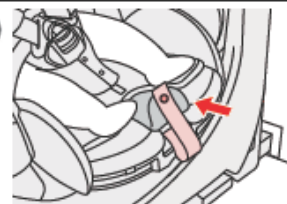

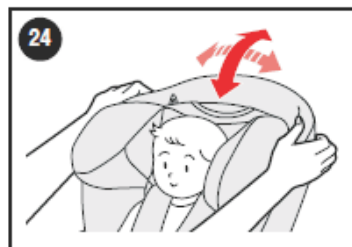
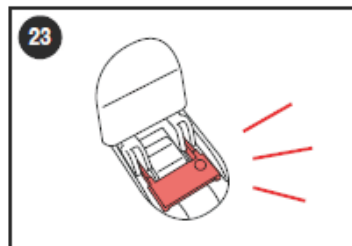
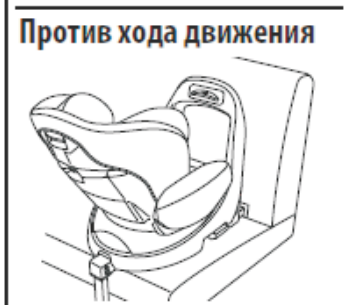
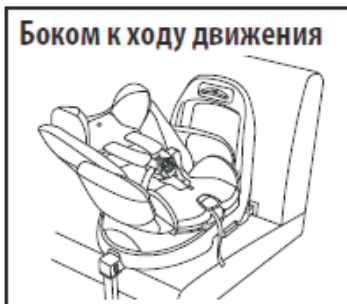
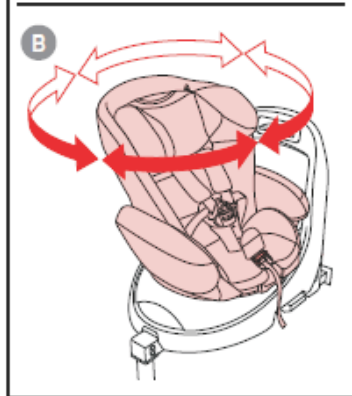
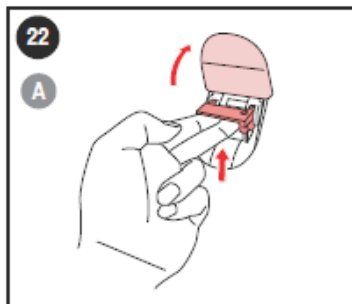

Снятие удерживающего устройства

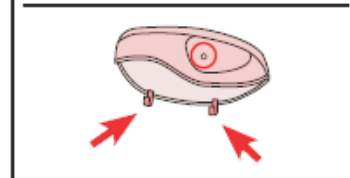
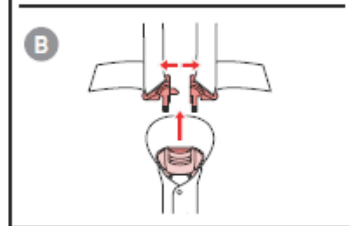
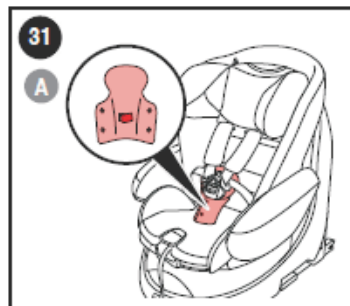
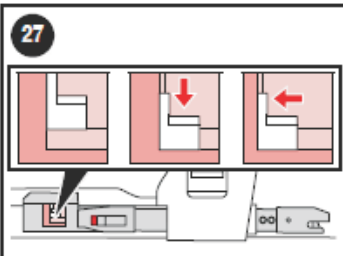
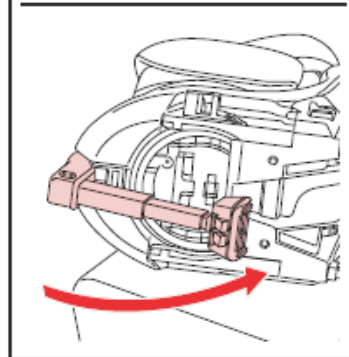
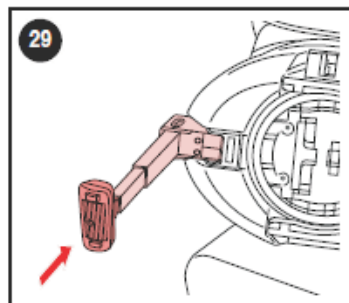
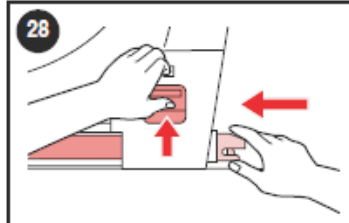
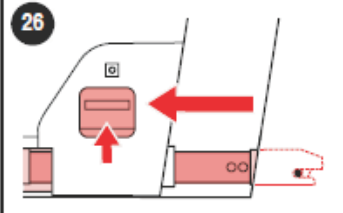

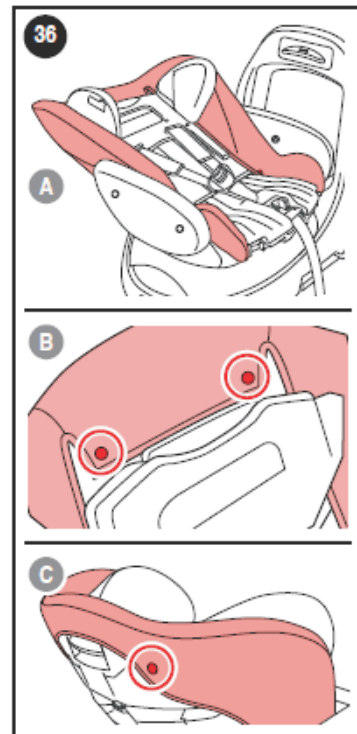
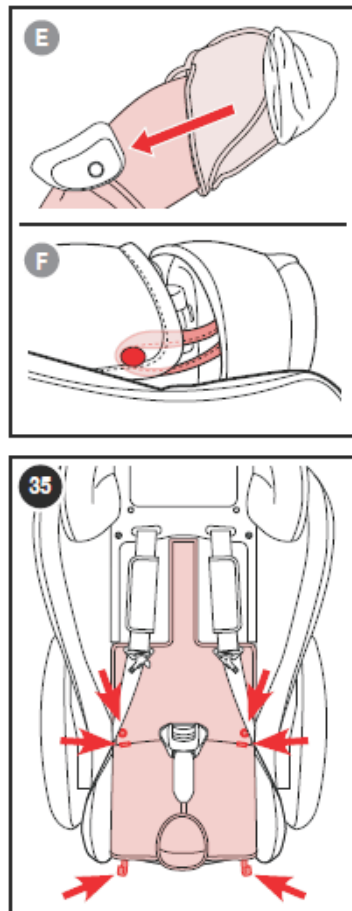
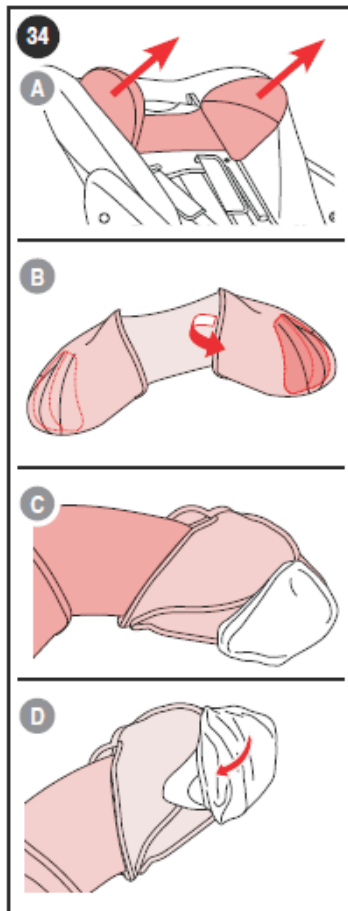
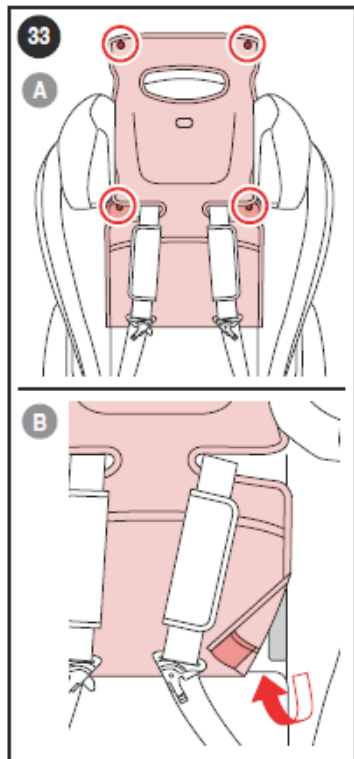

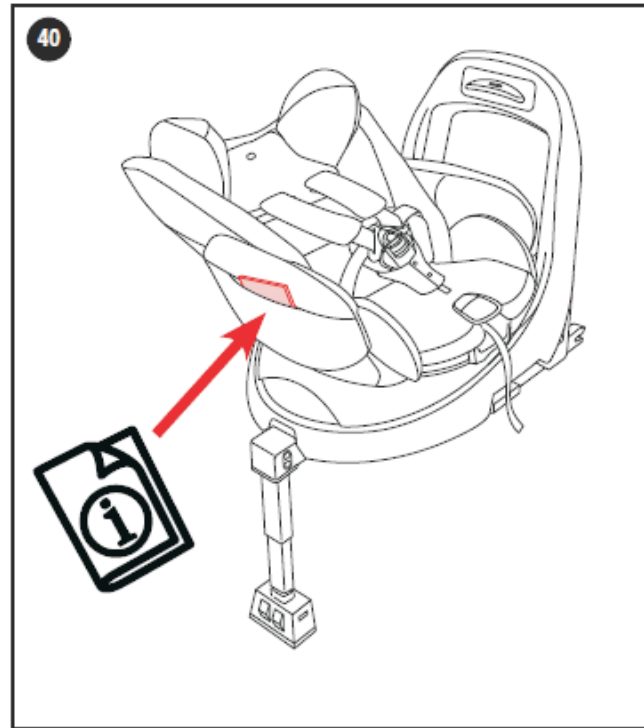
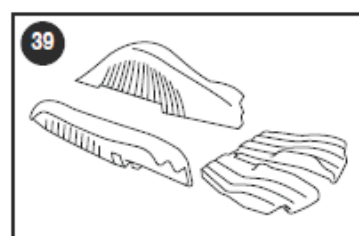
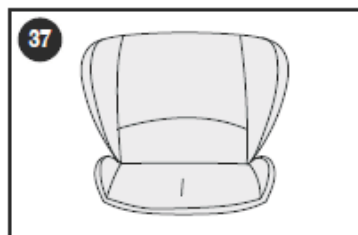
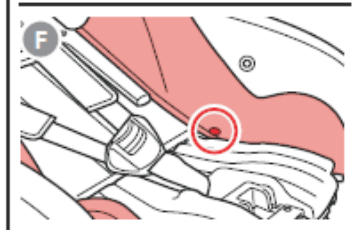
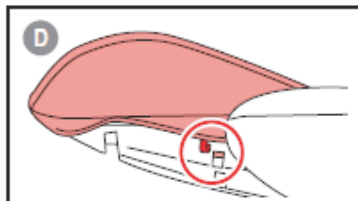

Названия частей автокресла

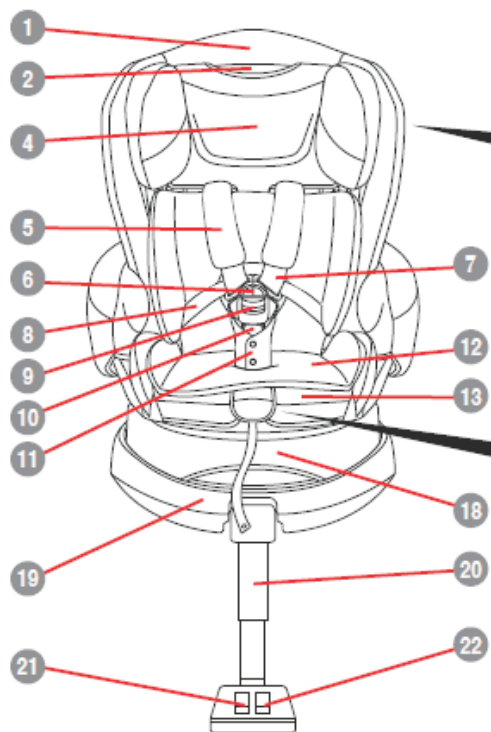

1. Спинка сиденья
2. Ручка регулирования подголовника / ремней безопасности
3. Задняя ручка
4. Подголовник
5. Нагрудные накладки
6. Язычки ремней безопасности
7. Ремни безопасности
8. Поясной ремень
9. Пряжка
10. Ножной ремень
11. Чехол на пряжке
12. Вкладыш
13. Подушка сиденья
14. Рычаг разблокировки ремней безопасности (под клапаном)
15. Рычаг поворота
16. Ремешок регулирования ремней безопасности
17. Выдвигающийся элемент подножки
18. Передняя ручка
19. Основание сиденья
20. Опора
21. Кнопка регулирования длины опоры А
22. Кнопка регулирования длины опоры В

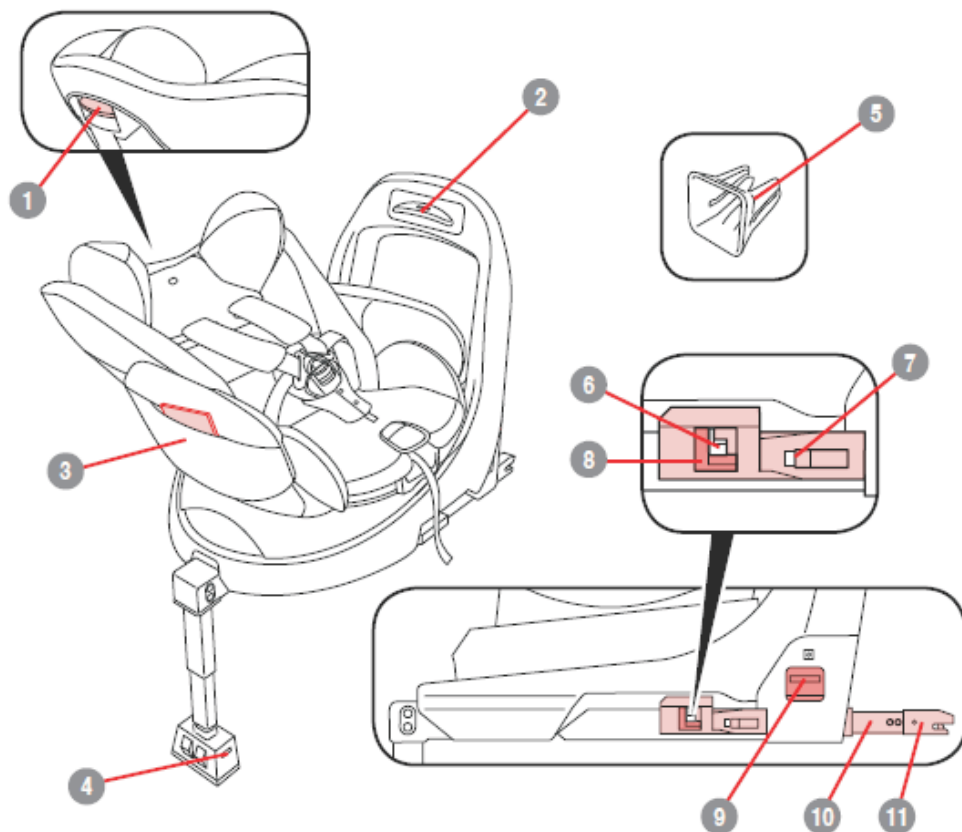

1. Ручка регулирования наклона спинки
2. Направляющая
3. Место для хранения руководства пользователя
4. Индикатор положения опоры
5. Направляющая насадка системы ISOFIX
6. Предохранительный рычаг разблокировки
7. Индикатор системы ISOFIX
8. Рычаг разблокировки системы ISOFIX
9. Рычаг выдвижения системы ISOFIX
10. Выдвигающийся элемент системы ISOFIX
11. Система ISOFIX

ПРЕЖДЕ ЧЕМ приступить к использованию данного удерживающего устройства, полностью прочтите настоящее Руководство пользователя. Всегда храните настоящее Руководство пользователя вместе с удерживающим устройством. В боковой части подлокотника для этого предусмотрен специальный карман. Отведите некоторое время на изучение удерживающего устройства — это время будет потрачено не напрасно, учитывая тот факт, что от информации, содержащейся в настоящем Руководстве пользователя зависит безопасность Вашего ребенка. Обращайте особое внимание на предупреждения, выделенные красным цветом.

! ПРЕДУПРЕЖДЕНИЯ для родителей и прочих пользователей.

НЕ УСТАНАВЛИВАЙТЕ ЭТО ДЕТСКОЕ УДЕРЖИВАЮЩЕЕ УСТРОЙСТВО И НЕ ИСПОЛЬЗУЙТЕ ЕГО, ПОКА НЕ ОЗНАКОМИТЕСЬ С ИНСТРУКЦИЯМИ, ПРЕДСТАВЛЕННЫМИ В НАСТОЯЩЕМ РУКОВОДСТВЕ ПОЛЬЗОВАТЕЛЯ, А ТАКЖЕ В РУКОВОДСТВЕ ПОЛЬЗОВАТЕЛЯ ВАШЕГО АВТОМОБИЛЯ. ПРЕНЕБРЕЖЕНИЕ ИНСТРУКЦИЯМИ ПРОИЗВОДИТЕЛЯ ПО УСТАНОВКЕ ЭТОГО ДЕТСКОГО УДЕРЖИВАЮЩЕГО УСТРОЙСТВА СОЗДАЕТ ОПАСНОСТЬ ДЛЯ ВАШЕГО РЕБЕНКА.

Требования безопасности

Данное изделие представляет собой ДЕТСКОЕ УДЕРЖИВАЮЩЕЕ УСТРОЙСТВО, ОСНАЩЕННОЕ СИСТЕМОЙ ISOFIX (ТОЛЬКО В МОДЕЛИ «FLADEA GROW ISOFIX»). Оно одобрено в соответствии с Правилom № 44.04 с серией поправок.

Данное устройство предназначено для следующих весовых групп и размерных классов системы ISOFIX (ТОЛЬКО В МОДЕЛИ «FLADEA GROW ISOFIX»): группа 0, класс F(L1)/G(L2), группа 0+, класс C(R3), группа 1, класс A, B, B1 (F3, F2, F2X).

Этикетка с номером одобрения располагается с обратной стороны сиденья, и ее не следует снимать.

Любой багаж и прочие предметы, способные причинить вред в случае столкновения, должны быть надежно зафиксированы в салоне автомобиля.

Важные аспекты безопасности

Никогда не размещайте это детское удерживающее устройство, установленное против хода движения, рядом с действующей фронтальной подушкой безопасности.

Жесткие элементы и пластиковые детали детского удерживающего устройства должны располагаться и устанавливаться таким образом, чтобы их не прищемило подвижным сиденьем или дверью автомобиля в процессе каждодневного использования.

Никогда НЕ вытаскивайте ребенка из детского удерживающего устройства во время движения автомобиля. Ребенок требует внимания, поэтому найдите безопасное место и съезьте с дороги.

Когда удерживающее устройство не используется, храните его в надежном месте. Не складывайте на удерживающее устройство тяжелые вещи.

Всегда проверяйте надежность крепления детского удерживающего устройства перед каждой поездкой.

Регулярно проверяйте все детские удерживающие устройства на предмет износа.

Не оставляйте ребенка в детском удерживающем устройстве без присмотра.

Не оставляйте в салоне автомобиля незакрепленный багаж и другие предметы. В случае внезапной остановки такие предметы по инерции продолжают движение и могут причинить серьезные травмы. Чем больше предмет, тем выше риск.

Не вносите изменений или дополнений в конструкцию детского удерживающего устройства без получения соответствующего одобрения от компетентного органа, предоставляющего официальное утверждение типа — это опасно.

Не используйте аксессуары или запасные части, отличные от одобренных производителем.

Детское удерживающее устройство, подвергшееся серьезным ударам или побывавшее в аварии, подлежит замене.

В случае возникновения любых вопросов свяжитесь с производителем детского удерживающего устройства.

Используйте только контактные точки приложения нагрузки, обозначенные в инструкциях и отмеченные на корпусе детского удерживающего устройства.

Следите за тем, чтобы ремни безопасности, используемые для фиксации ребенка в удерживающем устройстве, не перекручивались.

! НЕПРАВИЛЬНОЕ ИСПОЛЬЗОВАНИЕ ЭТОГО ДЕТСКОГО УДЕРЖИВАЮЩЕГО УСТРОЙСТВА УВЕЛИЧИВАЕТ РИСК ПРИЧИНЕНИЯ РЕБЕНКУ СЕРЬЕЗНЫХ ТРАВМ ИЛИ СМЕРТИ В СЛУЧАЕ РЕЗКОГО ПОВОРОТА, ВНЕЗАПНОЙ ОСТАНОВКИ ИЛИ АВАРИИ.

Ваш ребенок может получить травмы в автомобиле, даже если Вы не попадете в аварию. Если детское удерживающее устройство установлено неправильно, или если ребенок зафиксирован в нем ненадлежащим образом, он может пострадать в результате внезапного торможения и резкого поворота.

! Безопасность Вашего ребенка зависит от правильности установки и использования Вами этого детского удерживающего устройства.

! Несоблюдение инструкций, содержащихся в настоящем Руководстве пользователя и на ярлыках детского удерживающего устройства, может привести к тому, что ребенок ударится во время резкой остановки или аварии.

! Ни одно удерживающее устройство не может гарантировать защиту от телесных повреждений в любой ситуации, однако его надлежащее использование поможет уменьшить риск получения серьезных травм или смерти.

! Даже если Вам кажется, что Вы легко сможете разобраться с устройством этого детского удерживающего устройства самостоятельно, очень важно **ОЗНАКОМИТЬСЯ С ИНСТРУКЦИЯМИ, ПРЕДСТАВЛЕННЫМИ В НАСТОЯЩЕМ РУКОВОДСТВЕ ПОЛЬЗОВАТЕЛЯ, И СЛЕДОВАТЬ ИМ.**

Если Вам требуется помощь, обращайтесь в нашу Службу клиентской поддержки с любыми вопросами в отношении запчастей, использования или технического обслуживания удерживающего устройства. При обращении просим Вас иметь под рукой информацию о номере модели и дате производства Вашего изделия, чтобы мы могли оперативно оказать помощь. Эта информация присутствует на стикере, расположенном сзади на корпусе детского удерживающего устройства.

! Безопасность Вашего ребенка зависит от:

1. выбора правильного положения подголовника в зависимости от роста ребенка;
2. выбора правильного положения сиденья в зависимости от веса ребенка;
3. надлежащей фиксации ребенка в детском удерживающем устройстве;
4. выбора подходящего места для установки детского удерживающего устройства в автомобиле.

! ВАЖНОЕ ПРЕДУПРЕЖДЕНИЕ

! НЕ используйте детское удерживающее устройство без чехла на сиденье.

! Чехол сиденья детского удерживающего устройства не должен заменяться на любой другой, отличный от рекомендованного производителем, поскольку чехол является неотъемлемой частью системы функционирования удерживающего устройства.

! НЕ ИСПОЛЬЗУЙТЕ это детское удерживающее устройство в любой конфигурации, не показанной в настоящем Руководстве пользователя.

! ДЕТАЛИ ДЕТСКОГО УДЕРЖИВАЮЩЕГО УСТРОЙСТВА МОГУТ СИЛЬНО НАГРЕВАТЬСЯ НА СОЛНЦЕ.

! При контакте с такими деталями ребенок может получить ожог. Перед тем, как посадить ребенка в детское удерживающее устройство, всегда проверяйте степень нагревания поверхности любых его металлических или пластиковых деталей.

! НИКОГДА НЕ ИСПОЛЬЗУЙТЕ ДЕТСКОЕ УДЕРЖИВАЮЩЕЕ УСТРОЙСТВО, БЫВШЕЕ В УПОТРЕБЛЕНИИ, или детское удерживающее устройство, история которого Вам неизвестна.

! ДАННОЕ ДЕТСКОЕ УДЕРЖИВАЮЩЕЕ УСТРОЙСТВО ОДОБРЕНО в соответствии с Правилom ЕЭК ООН № 44-04 для группы 0 (0-10 кг), группы 0+ (0-13 кг) и группы 1 (9-18 кг)

Рекомендации по установке для различных весовых категорий

Боком к ходу движения

Вес менее 10 кг. Возраст менее 12 месяцев. Рост менее 70 см.

Не устанавливайте удерживающее устройство боком к ходу движения, если ноги ребенка свисают с сиденья.

Против хода движения

Вес менее 13 кг.

Возраст менее 18 месяцев.

Рост менее 80 см.

По ходу движения

Вес от 9 до 18 кг.

Возраст от 1 до 4 лет.

Рост от 70 до 100 см.

Подъем удерживающего устройства:

1. Крепко возьмитесь за переднюю и заднюю ручки обеими руками.

Установка удерживающего устройства:

2. Разверните опору.

3. Поместите детское удерживающее устройство на автомобильное сиденье.

4. **Вытащите соединительные элементы системы ISOFIX (ТОЛЬКО В МОДЕЛИ «FLADEA GROW ISOFIX»)**. А. Поднимите рычаги выдвижения системы ISOFIX (ТОЛЬКО В МОДЕЛИ «FLADEA GROW ISOFIX») и вытяните соединительные элементы системы ISOFIX (ТОЛЬКО В МОДЕЛИ «FLADEA GROW ISOFIX») наружу. В.

5. Если крепления системы ISOFIX (ТОЛЬКО В МОДЕЛИ «FLADEA GROW ISOFIX») в Вашем автомобиле находятся в труднодоступном месте, закрепите на них направляющие насадки системы ISOFIX (ТОЛЬКО В МОДЕЛИ «FLADEA GROW ISOFIX»).

6. А. Вставьте автомобильные крепления в соединительные элементы системы ISOFIX (ТОЛЬКО В МОДЕЛИ «FLADEA GROW ISOFIX») и зафиксируйте их, надавив до щелчка. В. После того, как соединительные элементы системы ISOFIX (ТОЛЬКО В МОДЕЛИ «FLADEA GROW ISOFIX») будут зафиксированы, индикаторы соединения сбоку сиденья станут зелеными. Если удерживающее устройство не зафиксировано, индикаторы останутся красными.

7. Сильно надавите на удерживающее устройство в направлении спинки автомобильного сиденья.

8. Убедитесь в том, что между спинкой удерживающего устройства и спинкой автомобильного сиденья нет промежутка.

Потяните удерживающее устройство на себя, чтобы убедиться в том, что оно зафиксировано на месте.

9. **Увеличьте длину опоры.**

А. Чтобы увеличить длину опоры, нажмите на кнопку А, расположенную на ней.

В. Чтобы дополнительно увеличить длину опоры при необходимости, нажмите на кнопку В.

С. Опора должна контактировать с полом салона автомобиля. D. Когда опора будет опущена на пол, индикатор сбоку опоры станет зеленым. Если опора не будет контактировать с полом салона автомобиля, индикатор останется красным.

Е. Убедитесь в том, что опора полностью развернута и не находится под углом в контакте с полом.

Ф. Убедитесь в том, что опора приподнимает переднюю часть удерживающего устройства на 5-25 мм над автомобильным сиденьем.

Использование удерживающего устройства:

10. **Поверните удерживающее устройство.**

А. Чтобы Вам было проще усаживать ребенка в удерживающее устройство, поверните его к себе.

После того, как Вы зафиксируете ребенка в удерживающем устройстве, поверните его в положение, соответствующее весу ребенка. Чтобы повернуть сиденье, поднимите рычаг поворота под клапаном на подушке сиденья.

В. Убедитесь в том, что сиденье зафиксировалось в соответствующем положении, а рычаг поворота опустился обратно вниз.

11. **Отрегулируйте наклон спинки сиденья удерживающего устройства.** А. Чтобы отрегулировать наклон спинки сиденья, зажмите ручку регулирования наклона спинки, расположенную с обратной стороны сиденья.

* **Положение 1 (только боком к ходу движения):** для детей весом менее 10 кг, ростом менее 70 см и младше 1 года.

Не используйте положение 1, если ноги ребенка свисают с сиденья удерживающего устройства.

При использовании удерживающего устройства в положении боком к ходу движения устанавливайте его таким образом, чтобы ребенок был повернут ногами к ближайшей двери.

* **Положение 2 (только против хода движения):** для детей весом менее 13 кг, ростом менее 80 см и младше 18 месяцев.

* **Положение 3 (только по ходу движения):** для детей весом от 9 до 18 кг, ростом от 70 до 100 см и в возрасте от 1 до 4 лет.

Не устанавливайте удерживающее устройство по ходу движения до тех пор, пока вес ребенка не достигнет 9 кг, вне зависимости от его роста и возраста.

В. Регулируя наклон спинки, будьте осторожны, чтобы не прищемить себе пальцы.

Фиксация ребенка в удерживающем устройстве:

12. Ослабьте ремни безопасности.

А. Надавите на рычаг разблокировки ремней безопасности (под клапаном на подушке сиденья) В. и потяните за ремни безопасности под нагрудными накладками.

С. Не тяните за нагрудные накладки.

13. Расстегните пряжку ремней безопасности.

А. Нажмите на красную кнопку отстегивания ремней безопасности на пряжке, В. разместите ремни по бокам сиденья и С. вытащите пряжку ногового ремня вперед.

14. **Посадите ребенка на сиденье и разместите наплечные ремни поверх его плеч.** Убедитесь в том, что ремни располагаются параллельно спинке удерживающего устройства и не перекручиваются.

Любые ремни безопасности, используемые для фиксации ребенка в удерживающем устройстве, должны быть отрегулированы по его фигуре.

15. **Поднимите или опустите ремни безопасности.** Зажмите ручку регулирования подголовника / ремней безопасности и поднимите или опустите подголовник таким образом, чтобы ремни безопасности оказались на нужной высоте.

16. **Убедитесь в том, что ремни безопасности располагаются на нужной высоте.**

Боком к ходу движения / против хода движения:

А. Ремни безопасности должны находиться на уровне плеч ребенка или чуть ниже, В. а его макушка должна располагаться не менее чем на 2,5 см ниже ручки регулирования подголовника / ремней безопасности.

По ходу движения:

С. Ремни безопасности должны находиться на уровне плеч ребенка или чуть выше, D. а верхние кончики его ушей должны располагаться ниже верха подголовника.

17. **Вкладыш.** Вкладыш необходимо использовать в том случае, если плечи ребенка располагаются ниже самого нижнего положения ремней безопасности. Следите за тем, чтобы вкладыш никогда не собирался и не сгибался за спиной ребенка. Чтобы снять вкладыш, расстегните пряжку и вытащите его.

18. Застегните ремни безопасности.

Соедините два язычка ремней безопасности вместе и вставьте их в пряжку. Когда язычки надежно зафиксируются в пряжке, Вы услышите щелчок. Потяните за каждый язычок, чтобы убедиться в том, что он надежно закреплен в пряжке.

19. А. **Затяните ремни безопасности, потянув на себя ремешок регулирования ремней безопасности.** В. Ремень безопасности затянут достаточно плотно в том случае, если Вы не можете подцепить его двумя пальцами.

Очень важно убедиться в том, что поясные ремни располагаются таким образом, чтобы надежно зафиксировать бедра ребенка на сиденье.

20. **Удлините подножку.** Если ребенку требуется больше места для ног, потяните за выдвигающийся элемент подножки, чтобы удлинить ее.

21. **Уберите ремешок регулирования ремней безопасности.** Пристегните ремешок регулирования к клапану на подушке сиденья.

22. Поверните удерживающее устройство.

А. Поднимите рычаг поворота под клапаном на подушке сиденья. В. Поверните сиденье в положение, соответствующее весу, росту и возрасту ребенка.

* **Боком к ходу движения:** для детей весом менее 10 кг, ростом менее 70 см и младше 1 года.

При установке удерживающего устройства боком к ходу движения спинка сиденья должна быть установлена в положение 1.

Не устанавливайте удерживающее устройство боком к ходу движения, если ноги ребенка свисают с сиденья.

* **Против хода движения:** для детей весом менее 13 кг, ростом менее 80 см и младше 18 месяцев.

При установке удерживающего устройства против хода движения спинка сиденья должна быть установлена в положение 2.

* **По ходу движения:** для детей весом от 9 до 18 кг, ростом от 70 до 100 см и в возрасте от 1 до 4 лет. Не устанавливайте удерживающее устройство по ходу движения до тех пор, пока вес ребенка не достигнет 9 кг, вне зависимости от его роста и возраста.

При установке удерживающего устройства по ходу движения спинка сиденья должна быть установлена в положение 3.

23. Убедитесь в том, что сиденье зафиксировалось в соответствующем положении, а рычаг поворота опустился обратно вниз.

24. Возьмитесь за подголовник по бокам и попытайтесь вращать сиденье из стороны в сторону, чтобы убедиться в том, что оно зафиксировано на месте.

Небезопасные места для установки удерживающего устройства:

25. Никогда не размещайте это удерживающее устройство в следующих местах:

А. на автомобильных сиденьях, установленных против хода движения или боком;

В. рядом с действующей фронтальной подушкой безопасности в случае установки против хода движения.

Снятие удерживающего устройства:

26. **Отстегните соединительные элементы системы ISOFIX (ТОЛЬКО В МОДЕЛИ «FLADEA GROW ISOFIX»).**

А. Поднимите рычаги выдвижения системы ISOFIX (ТОЛЬКО В МОДЕЛИ «FLADEA GROW ISOFIX») и потяните удерживающее устройство на себя.

27. **Отсоедините систему ISOFIX (ТОЛЬКО В МОДЕЛИ «FLADEA GROW ISOFIX»).** Надавите на белые предохранительные рычаги разблокировки системы ISOFIX (ТОЛЬКО В МОДЕЛИ «FLADEA GROW ISOFIX») с обеих сторон сиденья, затем потяните их назад, чтобы разблокировать систему ISOFIX (ТОЛЬКО В МОДЕЛИ «FLADEA GROW ISOFIX»).

28. **Соберите выдвигающиеся элементы системы ISOFIX (ТОЛЬКО В МОДЕЛИ «FLADEA GROW ISOFIX»)**. Поднимите рычаги выдвижения системы ISOFIX (ТОЛЬКО В МОДЕЛИ «FLADEA GROW ISOFIX») и задвиньте выдвигающиеся элементы системы ISOFIX (ТОЛЬКО В МОДЕЛИ «FLADEA GROW ISOFIX») внутрь.
29. **Сложите опору**. Поставьте удерживающее устройство на бок и соберите опору до минимальной длины, затем заверните ее под удерживающее устройство. Убедитесь в том, что опора зафиксировалась на месте.

Уход и очистка:

30. **Нагрудные накладки**. Нагрудные накладки не снимаются. Для очистки протрите их влажной тряпкой.

31. **Чехол на пряжке**. А. При необходимости, чехол с пряжки можно снять для проведения очистки. В. Чтобы снять чехол, расстегните пряжку, затем отстегните чехол и отсоедините удерживающий ремешок.

Чтобы вернуть чехол на пряжку после стирки, повторите те же действия в обратном порядке.

32. **Чехол на подлокотнике**. При необходимости, чехол с подлокотника можно снять для проведения очистки. Чтобы снять чехол, расстегните кнопку на внутренней стороне сиденья, затем отцепите 2 крючка с внешней стороны сиденья.

Чтобы вернуть чехол на подлокотник после стирки, повторите те же действия в обратном порядке.

33. **Чехол на спинке сиденья**. При необходимости, чехол со спинки сиденья можно снять для проведения очистки. А. Чтобы снять чехол, расстегните 4 кнопки на нем, В. затем снимите петлю на внутренней стороне чехла с каркаса подголовника.

Чтобы вернуть чехол на спинку сиденья после стирки, повторите те же действия в обратном порядке.

34. **Чехлы на подголовнике**. При необходимости, чехлы с подголовника можно снять для проведения очистки. А. Чтобы снять чехлы, вначале снимите чехол со спинки сиденья, если Вы этого еще не сделали, затем стяните чехлы с подголовника. Перед стиркой необходимо освободить чехлы от вставок из пеноматериала: В, С. выверните чехлы наизнанку, затем вытащите вставки из специальных кармашков D, E.

Чтобы вернуть чехлы на подголовник, повторите те же действия в обратном порядке. F. Убедитесь в том, что петли на чехлах подголовника проходят вокруг кнопок с внутренней стороны чехла на спинке сиденья.

35. **Чехол на подушке сиденья**. При необходимости, чехол с подушки сиденья можно снять для проведения очистки. Чтобы снять чехол, расстегните 2 кнопки и отцепите 2 крючка в складке подушки, затем отцепите 2 крючка с передней стороны сиденья.

Чтобы вернуть чехол на подушку сиденья после стирки, повторите те же действия в обратном порядке.

36. **Чехол на сиденье**. А. При необходимости, чехол с сиденья можно снять для проведения очистки. Чтобы снять чехол, В. расстегните 2 кнопки в верхней части сиденья, С. расстегните 2 кнопки в задней части сиденья, D. отцепите крючки сбоку сиденья, E. отцепите крючки с внутренней стороны сиденья и F. расстегните кнопки с внутренней стороны сиденья.

Чтобы вернуть чехол на сиденье после стирки, повторите те же действия в обратном порядке.

37. **Вкладыш.** При необходимости, вкладыш можно снять для проведения очистки. Чтобы снять вкладыш, расстегните пряжку и вытащите его.

38. При стирке чехла в стиральной машине используйте холодную воду и установите режим деликатной стирки без отжима. НЕ ИСПОЛЬЗУЙТЕ ОТБЕЛИВАТЕЛЬ.

39. **Наполнитель подушки сиденья.** Наполнитель подушки сиденья стирать нельзя.

Очистка пряжки ножного ремня:

ВНИМАНИЕ! Необходимо время от времени проверять и очищать пряжку от любых посторонних предметов или мусора, который может препятствовать защелкиванию.

Очистка ремней безопасности:

Только поверхностная чистка с использованием слабого мыльного раствора и влажной тряпки. **НЕ ПОГРУЖАЙТЕ РЕМНИ И БЕЗОПАСНОСТИ В ВОДУ.** Это может привести к потере упругости.

40. **Храните настоящее Руководство пользователя в специальном кармане на подлокотнике, как показано на рисунке.**

Гарантийный срок изделий TM APRICA составляет 12 месяцев, с даты продажи товара

Дополнительную информацию о продукции см. на сайте производителя WWW.aprica.ru

