

Base Huggy Isofix

base auto • car base

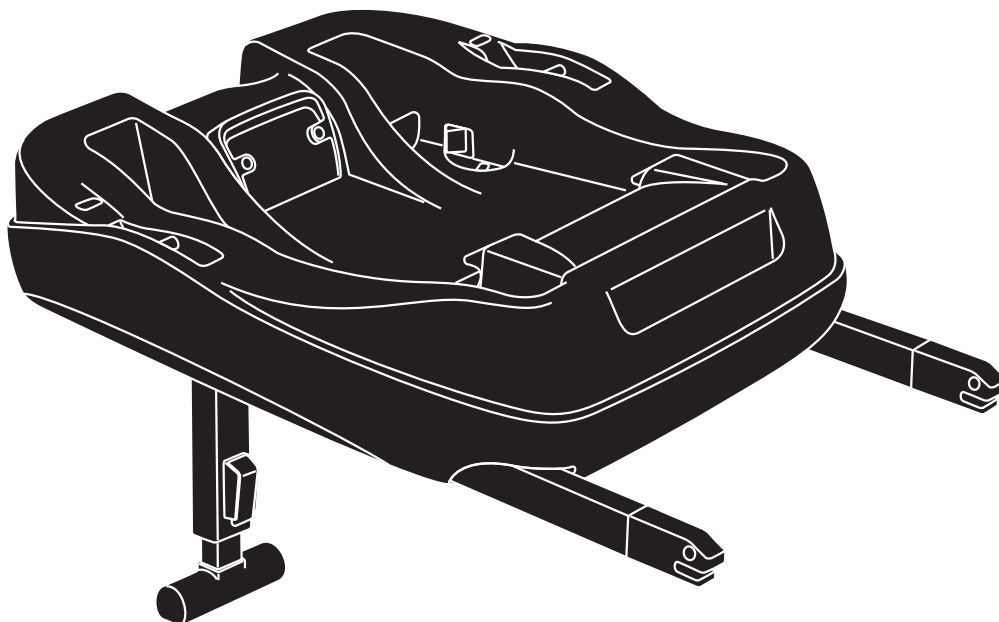

IT MANUALE ISTRUZIONI

EN INSTRUCTION MANUAL

FR MANUEL D'INSTRUCTIONS

DE BEDIENUNGSANLEITUNG

ES MANUAL DE INSTRUCCIONES

RU РУКОВОДСТВО С ИНСТРУКЦИЯМИ

PL INSTRUKCJA OBSŁUGI

RO MANUAL DE INSTRUCȚIUNI

PT MANUAL DE INSTRUÇÕES

CS PŘÍRUČKA POKYNU

HU HASZNÁLATI ÚTMUTATÓ

EL ΕΓΧΕΙΡΙΔΙΟ ΟΔΗΓΙΩΝ

BG НАРЪЧНИК С ИНСТРУКЦИИ

TR KULLANMA KILAVUZU

SK PRÍRUČKA POKYNOV

NL INSTRUCTIEHANDLEIDING

HE הלעפה הירדמ

AR دليل التعليمات

Inglesina



**READ THESE INSTRUCTIONS
CAREFULLY BEFORE USE
AND KEEP THEM FOR
FUTURE REFERENCE.**

Base Huggy Isofix

base auto • car base

ITALIANO	8
ENGLISH	14
FRANÇAIS	20
DEUTSCH	26
ESPAÑOL	33
РУССКИЙ	39
POLSKI	46
ROMÂNĂ	52
PORTUGUÊS	58
ČEŠTINA	65
MAGYAR	71
ΕΛΛΗΝΙΚΑ	77
БЪЛГАРСКИ	84
TÜRKÇE	90
SLOVENČINA	96
NEDERLANDS	102
תִּירְבֵּעַ	108
العربية	115

1

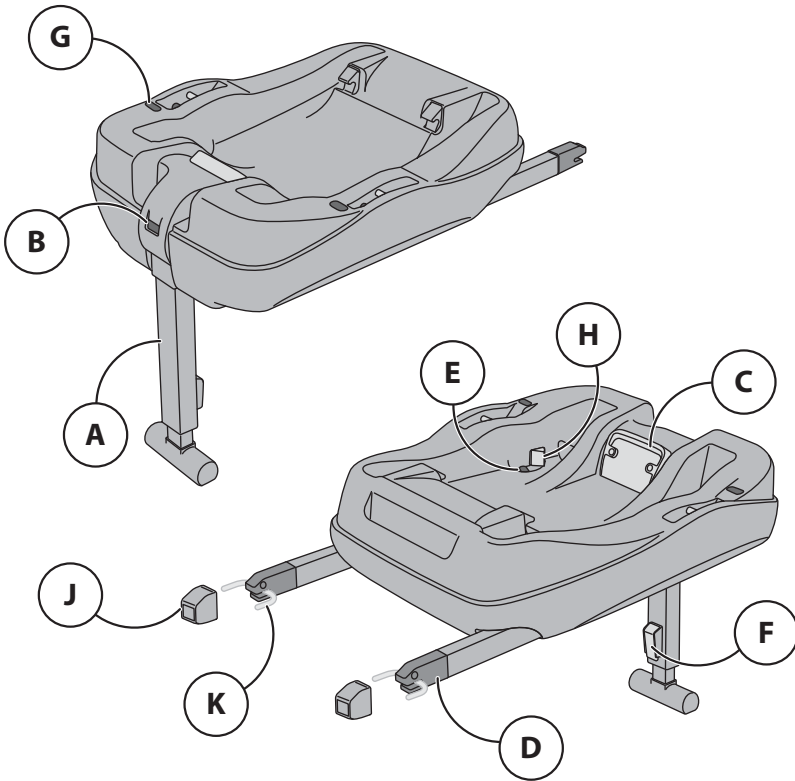

2

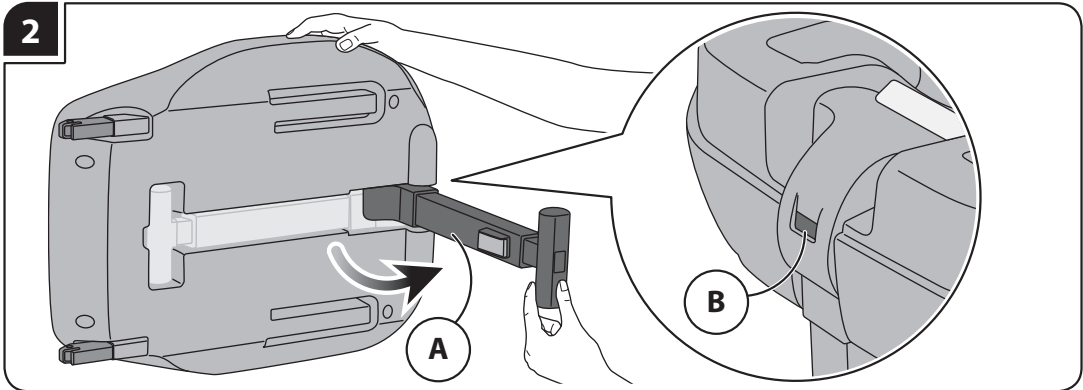

3

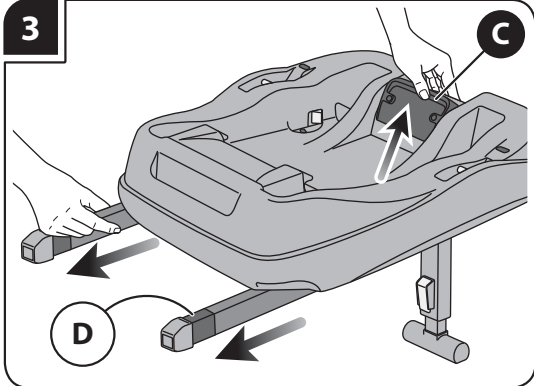

4

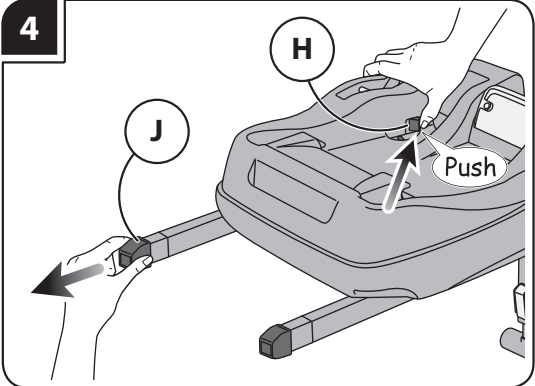

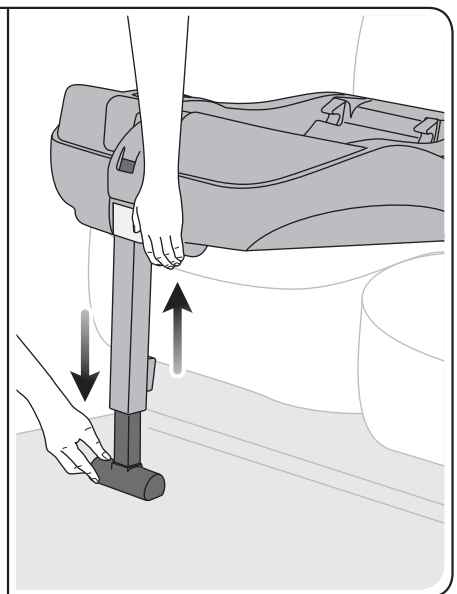
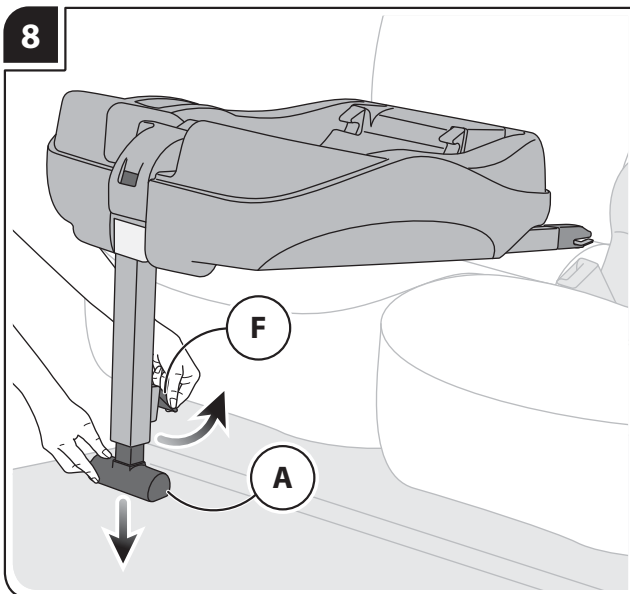
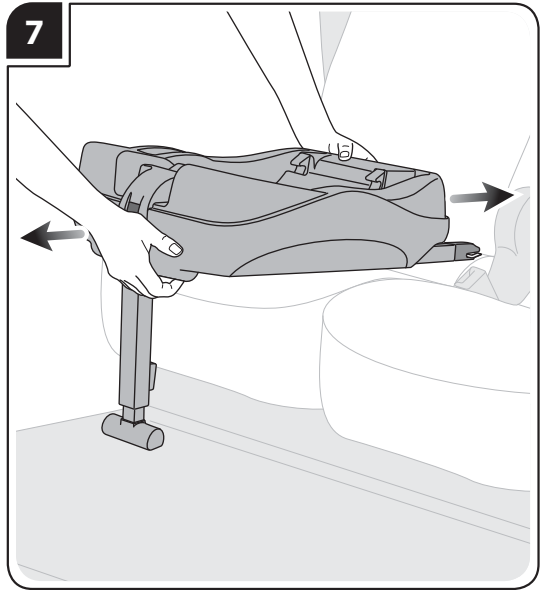
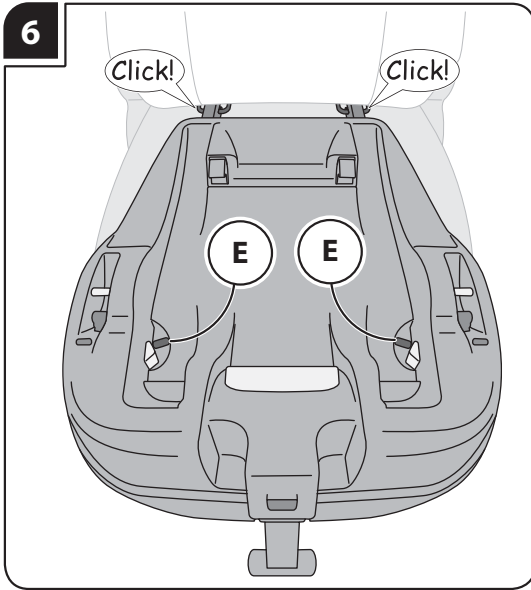
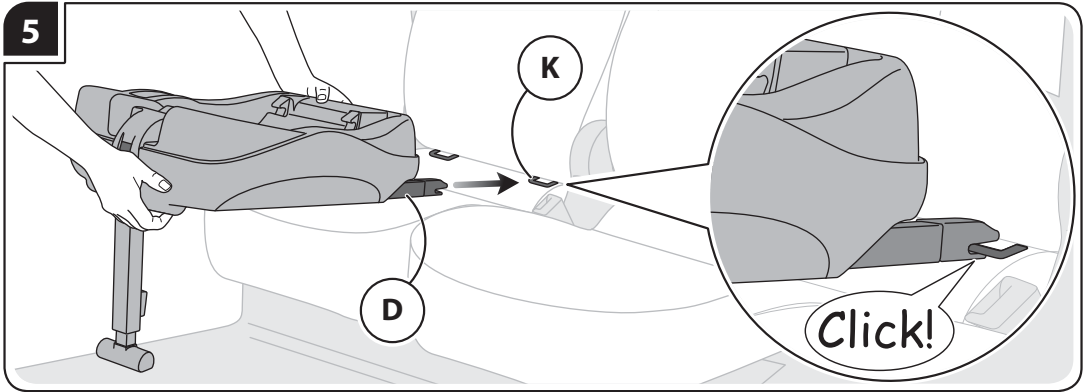

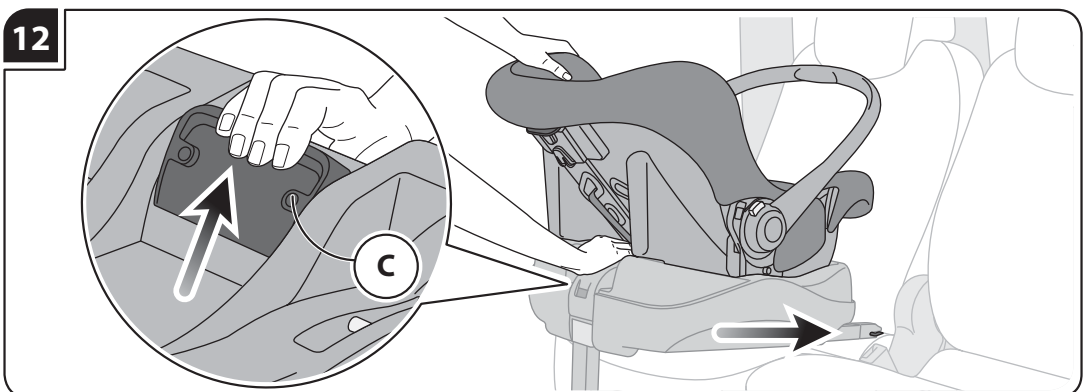
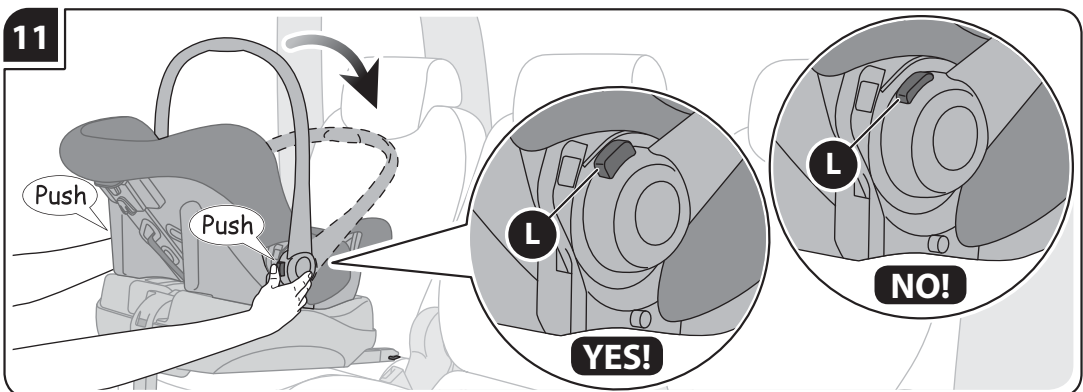
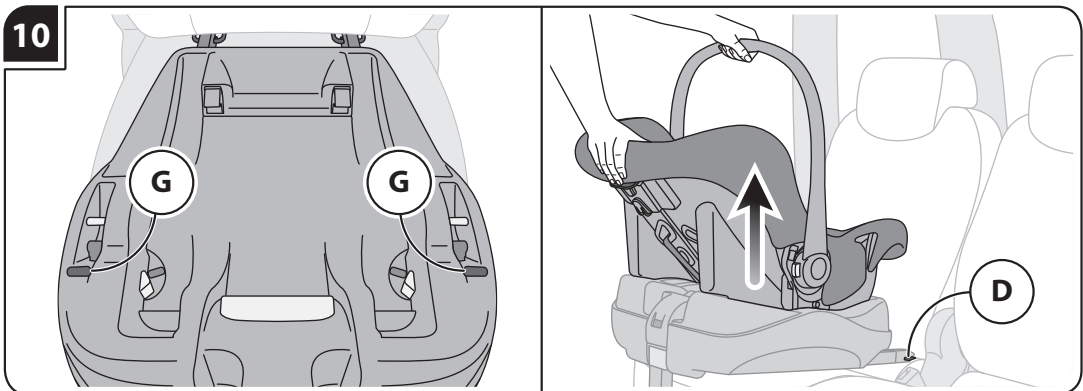
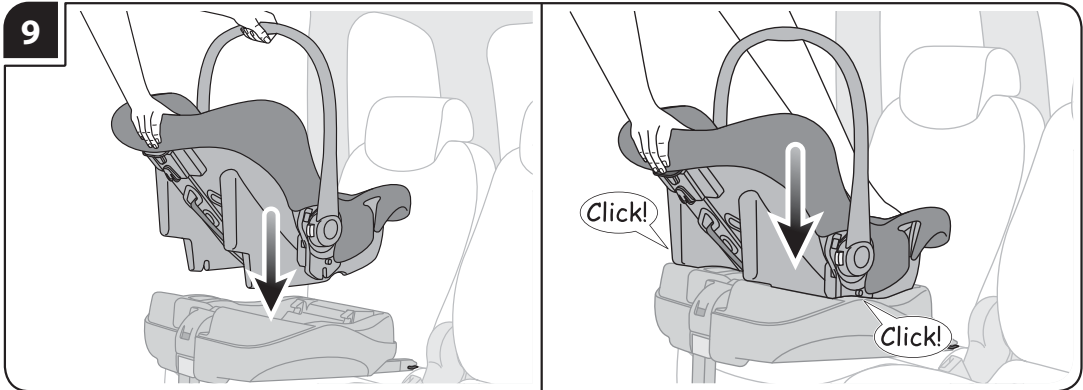

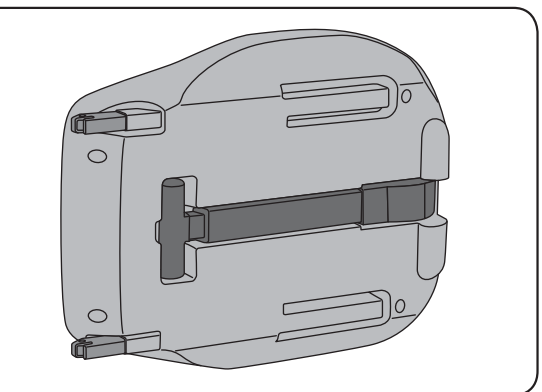
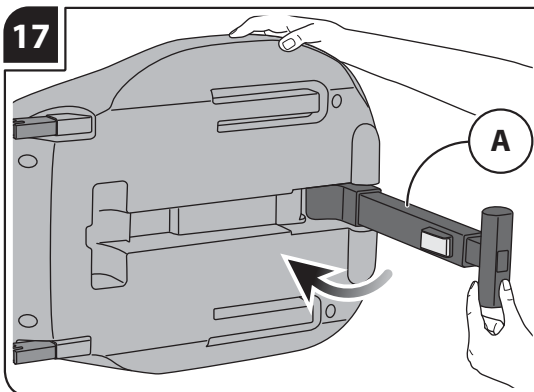
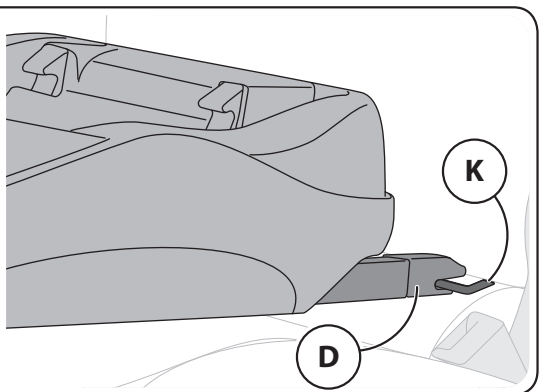
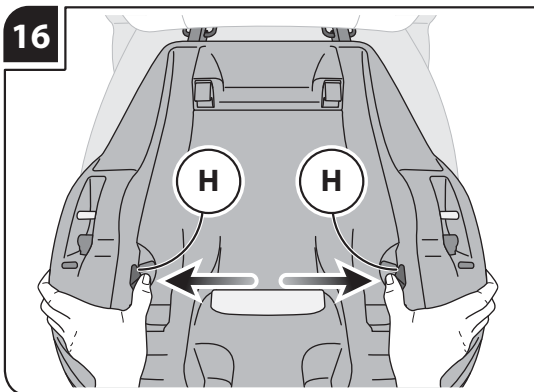
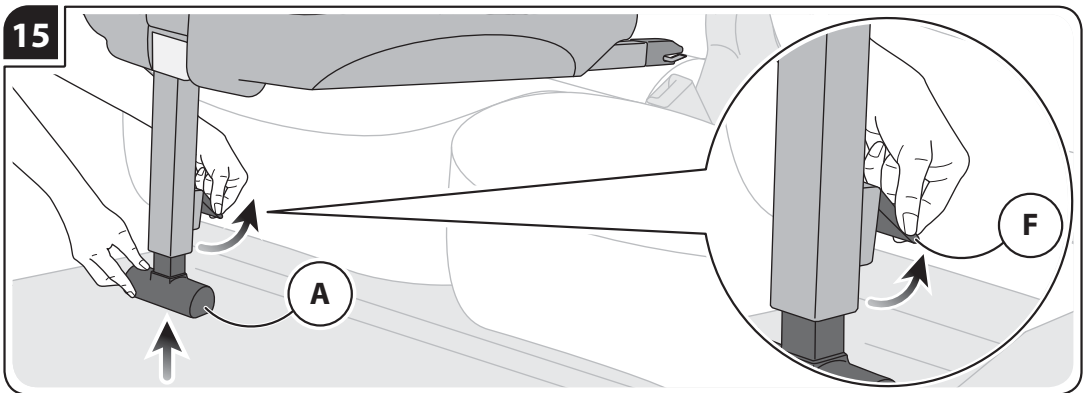
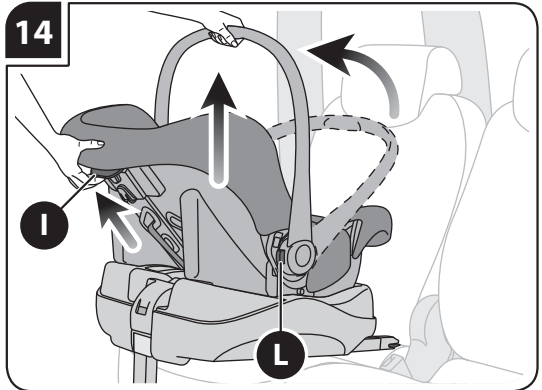
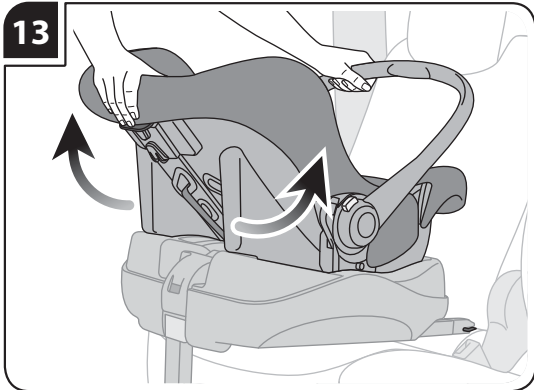

AVVERTENZE



LEGGERE ATTENTAMENTE LE ISTRUZIONI PRIMA DELL'USO E CONSERVARLE PER RIFERIMENTI FUTURI. LA SICUREZZA DEL VOSTRO BAMBINO PUÒ VENIRE COMPROMESSA SE NON SEGUITE

ATTENTAMENTE QUESTE ISTRUZIONI.

LA SICUREZZA DEL BAMBINO È VOSTRA RESPONSABILITÀ. ATTENZIONE! MAI LASCIARE IL BAMBINO INCUSTODITO: PUÒ ESSERE PERICOLOSO. PORRE LA MASSIMA ATTENZIONE QUANDO SI UTILIZZA IL PRODOTTO.

SICUREZZA

- Non utilizzare la base Huggy Isofix dopo 5 anni dalla data di produzione indicata sul prodotto; a causa del naturale invecchiamento dei materiali potrebbe non essere più conforme ai sensi di norma.
- Verificare prima dell'assemblaggio, che il prodotto e tutti i suoi componenti non presentino eventuali danneggiamenti dovuti al trasporto; in tal caso il prodotto non deve essere utilizzato e dovrà essere tenuto lontano dalla portata dei bambini.
- Per la sicurezza del vostro bambino, prima di utilizzare il prodotto, rimuovere ed eliminare tutti i sacchetti di plastica e gli elementi facenti parte dell'imballo e comunque tenerli lontani dalla portata di neonati e bambini.
- Evitare di introdurre le dita nei meccanismi.
- La base Huggy Isofix Inglesina è utilizzabile soltanto in combinazione con il seggiolino auto Huggy Multifix e Huggy Prime Inglesina.
- Utilizzare la base Huggy Isofix Inglesina soltanto negli autoveicoli indicati nella lista allegata e consultabile sul sito www.inglesina.com. In caso di dubbio, contattare il Produttore o il Rivenditore.
- Non utilizzate il sistema auto Huggy Inglesina se:
 - ha subito un incidente, anche lieve. Potrebbe aver subito danneggiamenti invisibili. Il sistema auto deve essere sostituito con uno nuovo per mantenere il livello di sicurezza.
 - è danneggiato, sprovvisto di istruzioni d'uso o di alcuni componenti. Contattare immediatamente il Rivenditore autorizzato o il Servizio Clienti Inglesina.
 - è di seconda mano. Potrebbe aver subito danni strutturali estremamente pericolosi.
- Verificare il corretto aggancio di tutti i componenti del sistema auto Huggy Inglesina prima di ogni viaggio e/o qualora il veicolo sia stato sottoposto a controlli periodici, manutenzioni, pulizia. Altre persone potrebbero aver manomesso e/o sganciato il sistema auto Huggy Inglesina e non averlo riposizionato correttamente secondo quanto previsto dalle istruzioni.

AVVERTENZE

CONSIGLI PER L'UTILIZZO

- Non utilizzare il seggiolino in posizioni o configurazioni diverse da quelle indicate in questo manuale d'istruzione.
- Non utilizzare il prodotto se tutti i suoi componenti non sono correttamente fissati e regolati.
- Le operazioni di montaggio, smontaggio e regolazione devono essere effettuate solamente da persone adulte. Assicurarsi che chi utilizza il prodotto (baby sitter, nonni, etc) sia a conoscenza del corretto funzionamento dello stesso.

UTILIZZO DEL SISTEMA AUTO HUGGY INGLESINA IN AUTO

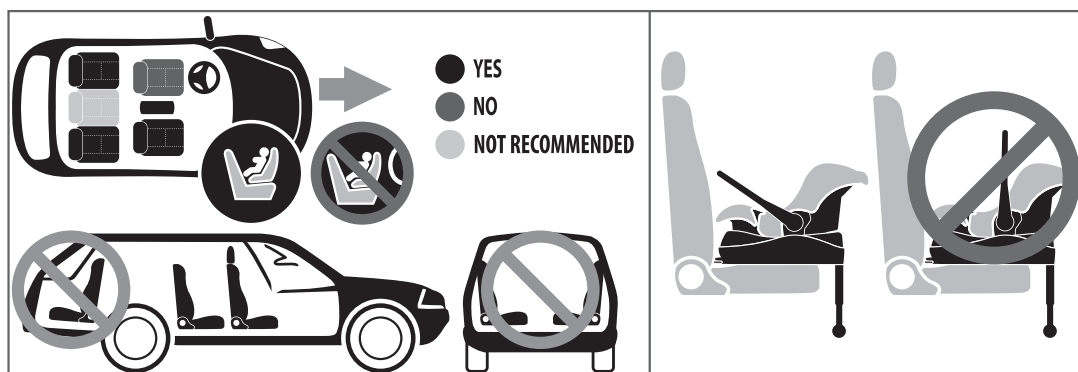

- **ATTENZIONE!** Posizionare il sistema auto Huggy Inglesina **SOLTANTO IN SENSO CONTRARIO A QUELLO DI MARCIA**. Non installare mai su sedili rivolti in direzione opposta o trasversalmente al senso comune di marcia del veicolo.
- **PERICOLO!** L'impiego del sistema auto Huggy Inglesina **NON E' AMMESSO SU SEDILI DOTATI DI AIRBAG FRONTALE ATTIVO!**
- Assicurarsi che i sedili reclinabili siano bloccati in posizione verticale secondo quanto indicato dal costruttore dell'auto.
- Evitare di lasciare oggetti o bagagli liberi nell'abitacolo e accertarsi che siano sempre saldamente custoditi. In caso di incidente, se lasciati liberi, potrebbero causare lesioni.

CONDIZIONI DI GARANZIA

- Le presenti condizioni di garanzia sono conformi alla Direttiva Europea 99/44/CE del 25 maggio 1999 e successivi adeguamenti ed ha validità per i paesi della Comunità Europea. Altre condizioni di garanzia per specifici Paesi sono espressamente dettagliate sul sito web: www.inglesina.com nella sezione Garanzia ed Assistenza.
- L'Inglesina Baby S.p.A. garantisce che questo articolo è stato progettato e fabbricato nel rispetto delle norme/regolamenti di prodotto e di qualità e sicurezza generali attualmente in vigore nella Comunità Europea e nei Paesi di commercializzazione.

AVVERTENZE

- L'Inglesina Baby S.p.A. garantisce che durante e a conclusione del processo di produzione, tale prodotto è stato sottoposto a diversi controlli qualitativi. L'Inglesina Baby Spa garantisce che questo articolo al momento dell'acquisto presso il Rivenditore Autorizzato era privo di difetti di montaggio o fabbricazione.
- Qualora il presente prodotto presentasse difetto nei materiali e/o vizi di fabbricazione rilevati al momento dell'acquisto o durante un impiego normale, secondo quanto descritto dalle presenti istruzioni, L'Inglesina Baby S.p.A. riconosce la validità delle condizioni di garanzia per un periodo di 24 mesi dalla data di acquisto.
- La durata della garanzia è prevista per 24 mesi consecutivi e ha validità per il primo proprietario del presente articolo.
- Per garanzia si intende la sostituzione o riparazione gratuita delle parti che risultino essere difettose all'origine per vizi di fabbricazione.
- Conservare con cura l'originale dello scontrino al momento dell'acquisto del prodotto; verificare che sullo stesso sia riportata, in modo chiaramente leggibile, la data di acquisto.
- Le presenti condizioni di garanzia decadono nel caso in cui:
 - il prodotto venga utilizzato secondo diverse destinazioni d'uso non espressamente indicate nelle presenti istruzioni.
 - il prodotto venga utilizzato in modo non conforme alle presenti istruzioni.
 - il prodotto abbia subito riparazioni presso centri di assistenza non autorizzati e non convenzionati.
 - il prodotto abbia subito modifiche e/o manomissioni, sia nella parte strutturale che in quella tessile, non espressamente autorizzate dal fabbricante. Eventuali modifiche apportate ai prodotti sollevano L'Inglesina Baby S.p.A. da qualunque responsabilità.
 - il difetto sia dovuto a negligenza o trascuratezza nell'utilizzo (es. urti violenti delle parti strutturali, esposizione a sostanze chimiche aggressive, ecc.).
 - il prodotto presenti normale usura (es. ruote, parti mobili, tessuti) derivante da un previsto impiego quotidiano prolungato e continuativo.
 - il prodotto venga inviato al rivenditore per l'assistenza, privo dell'originale dello scontrino di acquisto o quando sullo scontrino non sia chiaramente leggibile la data di acquisto.
- Eventuali danni causati dall'utilizzo di accessori non forniti e/o non approvati da L'Inglesina Baby, non saranno coperti dalle condizioni della nostra garanzia.
- L'Inglesina Baby S.p.A. declina ogni responsabilità per danni a cose o persone derivanti da un utilizzo improprio e/o scorretto del prodotto.
- Scaduto il periodo della garanzia, l'Azienda garantisce comunque l'assistenza sui propri prodotti entro un termine massimo di quattro (4) anni dalla data di introduzione sul mercato degli stessi, trascorso il quale verrà valutata caso per caso la possibilità di intervento.
- L'Inglesina Baby S.p.A. al fine di migliorare i propri prodotti si riserva il diritto di aggiornamento e/o modifica di qualsiasi particolare tecnico o estetico senza previa informazione.

AVVERTENZE

RICAMBI / ASSISTENZA POST VENDITA

- Ispezionare regolarmente i dispositivi di sicurezza per accertarsi della perfetta funzionalità del prodotto nel tempo. Nel caso in cui si riscontrassero problemi e/o anomalie di qualsiasi genere, non utilizzare il prodotto. Contattare tempestivamente il Rivenditore Autorizzato o il Servizio Assistenza Clienti Inglesina.
- Non utilizzare parti di ricambio o accessori non forniti e/o comunque non approvati da L'Inglesina Baby S.p.A.

COSA FARE IN CASO DI NECESSITA' DI ASSISTENZA

- In caso di necessità di assistenza sul prodotto, contattare immediatamente il Rivenditore Inglesina presso il quale è stato effettuato l'acquisto, assicurandosi di poter disporre del "Serial Number" relativo al prodotto oggetto della richiesta stessa (il "Serial Number" è disponibile dalla Collezione 2010).
- Compito del Rivenditore è prendere contatto con Inglesina per valutare la modalità di intervento più idonea caso per caso e infine fornire ogni successiva indicazione.
- Il Servizio Assistenza Inglesina è comunque disponibile a fornire tutte le informazioni necessarie, a mezzo richiesta scritta da compilare su apposito form presente sul sito web: www.inglesina.com - sezione Garanzia e Assistenza.

CONSIGLI PER LA PULIZIA E LA MANUTENZIONE DEL PRODOTTO

- Non forzare mai meccanismi o parti in movimento; in caso di dubbio, controllare prima le istruzioni.
- Conservare il prodotto in un luogo asciutto.
- Proteggere il prodotto da agenti atmosferici, acqua, pioggia o neve; inoltre l'esposizione continua e prolungata al sole potrebbe causare cambiamenti di colore in molti materiali.
- Pulire le parti in plastica ed in metallo con un panno umido o con un detergente leggero; non usare solventi, ammoniaca o benzina.
- Asciugare accuratamente le parti in metallo dopo un eventuale contatto con acqua, al fine di evitare la formazione di ruggine.
- Consigliamo di lavare il rivestimento separatamente da altri articoli.
- Ravvivare periodicamente le parti in tessuto con una spazzola morbida da abiti.
- Rispettare le norme per il lavaggio del rivestimento tessile riportate sulle apposite etichette.



Lavare a mano in acqua fredda



Non candeggiare



Non asciugare meccanicamente



Non stirare



Non lavare a secco

AVVERTENZE

- Asciugare perfettamente il rivestimento tessile prima di utilizzarlo o riporlo.
- **ATTENZIONE!** Le cinture non vanno mai lavate, ma solo pulite con un panno e un detergente delicato.

ISTRUZIONI

ELENCO COMPONENTI

fig. 1

- A** Piede di appoggio
- B** Indicatore di posizionamento del piede di appoggio
- C** Leva di rilascio
- D** Connettori Isofix
- E** Indicatori rosso/verde di aggancio della base al sedile auto
- F** Leva di regolazione altezza del piede di appoggio
- G** Indicatori rosso/verde di aggancio del seggiolino alla base
- H** Pulsanti di sgancio dei connettori Isofix
- K** Punti di ancoraggio Isofix del sedile auto
- J** Tappi di protezione dei connettori Isofix

IMPORTANTE

- Verificare dove sono posizionati i punti di ancoraggio Isofix sul sedile della propria auto, controllando che siano sgombri da materiali che possano impedirne il corretto utilizzo.
- Verificare che sul sedile dell'auto non siano presenti oggetti che possano impedire il corretto appoggio della base auto alla seduta.
- Verificare che il pavimento della propria auto sia sgombro da materiali che possano impedire la corretta aderenza del piede di appoggio.
- Verificare che lo schienale sia in posizione verticale e che il sedile ove si intende installare la base auto **NON SIA DOTATO DI AIRBAG FRONTALE**.
- Installare la base Huggy Isofix esclusivamente in **SENSO CONTRARIO A QUELLO DI MARCIA**.

POSIZIONAMENTO E INSTALLAZIONE DEL SISTEMA AUTO HUGGY INGLESINA

fig. 2 Estrarre il piede di appoggio (**A**) da sotto la base auto fino a che l'apposito indicatore (**B**) segnala VERDE.

fig. 3 Agire sulla leva di rilascio (**C**) e contemporaneamente estrarre completamente i connettori Isofix (**D**) dalla base auto.

fig. 4 Rimuovere i tappi di protezione (**J**) dai connettori Isofix della base, premendo i due pulsanti di sgancio (**H**).

fig. 5 Fissare i connettori della base (**D**) ai punti di ancoraggio Isofix del sedile (**K**)

ISTRUZIONI

fino a sentire distintamente entrambi i CLICK di avvenuto aggancio.

fig. 6 **ATTENZIONE: il corretto aggancio della base Huggy Isofix avviene quando gli appositi indicatori (E) da ROSSI diventano VERDI.**

fig. 7 Controllare che la base Huggy Isofix sia correttamente agganciata da entrambi i lati.

fig. 8 Regolare l'altezza del piede di appoggio (A) agendo sull'apposita leva (F) fino a toccare il pavimento dell'auto. Rilasciare la leva (F) assicurandosi che la parte estensibile del piede di appoggio rimanga bloccata nella sua posizione.

ATTENZIONE: è importante che il piede sia ben appoggiato al pavimento dell'auto anche se la base dovesse risultare leggermente sollevata dal sedile.

fig. 9 Installare il seggiolino auto Huggy Multifix o Huggy Prime sulla base Huggy Isofix, fino a sentire da entrambi i lati, i CLICK di avvenuto aggancio.

fig. 10 Il corretto aggancio del seggiolino auto Huggy Multifix o Huggy Prime avviene quando gli appositi indicatori (G) da ROSSI diventano VERDI. Verificare che il seggiolino sia correttamente agganciato, provando a sollevarlo.

ATTENZIONE: se i connettori Isofix della base (D) non sono debitamente agganciati, il sistema auto Huggy Inglesina non consente la corretta installazione del seggiolino auto sulla base, pertanto non forzarne l'aggancio.

fig. 11 Una volta agganciato il seggiolino auto Huggy Multifix o Huggy Prime sulla base Huggy Isofix, premere contemporaneamente i due pulsanti (L) e ruotare il maniglione del seggiolino nella posizione più avanzata. Accertarsi che i due pulsanti (L) fuoriescano completamente, una volta sistemato il maniglione in posizione.

fig. 12 Agire sulla leva di rilascio (C) per sbloccare il primo dispositivo di arresto della base auto. Spingere quindi la base con il seggiolino contro il sedile dell'auto fino al suo completo appoggio.

fig. 13 Verificare ancora una volta che il sistema auto Huggy Inglesina sia correttamente agganciato.

DISINSTALLAZIONE DEL SISTEMA AUTO HUGGY INGLESINA

fig. 14 Premendo contemporaneamente i due pulsanti (L), ruotare il maniglione del seggiolino in posizione verticale e, agendo sulla leva posteriore (I), sollevarlo dalla base Huggy Isofix impugnandolo dal maniglione.

fig. 15 Accorciare il piede di appoggio (A) della base auto, agendo sull'apposita leva (F).

fig. 16 Sganciare quindi i connettori Isofix (D) dai punti di ancoraggio Isofix sul sedile dell'auto (K), premendo i due pulsanti di sgancio (H).

ATTENZIONE: i pulsanti di sgancio (H) rimangono bloccati fino a quando il seggiolino rimane installato sulla base.

fig. 17 Sollevare la base dal sedile dell'auto, riposizionando il piede di appoggio (A) nella sua sede.

WARNING

EN



READ THESE INSTRUCTIONS CAREFULLY BEFORE USE AND KEEP THEM FOR FUTURE REFERENCE. FAILURE TO FOLLOW THESE INSTRUCTIONS CAN JEOPARDISE THE SAFETY OF YOUR CHILD.

YOUR CHILD'S SAFETY IS YOUR RESPONSIBILITY.

WARNING! NEVER LEAVE THE CHILD UNATTENDED: IT CAN BE DANGEROUS. PAY UTMOST CARE WHEN USING THE PRODUCT.

SAFETY

- Do not use the Huggy Isofix base after 5 years from the date of production indicated on the product; due to the normal ageing of the materials, it might be no more complying with the regulations in force.
- Before assembling, verify that the product and all its components have not been subject to damages during transport. Should this be the case, do not use the product and keep it out of reach of children.
- Before using the product, for the safety of your child, remove and eliminate all plastic bags and elements belonging to the packaging and, in any case, keep the same out of reach of newborns and children.
- Avoid inserting fingers inside mechanisms.
- The Inglesina Huggy Isofix base can be used only together with the Inglesina Huggy Multifix and Huggy Prime infant car seat.
- Use the Inglesina Huggy Isofix base only on the motor vehicles included in the enclosed list, which can also be examined by visiting the website: www.inglesina.com. In case of doubt, refer to the Manufacturer or Retailer.
- Do not use the Inglesina Huggy car system, if:
 - it was subject to accident, even to a slight one. It may have been subject to invisible damages. The car system has to be replaced with a new one to assure the safety level.
 - it is damaged, not equipped with the instruction manual, or any component is missing. Contact the Inglesina authorized Retailer or Customer Care Service immediately.
 - if it is second-hand. There could be extremely dangerous structural damage.
- Verify the correct hooking of all components of the Inglesina Huggy car system before each travel and/or when the vehicle is subject to periodical checks, maintenance, and cleaning. Other people may have tampered with and/or unhooked the Inglesina Huggy car system and may not have repositioned the same properly pursuant to the instructions.

WARNING

HINTS FOR USE

- Do not use the child seat in positions or configurations other than those illustrated in this handbook.
- Do not use the product, unless all its components are properly fastened and adjusted.
- Assembly, disassembly and adjustment operations must be carried out only by adults. Make sure that the person using the product (baby-sitter, grandparents, etc.) are aware of the correct operation of the same.

USE OF INGLESINA HUGGY CAR SYSTEM IN THE CAR



- **CAUTION!** Install the Inglesina Huggy car system **ONLY IN THE OPPOSITE DIRECTION TO THE DRIVING ONE**. Never install it on seats positioned in opposite direction or transversely to the ordinary vehicle driving direction.
- **DANGER!** The Inglesina Huggy car system **IS NOT ALLOWED TO BE USED ON SEATS EQUIPPED WITH ACTIVE FRONTAL AIRBAGS!**
- Make sure that reclining seats are blocked in vertical position pursuant to the instruction of the car's manufacturer.
- During your journey, refrain from leaving unattended objects or bags in the car: make sure that they are stored securely as, in the event of an accident, they can cause injury.

WARRANTY CONDITIONS

- The warranty conditions herein are compliant with European Directive 99/44/EC of May 25 1999 as amended, and is valid for countries within the European Community. Other warranty conditions for specific countries are provided in detail on the web site: www.inglesina.com in the Warranty and Assistance section.
- Inglesina Baby S.p.A. guarantees that this article has been designed and manufactured in accordance with general product, quality and safety standards/regulations currently in force in the European Community and countries of marketing.

WARNING

EN

- Inglesina Baby S.p.A. guarantees that during and upon completion of the production process this product was subject to various quality checks. Inglesina Baby Spa guarantees that at the time of purchase at the Authorised retailer this article did not have any assembly or factory defects.
- If this article should present defects in the materials and/or factory defects discovered at the time of purchase or during normal use, in accordance with the descriptions provided in the instructions herein, Inglesina Baby S.p.A. recognises the validity of the warranty conditions for a period of 24 months from the date of purchase.
- The duration of the warranty is envisioned for 24 consecutive months and is valid for the first owner of this article.
- The warranty is understood as the free replacement or repair of parts that are inherently defective or that present factory defects.
- Be sure to store the original bill of sale from the time you purchase the product; make sure that it states, in a clearly legible manner, the date of purchase.
- The warranty conditions herein automatically expire if:
 - the product is used for purposes that are not expressly indicated in the instructions herein.
 - the product is not used in compliance with the instructions herein.
 - the product has been repaired by unauthorised and unaffiliated Customer Care centres.
 - either the structural or fabric part of the product has been modified and/or tampered with, and not expressly authorised by the manufacturer. Any modifications made to the products relieve Inglesina Baby S.p.A. of any liability.
 - the defect is due to negligent or careless use (ex. violent shocks to the structural parts, exposure to aggressive chemical substances, etc.).
 - the product presents normal wear (ex. wheels, moving parts, fabrics) deriving from an envisioned prolonged and continuous daily use.
 - the product is sent to the retailer for assistance without the original copy of the bill of sale or when the date of purchase is not clearly legible on the bill.
- Any damage caused by the use of accessories not supplied and/or not approved by L'Inglesina Baby, shall be excluded from our terms of warranty.
- L'Inglesina Baby S.p.A. declines all liability for any damages to property or people resulting from the improper and/or incorrect use of the product.
- After the warranty period has expired the Company nevertheless guarantees a customer care service for its products for a maximum period of four (4) years from the date of introduction onto the market of said products, after which the possibility of assistance will be assessed case by case.
- In order to improve its products, L'Inglesina Baby S.p.A. reserves the right to update and/or modify any and all aesthetic-technical details without prior notice.

PARTS / AFTER SALES SERVICES

- Regularly inspect all safety devices to ensure perfect product functionality along

WARNING

the time. In case of problems and/or malfunctions of any kind do not use the product. In this event, contact an Authorized Retailer or Inglesina Customer Care Service promptly.

- Do not use spare parts or accessories not supplied and/or in any case not approved by L'Inglesina Baby.

WHAT TO DO IF YOU REQUIRE ASSISTANCE

- If you require assistance for your product, immediately contact the Inglesina Retailer that sold it to you, with the "Serial Number" relative to said object ready on hand (the "Serial Number" is available from the 2010 Collection).
- It is the Retailer's task to contact Inglesina to assess the most suitable method of intervention case by case and then provide the next step.
- The Inglesina Customer Care Service is nevertheless available to provide all necessary information, by written request sent in by filling out the form provided on the website: www.inglesina.com - Warranty and Assistance section.

HINTS FOR CLEANING AND MAINTAINING THE PRODUCT

- Never force any mechanisms or moving parts; in case of doubt, check the instruction first.
- Store the product in a dry place.
- Protect the product against atmospheric agents, water, rain or snow; moreover, continuous and prolonged exposure to sunlight may cause changes in the colour of many materials.
- Clean the plastic and metal parts with a wet cloth or with a mild detergent; do not use solvents, ammonia or benzine.
- Carefully dry metal parts after any contact with water in order to avoid the formation of rust.
- It is recommended to wash the lining separately from other items.
- Periodically revive the fabric parts using a soft brush for garments.
- Respect the washing regulations for the textile lining born on the suitable labels.



Handwash in cold water



Do not bleach



Do not tumble dry



Do not iron



Do not dry clean

- Dry the textile lining completely before using or storing it.
- **CAUTION!** Never wash the straps; just wipe them with a cloth and a gentle detergent.

INSTRUCTIONS

LIST OF COMPONENTS

fig. 1

- A** Support foot
- B** Support foot positioning indicator
- C** Release lever
- D** Isofix connectors
- E** Red/green indicators for base hooking on the car seat
- F** Support foot height adjustment lever
- G** Red/green indicators for hooking the seat on the base
- H** Isofix connectors release buttons
- K** Isofix anchoring points on the car seat
- J** Isofix connector protection plugs

IMPORTANT

- Verify where the Isofix anchoring points are positioned on the seat of the car and check that they are free from any materials that could prevent their correct use.
- Verify that on the seat of the car there are not any items that may hinder the correct leaning of the car base to the seat.
- Verify that the floor of the car is free from any materials that may hinder the correct grip of the support foot.
- Verify that the backrest is in vertical position and the seat where the car base has to be installed is **NOT EQUIPPED WITH FRONT AIRBAG**.
- Install the Huggy Isofix base exclusively in **THE OPPOSITE DIRECTION TO THE DRIVING ONE**.

POSITIONING AND INSTALLATION OF THE INGLESINA HUGGY CAR SYSTEM

fig. 2 Extract the support foot (**A**) from beneath the car base until the suitable indicator (**B**) signals GREEN.

fig. 3 Act on the release lever (**C**) and simultaneously extract the Isofix connectors (**D**) from the car base completely.

fig. 4 Remove the protection plugs (**J**) from the base Isofix connectors by pressing the two release buttons (**H**).

fig. 5 Fasten the base connectors (**D**) to the seat Isofix anchoring points (**K**) until hearing clearly both CLICK sounds signalling the occurred hooking.

fig. 6 **CAUTION: the correct hooking of the Huggy Isofix base occurs when the proper indicators (E) from RED become GREEN.**

fig. 7 Check that the Huggy Isofix base is properly hooked on both sides.

fig. 8 Adjust the height of the support foot (**A**) acting on the proper lever (**F**) until touching the car floor. Release the lever (**F**) making sure that the extensible part of the support foot remains blocked in its position.

CAUTION: it is important that the foot is firmly leaning on the car floor also if the base is slightly lifted from the seat.

fig. 9 Install the Huggy Multifix or Huggy Prime car seat on the Huggy Isofix base until hearing on both sides the CLICK signalling the occurred hooking.

INSTRUCTIONS

fig. 10 The correct hooking of the Huggy Multifix or Huggy Prime car seat occurs when the proper indicators (**G**) from RED become GREEN. Make sure that the seat is properly hooked, trying to lift it.

CAUTION: if the base Isofix connectors (D) are not duly hooked, the Inglesina Huggy car system does not allow the correct installation of the car seat on the base, as a consequence do not force the hooking.

fig. 11 After having hooked the Huggy Multifix or Huggy Prime car seat on the Huggy Isofix base, press the two buttons (**L**) simultaneously and rotate the handle of the seat to the most forward position. Make sure that the two buttons (**L**) completely come out, after having arranged the handle to the proper position.

fig. 12 Act on the release lever (**C**) to release the first blocking device of the car base. Then, push the base with the seat against the car seat until it leans completely on the same.

fig. 13 Verify once again that the Inglesina Huggy car system is properly hooked.

REMOVAL OF THE INGLESINA HUGGY CAR SYSTEM

fig. 14 By pressing the two buttons (**L**) simultaneously, rotate the seat handle to the vertical position and, by acting on the rear lever (**I**), lift it from the Huggy Isofix base by holding it from the handle.

fig. 15 Shorten the car base support foot (**A**), acting on the proper lever (**F**).

fig. 16 Then, release the Isofix connectors (**D**) from the Isofix anchoring points (**K**) on the car seat by pressing the two release buttons (**H**).

CAUTION: the release button (H) remain blocked until the seat remains installed on the base.

fig. 17 Lift the base from the car seat, repositioning the support foot (**A**) in its seat.

AVERTISSEMENTS

FR



LIRE LES INSTRUCTIONS SUIVANTES ATTENTIVEMENT AVANT UTILISATION ET LES CONSERVER POUR LES BESOINS ULTÉRIEURS DE RÉFÉRENCE. NE PAS TENIR COMPTE DES MISES EN GARDE ET DES INSTRUCTIONS FOURNIES PEUT S'AVÉRER TRÈS DANGEREUX POUR VOTRE ENFANT.

VOUS ÊTES RESPONSABLE DE LA SÉCURITÉ DE VOTRE ENFANT.

AVERTISSEMENT! NE JAMAIS LAISSER VOTRE ENFANT SANS SURVEILLANCE. FAIRE LE MAXIMUM D'ATTENTION LORSQU'ON UTILISE LE PRODUIT.

SECURITE

- Ne pas utiliser la base Huggy Isofix après 5 ans dès la date de production indiquée sur le produit; à cause du naturel vieillissement des matériaux elle pourrait ne plus être conforme aux sens de la norme.
- Vérifier avant l'assemblage, que le produit et tous ses composants ne présentent pas de dommages dus au transport. En ce cas le produit ne doit pas être utilisé et il faut le maintenir loin de la portée des enfants.
- Pour la sécurité de votre enfant avant d'utiliser le produit, enlever et éliminer tous les sachets en plastique et les éléments faisant partie de l'emballage et en tout cas gardez-les hors de portée des bébés et des enfants.
- Eviter d'introduire les doigts dans les mécanismes.
- La base Huggy Isofix Inglesina est utilisable seulement en combinaison avec le siège auto Huggy Multifix et Huggy Prime Inglesina.
- Utiliser la base Huggy Isofix Inglesina uniquement dans les véhicules indiqués dans la liste en annexe et consultable sur le site www.inglesina.com. En cas de doute, contacter le Producteur ou le Vendeur.
- Ne pas utiliser le système auto Huggy Inglesina si:
 - il a subi un accident, aussi léger. Il pourrait avoir subi des dommages invisibles. Le système auto doit être remplacé avec un nouveau système pour maintenir le niveau de sécurité.
 - il est endommagé, dépourvu des instructions pour l'emploi ou de quelques composants. Contacter immédiatement le Vendeur autorisé ou bien le Service Clients Inglesina.
 - le siège est d'occasion. Il pourrait avoir subi des dommages structurels extrêmement dangereux.
- Vérifier le correct accrochage de tous les composants du système auto Huggy

AVERTISSEMENTS

FR

Inglesina avant de chaque voyage et/ou si le véhicule a été soumis à des contrôles périodiques, entretiens, nettoyage. D'autres personnes pourraient avoir manipulé et/ou décroché le système auto Huggy Inglesina et ne pas l'avoir repositionné correctement selon ce qui est prévu par les instructions.

CONSEILS POUR L'EMPLOI

- N'utilisez jamais le siège dans des positions ou configurations autres que celles qui sont mentionnées par le manuel d'instructions.
- Ne pas utiliser le produit si tous ses composants n'ont pas été correctement fixés et réglés.
- Les opérations de montage, démontage et réglage doivent être réalisées par personnes adultes. Il faut s'assurer que ceux qui utilisent le produit (baby sitter, grand parents, etc.) connaissent le correct fonctionnement du produit.

EMPLOI DU SIEGE AUTO HUGGY INGLESINA DANS LA VOITURE

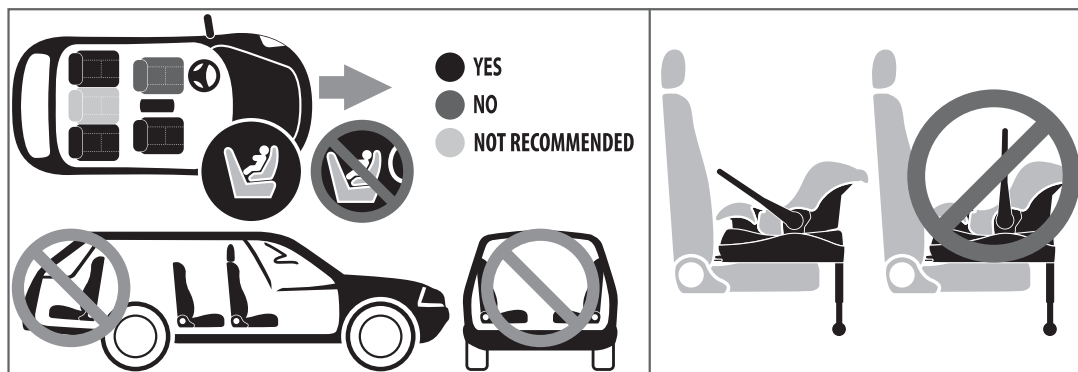

- **ATTENTION!** Positionner le système auto Huggy Inglesina **SEULEMENT DANS LE SENS CONTRAIRE AU SENS DE MARCHÉ**. Ne jamais installer sur les sièges dirigés vers la direction opposée ou transversale au sens commun de marche du véhicule.
- **DANGER!** L'utilisation du système auto Huggy Inglesina **N'EST PAS AUTORISÉE SUR LES SIÈGES DOTÉS D'UN AIRBAG FRONTAL ACTIVÉ!**
- S'assurer que les sièges inclinables soient bloqués en position verticale selon ce qui est indiqué par le constructeur de la voiture.
- Évitez de laisser des objets ou des bagages non calés à l'intérieur de l'habitacle et n'oubliez pas de vérifier que tout est bien arrimé sous peine de provoquer des lésions en cas d'accident.

CONDITIONS DE GARANTIE

- Ces conditions de garantie sont conformes à la Directive européenne 99/44/CE du 25 mai 1999 et adaptations suivantes, et sont valables pour les pays de la Communauté européenne. D'autres conditions de garantie pour des pays

AVERTISSEMENTS

FR

spécifiques sont détaillées sur le site web : www.inglesina.com à la section Garantie et Assistance.

- L'Inglesina Baby S.p.A. garantit que cet article a été conçu et fabriqué dans le respect des normes et règlements de produit et de qualité et de sécurité générales actuellement en vigueur dans la Communauté européenne et dans les pays de commercialisation.

- L'Inglesina Baby S.p.A. garantit que, pendant et après le processus de production, ce produit a été soumis à divers contrôles de qualité. L'Inglesina Baby Spa garantit que cet article, au moment de l'achat auprès du Revendeur agréé, ne présentait pas de défauts de montage ou de fabrication.

- Si ce produit présentait un défaut dans les matériaux et/ou des vices de fabrication détectés au moment de l'achat ou pendant une utilisation normale, selon les descriptions de ces instructions, L'Inglesina Baby S.p.A. reconnaît la validité des conditions de garantie pendant une période de 24 mois à partir de la date d'achat.

- La durée de la garantie est prévue pour 24 mois consécutifs et elle est valable pour le premier propriétaire de cet article.

- Par garantie, nous entendons le remplacement ou la réparation gratuite des parties qui sont effectivement défectueuses à l'origine, pour des défauts de fabrication.

- Conserver avec soin le ticket de caisse original au moment de l'achat du produit ; vérifier que sur celui-ci soit indiquée, de façon clairement lisible, la date d'achat.

- Ces conditions de garantie ne sont pas valables dans les cas suivants :

- le produit est utilisé selon des destinations d'utilisation diverses, non expressément indiquées dans ces instructions.

- le produit est utilisé de façon non conforme à ces instructions.

- le produit a subi des réparations auprès de centres d'assistance non autorisés et non conventionnés.

- le produit a subi des modifications et/ou des manipulations, aussi bien dans la structure que dans la partie textile, non expressément autorisées par le fabricant. D'éventuelles modifications apportées aux produits dégagent L'Inglesina Baby S.p.A. de toute responsabilité.

- le défaut est dû à une négligence ou un manque de soin dans l'utilisation (ex. chocs violents des parties de la structure, exposition à des substances chimiques agressives, etc.).

- le produit présente une usure normale (ex. roues, parties mobiles, tissus) dérivant d'une utilisation quotidienne normale, prolongée et continue.

- le produit est envoyé au revendeur pour l'assistance sans le ticket de caisse original ; ou quand, sur le ticket de caisse, la date d'achat n'est pas clairement visible.

- Eventuels dommages causés par l'emploi d'accessoires non fournis et/ou non approuvés par L'Inglesina Baby, ne seront pas couverts par les conditions de notre garantie.

- La société L'Inglesina Baby S.p.A. décline toute responsabilité quant aux dommages causés aux personnes et aux choses à la suite d'une utilisation impropre

AVERTISSEMENTS

et/ou incorrecte du moyen.

- Une fois terminée la période de garantie, l'Entreprise garantit quand même l'assistance sur ses produits, dans un délai de quatre (4) ans à partir de la date d'introduction sur le marché de ceux-ci; après cette période, la possibilité d'intervention sera évaluée au cas par cas.
- Dans le but d'améliorer ses produits, la société L'Inglesina Baby S.p.A. se réserve le droit de mettre à jour et/ou de modifier n'importe quelle caractéristique technique ou esthétique sans avis préalable.

PIECES DE RECHANGE / SERVICE ASSISTANCE APRES VENTE

- Contrôlez régulièrement les dispositifs de sécurité pour garantir un bon fonctionnement de la poussette dans le temps. En cas de problèmes, ne l'utilisez pas et contactez rapidement le revendeur autorisé ou le fabricant.
- N'utilisez ni pièces de rechange ni accessoires non fournis et/ou non approuvés par L'Inglesina Baby.

QUE FAIRE EN CAS DE NECESSITE D'ASSISTANCE

- En cas de nécessité d'assistance sur le produit, contacter immédiatement le revendeur Inglesina auprès duquel l'achat a été effectué, en s'assurant de pouvoir disposer du "Serial Number" concernant le produit qui fait l'objet de la demande (le "Serial Number" est disponible à partir de la Collection 2010).
- Le revendeur est chargé de prendre contact avec Inglesina pour évaluer la modalité d'intervention la plus adaptée au cas par cas, et enfin, de fournir chaque indication qui suit.
- Le Service d'Assistance Inglesina est tout de même disponible à fournir toutes les informations nécessaires, sur demande écrite à remplir sur le formulaire approprié présent sur le site web : www.inglesina.com - section Garantie et Assistance.

CONSEILS POUR LE NETTOYAGE ET L'ENTRETIEN DU PRODUIT

- Ne jamais forcer les mécanismes ou des parties en mouvement; en cas de doute, contrôler d'abord les instructions.
- Garder le produit dans un endroit sec.
- Protéger le produit contre les agents atmosphériques, eau, pluie ou neige; en outre, l'exposition continue et prolongée au soleil pourrait causer des changements de couleur chez beaucoup de matériaux.
- Nettoyer les parties en plastique et en métal avec un chiffon humide ou bien avec un détergeant léger; ne pas utiliser des solvants, ammoniacque ou essence.
- Sécher soigneusement les parties en métal, après un éventuel contact avec l'eau, dans le but d'éviter la formation de rouille.
- Nous conseillons de laver le revêtement séparément des autres articles.
- Rafraîchir périodiquement les parties en tissu avec une brosse souple pour vêtements.

AVERTISSEMENTS

- Respecter les normes pour le lavage du revêtement textile indiquées sur les étiquettes appropriées.



Laver à la main dans l'eau froide



Ne pas utiliser eau de javel



Ne pas sécher mécaniquement



Ne pas plancher



Ne pas laver à sec

- Sécher parfaitement le revêtement textile avant de l'utiliser ou de le garder.
- **AVERTISSEMENT!** Ne lavez jamais les sangles, mais nettoyez-les seulement avec un chiffon et un détergent délicat.

INSTRUCTIONS

LISTE DES COMPOSANTS

fig. 1

- A Pied d'appui
- B Indicateur de positionnement du pied d'appui
- C Levier de relâchement
- D Connecteurs Isofix
- E Indicateurs rouge/vert d'accrochage de la base au siège auto
- F Levier de réglage hauteur du pied d'appui
- G Indicateurs rouge/vert d'accrochage du siège à la base
- H Boutons de décrochage des connecteurs Isofix
- K Points d'ancrage Isofix du siège auto
- J Bouchons de protection des connecteurs Isofix

IMPORTANT

- Vérifier où sont positionnés les points d'ancrage Isofix sur le siège de la propre voiture, contrôlant qu'ils soient libres de matériaux pouvant empêcher leur correct emploi.
- Vérifier que sur le siège de l'auto ne soient pas présents des objets qui peuvent empêcher le correct appui de la base auto au siège.
- Vérifier que le sol de sa propre voiture soit dépourvu de matériaux pouvant empêcher la correcte adhérence du pied d'appui.
- Vérifier que le dossier soit en position verticale et que le siège ou l'on veut installer la base auto **NE SOIT PAS MUNI D'AIRBAG FRONTAL.**
- Installer la base Huggy Isofix exclusivement en **SENS CONTRAIRE A CELUI DE MARCHE.**

INSTRUCTIONS

POSITIONNEMENT ET INSTALLATION DU SYSTEME AUTO HUGGY INGLESINA

fig. 2 Extraire le pied d'appui (A) depuis le dessous de la base auto jusqu'à ce que l'indicateur approprié (B) indique VERT.

fig. 3 Agir sur le levier de relâchement (C) et en même temps extraire complètement les connecteurs Isofix (D) depuis la base auto.

fig. 4 Enlever les bouchons de protection (J) depuis les connecteurs Isofix de la base, en appuyant sur les deux boutons de décrochage (H).

fig. 5 Fixer les connecteurs de la base (D) aux points d'ancrage Isofix du siège (K) jusqu'à entendre clairement les deux CLICK d'accrochage réalisé.

fig. 6 **ATTENTION: le correct accrochage de la base Huggy Isofix se fait lorsque les indicateurs appropriés (E) de ROUGES deviennent VERTS.**

fig. 7 Contrôler que la base Huggy Isofix soit correctement accrochée par les deux côtés.

fig. 8 Régler l'hauteur du pied d'appui (A) agissant sur le levier approprié (F) jusqu'à toucher le sol de la voiture. Relâcher le levier (F) en s'assurant que la partie extensible du pied d'appui reste bloquée dans sa position.

CIUDADO: il est important que le pied soit bien appuyé au sol de la voiture même si la base résulte un peu soulevée du siège.

fig. 9 Installer le siège auto Huggy Multifix ou Huggy Prime sur la base Huggy Isofix, jusqu'à entendre deux côtés les CLICK d'accrochage réalisé.

fig. 10 Le correct accrochage du siège auto Huggy Multifix ou Huggy Prime se fait lorsque les indicateurs appropriés (G) de ROUGE deviennent VERTS. Vérifier que le siège soit correctement accroché, essayant de le lever.

ATTENTION: si les connecteurs Isofix de la base (D) ne sont pas bien accrochés, le système auto Huggy Inglesina ne permet pas la correcte installation du siège auto sur la base, donc ne pas forcer l'accrochage.

fig. 11 Une fois accroché le siège auto Huggy Multifix ou Huggy Prime sur la base Huggy Isofix, appuyer en même temps les deux boutons (L) et tourner la poignée du siège dans la position la plus avancée. S'assurer que les deux boutons (L) sortent complètement, une fois bien placée la poignée dans sa position.

fig. 12 Agir sur le levier de relâchement (C) pour débloquer le premier dispositif d'arrêt de la base auto. Appuyer donc la base avec le siège contre le siège de la voiture jusqu'à son appui complet.

fig. 13 Vérifier encore une fois que le système auto Huggy Inglesina soit correctement accroché.

DESINSTALLATION DU SYSTEME AUTO HUGGY INGLESINA

fig. 14 En appuyant en même temps sur les deux boutons (L), tourner la poignée du siège en position verticale et, agissant sur le levier postérieur (I), il faut le lever depuis la base Huggy Isofix en le prenant par la poignée.

fig. 15 Réduire le pied d'appui (A) de la base auto, agissant sur le levier approprié (F).

fig. 16 Décrocher donc les connecteurs Isofix (D) depuis les points d'ancrage Isofix sur le siège de la voiture (K), appuyant sur les deux boutons de décrochage (H).

INSTRUCTIONS

AVERTISSEMENT: les boutons de décrochage (H) restent bloqués jusqu'à ce que le siège reste installé sur la base.

fig. 17 Soulever la base depuis le siège de la voiture, en repositionnant le pied d'appui (A) dans son siège.

DE

HINWEISE



VOR DEM GEBRAUCH DIE VORLIEGENDEN GEBRAUCHSANWEISUNGEN LESEN UND SIE SORGFÄLTIG ZUM ZUKÜNFTIGEN NACHSCHLAGEN AUFBEWAHREN. DIE NICHTBEACHTUNG DIESER HINWEISE KANN DIE SICHERHEIT IHRES KINDES GEFÄHRDEN.

SIE SIND FÜR DIE SICHERHEIT IHRES KINDES VERANTWORTLICH.

VORSICHT! DAS KIND NIE UNBEAUF SICHTIGT LASSEN: DIES KANN GEFÄHRLICH SEIN. BEIM GEBRAUCH DES PRODUKTES ÄUSSERST UMSICHTIG VORGEHEN.

SICHERHEIT

- Die Huggy Isofix Basis nicht nach 5 Jahren vom Herstellungsdatum verwenden, das am Produkt angegeben ist. Wegen der üblichen Alterung der Materialien könnte sie nicht mehr mit den geltenden Regelungen übereinstimmen.
- Vor der Montage prüfen, dass das Produkt und seine Bauteile während des Transports nicht beschädigt wurden. Sollte dies der Fall sein, ist das Produkt nicht zu verwenden und für Kindern unzugänglich aufzubewahren.
- Um die Sicherheit Ihres Kindes zu sichern, vor dem Gebrauch des Produktes das Kunststoffverpackungsmaterial und alle Verpackungselemente entfernen und entsorgen und sie auf jeden Fall von Säuglingen und Kindern fernhalten.
- Vermeiden die Finger in die Mechanismen einzuführen.
- Die Huggy Isofix Basis von Inglesina ist ausschließlich in Verbindung mit dem Inglesina Huggy Multifix und Huggy Prime Autositz zu verwenden.
- Die Huggy Isofix Basis ausschließlich an Fahrzeugen verwenden, welche in der beigelegenen Liste aufgelistet sind, die sogar durch die Webseite www.inglesina.com nachschlagbar ist. Im Zweifelfall sich mit dem Hersteller oder Vertragshändler in

HINWEISE

Verbindung setzen.

- Das Inglesina Huggy Autosystem dann nicht verwenden, wenn:
 - es einen - sogar leichten - Unfall erlitten hat. Es könnte unsichtbare Beschädigungen aufweisen. Das Autosystem ist mit einem neuen Autosystem auszutauschen, damit dasselbe Sicherheitsniveau gesichert wird.
 - es beschädigt ist, keine Gebrauchsanleitung oder einige fehlende Bauteile aufweist. Sofort den autorisierten Vertragshändler oder den Kundenservice von Inglesina zu Rate ziehen.
 - es aus zweiter Hand ist. Es könnte extrem gefährliche Strukturschäden erlitten haben.
- Die richtige Ankupplung aller Bauteile vom Inglesina Huggy Autosystem vor jeder Reise und/oder dann prüfen, wenn das Fahrzeug periodischen Kontroll-, Wartungs- und/oder Reinigungseingriffen unterworfen wurde. Andere Leuten könnten das Inglesina Huggy Autosystem missbräuchlich geändert und/oder getrennt haben und es dann nicht richtigerweise in Übereinstimmung mit den Anweisungen wieder positioniert haben.

DE

HINWEISE ZUM GEBRAUCH

- Den Kindersitz nicht in einer anderen Position und Form benutzen als der in dieser Gebrauchsanweisung angegebenen.
- Das Produkt erst dann verwenden, wenn alle Bauteile vom Produkt selbst richtigerweise befestigt und eingestellt sind.
- Die Montage-, Abbau- und Einstellungsvorgänge dürfen ausschließlich von Erwachsenen vorgenommen werden. Prüfen, dass die Leute, welche das Produkt verwenden (Babysitter, Großeltern, usw.), genau wissen, wie das Produkt richtigerweise zu verwenden ist.

ANWENDUNG DES INGLESINA HUGGY AUTOSYSTEMS IM AUTO

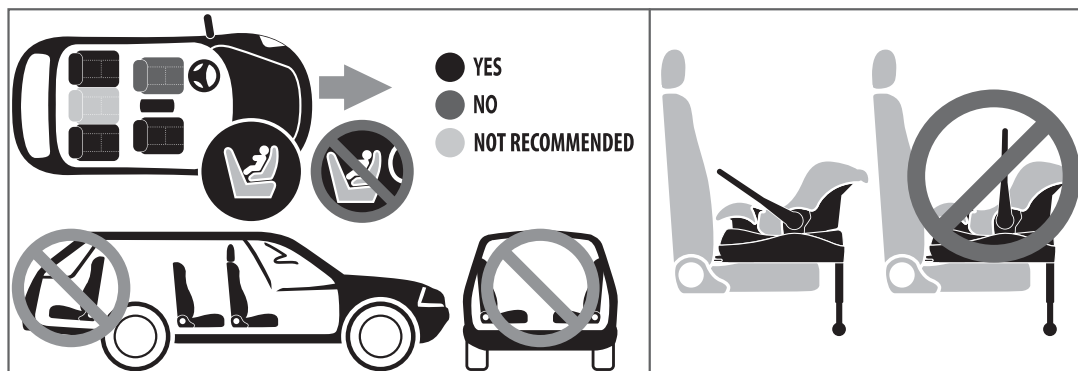

- **VORSICHT!** Das Inglesina Huggy Autosystem **AUSSCHLIEßLICH IN ENTGEGENSETZTER RICHTUNG MIT RÜCKSICHT AUF DEN GANGSINN** positionieren. Es nie auf Sitzen installieren, welche in entgegengesetzter Richtung

HINWEISE

oder schräg mit Rücksicht auf den Gangsinn vom Fahrzeug positioniert sind.

- **GEFAHR!** Das Rückhaltesystem Huggy Inglesina **DARF NICHT AUF SITZEN MIT AKTIVEM FRONTBAG VERWENDET WERDEN!**
- Prüfen, dass die Sitze mit verstellbarem Rücken in senkrechter Position gesperrt sind, so wie beim Hersteller vom Auto angegeben.
- Vermeiden, Gegenstände oder Gepäckstücke frei im Wagen zu lassen und sich immer versichern, dass alles gut festliegt. Bei einem Unfall könnten sie Verletzungen verursachen.

GARANTIEBEDINGUNGEN

- Diese Garantiebedingungen entsprechen der europäischen Richtlinie 99/44/EG vom 25. Mai 1999 und der nachfolgenden Anpassungen und gelten für die Mitgliedstaaten der Europäischen Gemeinschaft. Weitere Garantiebedingungen für spezifische Länder sind ausdrücklich auf der Internetseite www.inglesina.com im Abschnitt Garantie und Kundendienst ausgeführt.
- Inglesina Baby S.p.A. garantiert, dass dieser Artikel unter Beachtung der aktuell in den Ländern der Europäischen Gemeinschaft und in den Ländern des Vertriebs geltenden Normen und Regeln für Produkte und für Qualität und Sicherheit entwickelt und hergestellt wurde.
- Inglesina Baby S.p.A. garantiert, dass dieses Produkt während und nach dem Produktionsprozess diversen Qualitätskontrollen unterzogen wurde. Inglesina Baby Spa garantiert, dass dieser Artikel zum Zeitpunkt des Erwerbs beim autorisierten Händler keine Montage- oder Herstellungsfehler aufwies.
- Sollten an diesem Produkt beim Erwerb oder während der normalen Verwendung entsprechend der Angaben in dieser Anleitung Materialfehler bzw. Herstellungsfehler festgestellt werden, erkennt Inglesina Baby S.p.A. die Gültigkeit der Garantiebedingungen für eine Dauer von 24 Monaten ab dem Kaufdatum an.
- Es ist eine Garantiedauer von 24 aufeinanderfolgenden Monaten vorgesehen, die für den ersten Eigentümer dieses Artikels gilt.
- Unter Garantie versteht sich der kostenlose Ersatz oder die Reparatur der von Anfang an aufgrund von Herstellungsfehlern defekten Teile.
- Das Original des Kassenzettels vom Erwerb des Produktes sorgfältig aufbewahren; überprüfen, ob auf diesem das Kaufdatum gut lesbar ist.
- Diese Garantiebedingungen verfallen in den folgenden Fällen:
 - Das Produkt wird für andere Zwecke benutzt, die nicht ausdrücklich in dieser Anleitung aufgeführt sind.
 - Das Produkt wird nicht gemäß dieser Anleitung verwendet.
 - Das Produkt wurde in einem nicht autorisierten Kundendienstzentrum repariert.
 - Die Struktur oder der Textilüberzug des Produktes wurde ohne ausdrückliche Genehmigung vom Hersteller verändert bzw. manipuliert. Etwaige Änderungen an den Produkten befreien L'Inglesina Baby S.p.A. von jeder Haftung.
 - Der Defekt ist auf Fahrlässigkeit oder Nachlässigkeit bei der Verwendung

HINWEISE

zurückzuführen (z. B. heftige Stöße gegen die Teile der Konstruktion, Aussetzung aggressiver chemischer Substanzen, etc.).

- Das Produkt weist normale Verschleißzeichen auf (z. B. Räder, bewegliche Teile, Textilien), die auf eine lange und kontinuierliche tägliche Verwendung zurückzuführen sind.
- Das Produkt wird ohne Kassenzettel oder mit Kassenzettel mit schlecht lesbarem Kaufdatum für den Kundendienst an den Händler gesendet.
- Etwaige Schäden, welche vom Einsatz von Zubehörteilen verursacht sind, welche nicht von L'Inglesina Baby geliefert und/oder genehmigt sind, sind von den Bedingungen unserer Garantie ausgeschlossen.
- L'Inglesina Baby S.p.A. lehnt jegliche Verantwortung für Sach- oder Personenschäden ab, welche aus unsachgemäßem und/oder falschen Gebrauch des Produktes entstehen können.
- Nach Ablauf der Garantie garantiert das Unternehmen dennoch einen Kundendienst für seine Produkte innerhalb einer Frist von maximal vier (4) Jahren ab dem Datum ihrer Markteinführung. Danach wird die Möglichkeit eines Eingriffes von Fall zu Fall bewertet.
- L'Inglesina Baby S.p.A. behält sich vor, ihre Erzeugnisse zu verbessern und auf den neuesten Stand zu bringen und/oder Einzelteile technisch und ästhetisch ohne Benachrichtigung zu ändern.

ERSATZTEILE / AFTERSALES-KUNDENDIENST

- Regelmäßig die Sicherheitsvorrichtungen und die perfekte Funktionalität des Produktes im Laufe der Zeit überprüfen. Falls irgendwelche Probleme und/oder Anomalien auftreten, das Produkt nicht benutzen. Sofort den bevollmächtigten Verkäufer oder den Kundenservice von Inglesina zu Rate ziehen.
- Keine Ersatz- oder Zubehörteile benutzen, welche nicht durch L'Inglesina Baby geliefert und/oder genehmigt sind.

ANFORDERN DES KUNDENDIENSTES

- Wird die Hilfe des Kundendienstes benötigt, unverzüglich den Inglesina-Händler kontaktieren, bei dem das Produkt erworben wurde, wobei die „Serial Number“ (Seriennummer) (ab der Kollektion 2010 vorhanden) des Produktes, auf das sich die Anfrage bezieht, bereitgehalten werden sollte.
- Es ist Aufgabe des Händlers, Inglesina zu kontaktieren, um von Fall zu Fall abzuwägen, was die geeignetste Vorgehensweise ist und schließlich die weiteren Hinweise zu geben.
- Der Kundendienst von Inglesina steht Ihnen für alle notwendigen Informationen zur Verfügung. Bitte füllen sie das entsprechende Formular auf der Internetseite aus: www.inglesina.com - Abschnitt Garantie und Kundendienst.

HINWEISE

HINWEISE ZUR REINIGUNG UND WARTUNG DES PRODUKTES

DE

- Mechanismen und bewegende Teile nie zuviel beanspruchen. Im Zweifelfall, zuerst Bezug auf die Anweisungen nehmen.
- Das Produkt in einem trockenen Ort aufbewahren.
- Das Produkt vor Witterung, Wasser, Regen oder Schnee schützen. Eine dauerhafte und lange Sonnenaussetzung kann Farbveränderungen bei vielen Stoffen verursachen.
- Kunststoff- und Metallteile sind mit einem feuchten Tuch oder milden Reinigungsmittel zu reinigen - dabei Lösungsmittel, Ammoniak oder Benzin nicht verwenden.
- Nach dem Kontakt mit Wasser, Metallteile sorgfältig trocknen, um die Rostbildung zu vermeiden.
- Es wird empfohlen, den Bezug getrennt von anderen Artikeln zu reinigen.
- Gewebeteile mit einer weichen Kleidungsbürste auffrischen.
- Die auf den zweckmäßigen Etiketten angegebenen Anweisungen zur Reinigung des Textilüberzugs beachten.



Handwaschen



Nicht bleichen



Nicht maschinentrocknen



Nicht bügeln



Nicht chemisch reinigen

- Vor dem Gebrauch oder der Lagerung, den Textilüberzug vollkommen trocknen lassen.
- **VORSICHT!** Die Gurte werden nie gewaschen, sondern nur mit einem Tuch und Feinwaschmittel gereinigt.

ANWEISUNGEN

LISTE DER KOMPONENTEN

Abb. 1

- A Stützfuß
- B Positionsanzeiger Stützfuß
- C Freigabehebel
- D Isofix Verbindungsstücke
- E Roter/grüner Anzeiger der Basisankupplung am Autositz
- F Regelhebel Stützfußhöhe
- G Roter/grüner Anzeiger der Sitzankupplung an der Basis
- H Freigabeknöpfe der Isofix-Verbindungsstücke
- K Isofix-Verankerungspunkte am Autositz
- J Schutzstopfen der Isofix-Verbindungsstücke

WICHTIG

- Die Position der Isofix-Verankerungspunkte am Sitz des eigenen Autos prüfen. Dabei achten, dass sie frei von Materialien sind, welche den richtigen Gebrauch derselben verhindern könnten.
- Prüfen, dass es am Autositz keine Gegenstände vorhanden sind, welche das richtige Lagern der Autobasis am Autositz verhindern könnten.
- Prüfen, dass der Boden vom eigenen Auto frei von Materialien ist, welche das richtige Stützen des Stützfußes verhindern könnten.
- Prüfen, dass die Rückenlehne senkrecht positioniert ist und dass der Sitz, wo man die Autobasis installieren will, **MIT KEINEM FRONTALAIRBAG VERSEHEN IST**.
- Die Huggy Isofix Basis ausschließlich **IN ENTGEGENSETZTER RICHTUNG MIT RÜCKSICHT AUF DEN GANGSINN** installieren.

POSITIONIERUNG UND INSTALLATION DES INGLESINA HUGGY AUTOSYSTEMS

Abb. 2 Den Stützfuß (A) von unten der Autobasis solange abziehen, bis der zweckmäßiger Anzeiger (B) GRÜN signalisiert.

Abb. 3 Den Freigabehebel (C) betätigen und gleichzeitig die Isofix-Verbindungsstücke (D) von der Autobasis vollkommen abziehen.

Abb. 4 Die Schutzstopfen (J) von den Isofix-Verbindungsstücken der Basis entfernen, indem man auf die zwei Freigabeknöpfe (H) drückt.

Abb. 5 Die Verbindungsstücke der Basis (D) an den Isofix-Verankerungspunkten am Sitz (K) solange befestigen, bis man das KLICKEN an beiden Stücken deutlich hört, was die vorgenommene Ankupplung bestätigt.

Abb. 6 **VORSICHT: Die richtige Ankupplung der Huggy Isofix Basis erfolgt, wenn die zweckmäßigen Anzeiger (E) von ROT GRÜN werden.**

Abb. 7 Prüfen, dass die Huggy Isofix Basis richtigerweise an beiden Seiten angekuppelt ist.

Abb. 8 Die Höhe des Stützfußes (A) regeln, indem man den zweckmäßigen Hebel (F) solange betätigt, bis den Autoboden berührt wird. Den Hebel (F) freilassen und dabei prüfen, dass das dehnbare Teil vom Stützfuß in seiner Position blockiert bleibt.

ANWEISUNGEN

DE

VORSICHT: Es ist wichtig, dass der Fuß ganz gut am Boden des Auto stützt, auch wenn die Basis dabei ein bisschen vom Sitz gehoben bleibt.

Abb. 9 Der Huggy Multifix oder Huggy Prime Autositz an die Huggy Isofix Basis solange ankuppeln, bis man das KLICKEN an beiden Seiten hört, was die vorgenommene Ankupplung bestätigt.

Abb. 10 Die richtige Ankupplung des Huggy Multifix oder Huggy Prime Autositzes erfolgt, wenn die zweckmäßigen Anzeiger (G) von ROT GRÜN werden. Prüfen, dass der Sitz richtigerweise angekuppelt ist, indem man versucht, ihn zu heben.

VORSICHT: Wenn die Isofix-Verbindungsstücke der Basis (D) nicht richtigerweise angekuppelt sind, erlaubt das Inglesina Huggy Autosystem nicht, den Autositz korrekterweise an der Basis zu installieren. Demzufolge die Ankupplung der Ausrüstung nicht zwingen.

Abb. 11 Nach der Ankupplung des Huggy Multifix oder Huggy Prime Autositzes an der Huggy Isofix Basis, gleichzeitig auf die zwei Knöpfe (L) drücken und den Griff vom Sitz zur meist vorwärts Stellung drehen. Prüfen, dass die zwei Knöpfe (L) vollkommen austreten, nachdem der Griff auf seiner Stellung positioniert worden ist.

Abb. 12 Den Freigabehebel (C) betätigen, um die erste Sperrvorrichtung der Autobasis freizugeben. Dann die Basis mit dem Sitz gegen den Autositz solange drücken, bis sie vollkommen gelegen ist.

Abb. 13 Nochmals prüfen, dass das Inglesina Huggy Autosystem richtigerweise angekuppelt ist.

DEINSTALLATION VOM INGLESINA HUGGY AUTOSYSTEM

Abb. 14 Gleichzeitig auf die zwei Knöpfe (L) drücken; den Griff vom Sitz zur senkrechten Position drehen und ihn durch die Betätigung des Hinterhebels (I) von der Huggy Isofix Basis heben, indem man hin durch den Griff greift.

Abb. 15 Den Stützfuß (A) der Autobasis kürzen, indem man den zweckmäßigen Hebel (F) betätigt.

Abb. 16 Die Isofix-Verbindungsstücke (D) von den Isofix-Verankerungspunkten am Autositz (K) freigeben, indem man auf die zwei Freigabeknöpfe (H) drückt.

VORSICHT: Die Freigabeknöpfe (H) bleiben solange gesperrt, bis der Sitz an der Basis installiert bleibt.

Abb. 17 Die Basis aus dem Autositz heben und den Stützfuß (A) in seinen Sitz wieder positionieren.

ADVERTENCIAS



LEA ESTAS INSTRUCCIONES ATENTAMENTE ANTES DEL EMPLEO Y CONSÉRVELAS PARA PODER CONSULTARLAS EN FUTURO. LA SEGURIDAD DE SU NIÑO PUEDE VERSE COMPROMETIDA SI NO RESPETA LAS INSTRUCCIONES. USTED ES RESPONSABLE DE LA SEGURIDAD DEL NIÑO. ¡ATENCIÓN! NUNCA DEJAR EL NIÑO SIN SUPERVISIÓN: ESTO PUEDE SER PELIGROSO. PRESTAR LA MÁXIMA ATENCIÓN AL UTILIZAR EL PRODUCTO.

ES

SEGURIDAD

- No utilizar la base Huggy Isofix después de 5 años de la fecha de producción indicada sobre el producto; a causa del natural envejecimiento de los materiales no podría más estar conforme a la norma.
- Averiguar antes del ensamblaje, que el producto y todos sus componentes no tengan eventuales daños debidos al transporte. En este caso el producto no se debe utilizar y tiene que quedarse lejos del alcance de los niños.
- Para la seguridad de su niño, antes de utilizar el producto hay que quitar y eliminar todos los sacos en plástica y los elementos que hacen parte del embalaje y de todas maneras mantenerlos lejos del alcance de los bebés y de los niños.
- Evitar de introducir los dedos en los mecanismos.
- La base Huggy Isofix se puede utilizar exclusivamente en combinación con la sillita para coche Huggy Multifix y Huggy Prime Inglesina.
- Utilizar la base Huggy Isofix Inglesina exclusivamente en los autovehículos indicados en la lista anexa y consultable en el sitio www.inglesina.com. En caso de duda contactar el Fabricante o el Distribuidor.
- No utilizar el sistema auto Huggy Inglesina:
 - después de un accidente, aún leve. El sistema podría padecer daños invisibles. El sistema coche se debe sustituir con otro nuevo para mantener el nivel de seguridad.
 - en caso de daños, falta de instrucciones para el uso o de algunos componentes. Contactar inmediatamente el distribuidor autorizado o el servicio asistencia clientes Inglesina.
 - si es de segunda mano. Podría padecer daños estructurales extremadamente peligrosos.
- Verificar el enganche correcto de todos los componentes del sistema coche Huggy Inglesina antes cada viaje y/o después de controles periódicos, mantenimientos, limpiezas. Otras personas podrían haber comprometido y/o desenganchado la base Huggy Isofix sin reposicionarla correctamente según las instrucciones previstas.

ADVERTENCIAS

CONSEJOS PARA EL EMPLEO

- No utilice la sillita en posiciones o configuraciones distintas a las indicadas en este manual de instrucciones.
- No utilizar el producto si todos sus componentes no están correctamente sujetos y ajustados.
- Las operaciones de montaje y ajuste siempre deben ser efectuadas solamente por adultos. Asegurarse que quien utiliza el producto (baby sitter, abuelos, etc.) conozca el correcto funcionamiento del mismo.

UTILIZACIÓN DEL SISTEMA AUTO HUGGY INGLESINA EN EL COCHE

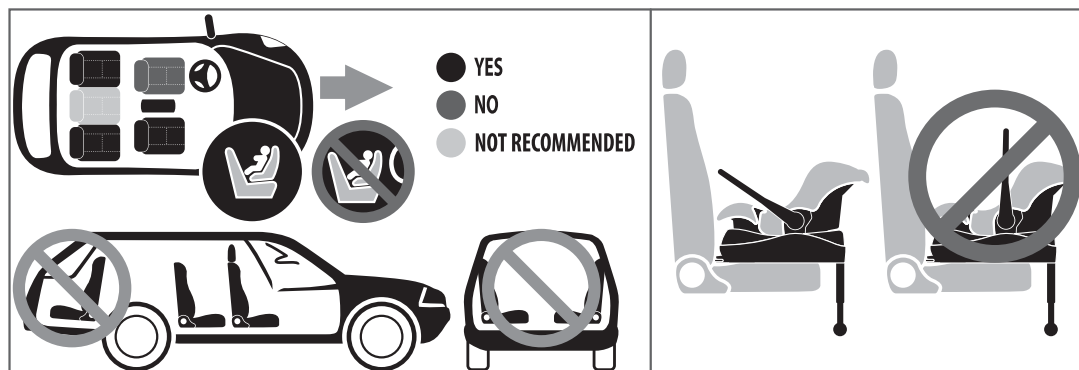

- **¡CUIDADO!** Posicionar el sistema coche Huggy Inglesina **EXCLUSIVAMENTE EN EL SENTIDO CONTRARIO A LA MARCHA**. Nunca instalar sobre asientos en dirección contraria o transversal al común sentido de marcha del vehículo.
- **¡PELIGRO!** El uso del sistema para coche Huggy Inglesina **NO ESTÁ PERMITIDO EN ASIENTOS CON AIRBAG FRONTAL ACTIVO!**
- Asegurarse que los asientos inclinables estén bloqueados en posición vertical como indicado por el fabricante del coche.
- Evite dejar objetos o bolsas sueltas en el habitáculo y asegúrese de que estén siempre vigilados. En caso de accidente, las bolsas u objetos sueltos podrían causar lesiones.

CONDICIONES DE LA GARANTÍA

- Las presentes condiciones de garantía son conformes con la Directiva Europea 99/44/CE del 25 de mayo de 1999 y modificatorias posteriores y tienen validez en los países de la Comunidad Europea. En el sitio web www.inglesina.com, sección Garantía y Asistencia, se detallan otras condiciones de garantía para determinados países.
- Inglesina Baby S.p.A. garantiza que este artículo ha sido diseñado y fabricado de conformidad con las normas/reglamentos de producto y de calidad y seguridad generales actualmente vigentes en la Comunidad Europea y en los países de comercialización.

ADVERTENCIAS

- Inglesina Baby S.p.A. garantiza que durante y tras la conclusión del proceso de fabricación, este producto ha sido sometido a varios controles de calidad. Inglesina Baby Spa garantiza que este artículo no presentaba defectos de montaje o fabricación en el momento de su compra en las tiendas autorizadas.
- Si llegaran a detectarse en el producto defectos de materiales y/o fabricación en el momento de la compra o durante un uso normal, según cuanto se describe en las presentes instrucciones, Inglesina Baby S.p.A. reconocerá la validez de las condiciones de garantía durante un periodo de 24 meses desde la fecha de la compra.
- El periodo de garantía previsto es de 24 meses consecutivos y tiene validez para el primer propietario del artículo.
- Por garantía se entiende la sustitución o reparación gratuita de las partes que sean defectuosas originariamente debido a defectos de fabricación.
- Conservar el ticket original y comprobar en el momento de la compra que el mismo contenga, de forma legible, la fecha de compra.
- Las condiciones de garantía se extinguirán en caso de que:
 - el producto se utilice para otros fines no indicados expresamente en las presentes instrucciones.
 - el producto se utilice sin cumplir las presentes instrucciones.
 - el producto haya sido reparado en centros de asistencia no autorizados ni convenionados.
 - el producto haya sido sometido a modificaciones y/o manipulaciones, tanto en la estructura como en el tejido, no autorizadas expresamente por el fabricante. Las eventuales modificaciones aportadas a los productos exoneran a Inglesina Baby S.p.A. de cualquier responsabilidad.
 - el defecto se deba a la negligencia o el descuido en el uso (por ejemplo, golpes violentos en las partes estructurales, exposición a sustancias químicas agresivas, etc.).
 - el producto presente un desgaste normal (por ejemplo en las ruedas, partes móviles, tejidos) derivado de un uso diario prolongado y continuado.
 - el producto sea enviado al vendedor para su asistencia, sin el ticket original de compra o sin que se lea claramente la fecha de compra en el mismo.
- Eventuales daños causados por el empleo de accesorios no suministrados o no aprobados por Inglesina Baby, no están cubiertos por las condiciones de nuestra garantía.
- Inglesina Baby S.p.A. declina toda responsabilidad por daños a cosas o personas derivados de un uso impropio y/o incorrecto del medio.
- Una vez caducado el periodo de garantía, la Empresa garantiza igualmente la asistencia de sus productos dentro de un plazo máximo de cuatro (4) años desde la fecha de introducción en el mercado de los mismos, transcurrido el cual se evaluará caso por caso la posibilidad de intervención.
- Con el fin de mejorar sus productos, Inglesina Baby S.p.A. se reserva el derecho de actualizar y/o modificar el producto aportando detalles técnicos o estéticos sin previo aviso.

ADVERTENCIAS

RECAMBIOS / ASISTENCIA POSVENTA

- Inspeccionar regularmente los dispositivos de seguridad para asegurarse del perfecto funcionamiento del producto a través del tiempo. No utilizar el producto si se detectan problemas y/o anomalías de cualquier tipo. Contactar inmediatamente con el Vendedor Autorizado o con el Servicio de Asistencia al Cliente Inglesina.
- No utilizar repuestos ni accesorios que no hayan sido suministrados o no estén aprobados por Inglesina Baby.

EN CASO DE NECESIDAD DE ASISTENCIA

- En caso de necesitar asistencia para el producto, contactar inmediatamente con el Revendedor de Inglesina al que ha comprado el producto, asegurándose de contar con el "Número de Serie" relativo al producto objeto de la solicitud (el "Número de Serie" está disponible a partir de la Colección 2010).
- El Revendedor deberá contactar con Inglesina para determinar la modalidad de intervención más idónea en cada caso y, por último, proporcionar la indicación adecuada.
- El Servicio de Asistencia Inglesina siempre está disponible para facilitar toda la información necesaria, a través de una solicitud escrita que deberá rellenarse utilizando el formulario específico que encontrará en el sitio web: www.inglesina.com – sección Garantía y Asistencia.

CONSEJOS PARA LA LIMPIEZA Y EL MANTENIMIENTO DEL PRODUCTO

- Nunca forzar mecanismos o partes en movimiento; en caso de duda controlar antes las instrucciones.
- Guardar el producto en un lugar seco.
- Proteger el producto contra agentes atmosféricos, agua, lluvia, nieve; además la exposición continua y extendida al sol podría causar cambios de color en muchos materiales.
- Limpiar las partes en plástica y metal con un paño húmedo o con un detergente ligero; no usar solventes o amoníaca ni gasolina.
- Secar cuidadosamente las partes en metal después de un eventual contacto con agua, para evitar la formación de herrumbre.
- Aconsejamos lavar el revestimiento textil separadamente de otros artículos.
- Refrescar periódicamente las partes en tejido con un cepillo suave para prendas de vestir.
- Respetar las normas para el lavaje del revestimiento textil, indicadas en las etiquetas adecuadas.

ADVERTENCIAS



Lavar a mano y en agua fría



No utilizar lejía



No secar mecánicamente



No planchar



No lavar en seco

- Secar perfectamente el revestimiento textil antes de utilizarlo o guardarlo.
- **¡CUIDADO!** Las correas no deben lavarse nunca, límpielas con un paño y un detergente delicado.

INSTRUCCIONES

LISTA DE LOS COMPONENTES

fig. 1

- A** Pie de apoyo
- B** Indicador de posicionamiento del pie de apoyo.
- C** Palanca de desenganche
- D** Conectores Isofix
- E** Indicador rojo/verde de enganche de la base en el asiento del coche
- F** Palanca de ajuste de altura del pie de apoyo
- G** Indicador rojo/verde de enganche de la sillita en la base
- H** Pulsadores de desenganche de los conectores Isofix
- K** Puntos de anclaje Isofix del asiento del coche
- J** Tapas de protección de los conectores Isofix

IMPORTANTE

- Verificar donde están colocados los puntos de anclaje Isofix en el asiento de su propio coche, controlando que no haya materiales que puedan impedir su correcta utilización.
- Verificar que sobre el asiento del coche no haya objetos que puedan impedir el apoyo correcto de la base Huggy Isofix sobre el asiento.
- Verificar que el suelo de su propio coche esté libre de materiales que puedan impedir la correcta adherencia del pie de apoyo.
- Verificar que el respaldo esté en posición vertical y que el asiento donde se vaya a instalar la base **NO TENGA AIRBAG FRONTAL**.
- Instalar la base Huggy Isofix exclusivamente en el **SENTIDO CONTRARIO A LA MARCHA**.

INSTRUCCIONES

POSICIONAMIENTO E INSTALACIÓN DEL SISTEMA AUTO HUGGY INGLESINA

fig. 2 Extraer el pie de apoyo (A) de bajo de la base hasta que el indicador específico (B) no señalice VERDE.

fig. 3 Mover la palanca de desenganche (C) y, contemporáneamente, extraer completamente los conectores Isofix (D) de la base del coche.

fig. 4 Remover las tapas de protección (J) de los conectores Isofix de la base, presionando los dos pulsadores de desenganche (H).

fig. 5 Fijar los conectores de la base (D) en los puntos de anclaje Isofix del asiento (K) hasta oír claramente los dos CLICKS de enganche cumplido.

fig. 6 **ATENCIÓN: el enganche de la base Huggy Isofix se considera correcto cuando los específicos indicadores (E) se convierten de ROJO a VERDE.**

fig. 7 Controlar que la base Huggy Isofix esté enganchada correctamente por ambos lados.

fig. 8 Arreglar la altura del pie de apoyo (A) moviendo la palanca específica (F) hasta tocar el suelo del coche. Dejar la palanca (F) asegurándose que la parte extensible del pie de apoyo se quede bloqueada en su posición.

CAUTION: es importante que el pie esté apoyado bien sobre el suelo del coche aunque la base debiera presentarse ligeramente levantada del asiento.

fig. 9 Instalar la sillita para coche Huggy Multifix o Huggy Prime en la base Huggy Isofix hasta que no se oigan los dos CLICKS de enganche cumplido.

fig. 10 El enganche se considera correcto cuando los indicadores (G) se convierten de ROJO a VERDE. Verificar que la sillita esté enganchada correctamente por una prueba de levantamiento.

ATENCIÓN: si los conectores Isofix de la base (D) no están enganchados, el sistema coche Huggy Inglesina no permite la correcta instalación de la sillita para coche en la base. Verificar por una prueba de levantamiento que la sillita esté enganchada perfectamente.

fig. 11 Una vez enganchada la sillita para coche Huggy Multifix o Huggy Prime en la base Huggy Isofix, apretar contemporáneamente los dos pulsadores (L) y girar el mango de la sillita en la posición más avanzada. Asegurarse que los dos pulsadores (L) se escapen totalmente una vez que el mango se quede fijado en esta posición.

fig. 12 Mover la palanca de desenganche (C) para desbloquear el primer tope de la base coche, luego empujar la base con la sillita contra el asiento del coche hasta que se apoye completamente.

fig. 13 Verificar una vez más que el sistema coche Huggy Inglesina esté enganchado correctamente.

DESINSTALACIÓN DEL SISTEMA AUTO HUGGY INGLESINA

fig. 14 Presionando contemporáneamente los dos pulsadores (L), girar el manillar de la sillita en posición vertical y, moviendo la palanca trasera (I), levantarla de la base Huggy Isofix empuñándola por el manillar.

fig. 15 Acercar el pie de apoyo (A) de la base coche, manejando la palanca específica (F).

fig. 16 Desenganchar los conectores Isofix (D) de los puntos de anclaje Isofix

INSTRUCCIONES

sobre el asiento del coche (K), presionando los dos pulsadores de desenganche (H).
CUIDADO: los pulsadores de desenganche (H) se quedan bloqueados hasta que la sillita se quede instalada en la base.

fig. 17 Levantar la base del asiento del coche, colocando de nuevo el pie de apoyo (A) en su propio lugar originario.

ПРЕДУПРЕЖДЕНИЯ

RU



ДО НАЧАЛА ИСПОЛЬЗОВАНИЯ ИЗДЕЛИЯ ВНИМАТЕЛЬНО ОЗНАКОМЬТЕСЬ С ИНСТРУКЦИЕЙ. БЕРЕЖНО ХРАНИТЕ ЕЁ ДЛЯ БУДУЩИХ КОНСУЛЬТАЦИЙ. ЕСЛИ ВЫ ПРОИГНОРИРУЕТЕ ЭТИ ИНСТРУКЦИИ, ПОД УГРОЗОЙ МОЖЕТ ОКАЗАТЬСЯ БЕЗОПАСНОСТЬ ВАШЕГО РЕБЁНКА. ОБЕСПЕЧЕНИЕ БЕЗОПАСНОСТИ МАЛЫША - ВАША ОТВЕТСТВЕННОСТЬ.

ВНИМАНИЕ! НИКОГДА НЕ ОСТАВЛЯЙТЕ МАЛЫША БЕЗ ПРИСМОТРА, ТАК КАК ЭТО МОЖЕТ БЫТЬ ОПАСНО. БУДЬТЕ ПРЕДЕЛЬНО ВНИМАТЕЛЬНЫ ПРИ ИСПОЛЬЗОВАНИИ ИЗДЕЛИЯ.

БЕЗОПАСНОСТЬ

- Не используйте базу Huggy Isofix после 5 лет с даты ее выпуска; в связи с естественным процессом старения использованных материалов, по истечении этого срока база перестает соответствовать требованиям нормативов.
- Перед тем как монтировать изделие, проверьте, что ни один из его компонентов не был поврежден во время транспортировки. В противном случае, изделие не подлежит эксплуатации, и его нужно убрать в недоступное для детей место.
- Ради безопасности вашего ребёнка снимите и удалите все полиэтиленовые мешки и другие элементы упаковки или же уберите их в недоступное для детей место. Только после этого можно начать пользоваться изделием.
- Не засовывайте пальцы ни в какие механизмы изделия.
- Базу Huggy Isofix Inglesina можно использовать только вместе с автокреслом

ПРЕДУПРЕЖДЕНИЯ

Huggy Multifix и Huggy Prime Inglesina.

- Используйте базу Huggy Isofix Inglesina только на тех автомобилях, которые перечисляются в прилагаемом списке, который можно посмотреть на сайте www.inglesina.com. В случае возникновения сомнений обращайтесь к производителю или продавцу.
- Не используйте систему Huggy Inglesina если:
 - она была повреждена, даже незначительно. Повреждения могут быть незаметными. Для сохранения должного уровня безопасности замените поврежденную систему на новую.
 - она повреждена, потерялась инструкция или отсутствуют какие-либо компоненты. Сразу же обратитесь к авторизованному продавцу или в службу обслуживания клиентов Inglesina.
 - кресло было в употреблении. Оно могло претерпеть весьма опасные структурные повреждения.
- Всегда проверяйте компоненты системы Huggy Inglesina на правильную фиксацию перед любой поездкой, после периодического контроля, технического обслуживания или мытья машины. Другие люди могли нарушить целостность или отцепить Huggy Inglesina, забыв при этом правильно установить ее на место в соответствии с указаниями инструкции.

RU

РЕКОМЕНДАЦИИ ПО ИСПОЛЬЗОВАНИЮ

- Не используйте автокресло в положениях или конфигурациях иных, чем указанные в этом Руководстве.
- Перед использованием изделия, правильно закрепите и отрегулируйте все компоненты.
- Только взрослые могут выполнять операции по монтажу, демонтажу или регулировке. Убедитесь в том, что все те, кто пользуется изделием (няньки, бабушки, дедушки и т. д.), знают, как правильно с ним обращаться.

ИСПОЛЬЗОВАНИЕ СИСТЕМЫ HUGGY INGLESINA В АВТОМОБИЛЕ

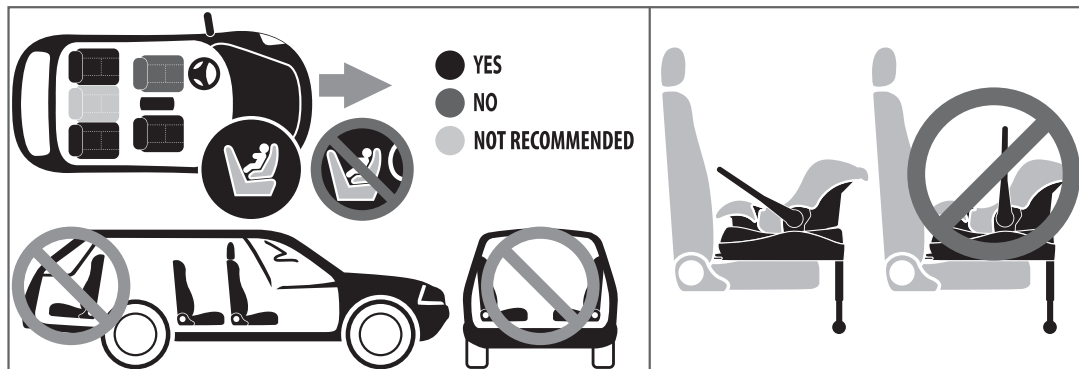

- **ВНИМАНИЕ!** Размещайте систему Huggy Inglesina **ТОЛЬКО В ПОЛОЖЕНИИ,**

ПРЕДУПРЕЖДЕНИЯ

ПРОТИВОПОЛОЖНОМ НАПРАВЛЕНИЮ ДВИЖЕНИЯ. Никогда не устанавливайте систему на сиденьях, расположенных в обратном или поперечном положении относительно обычного направления перемещения автомобиля.

• **ОПАСНОСТЬ!** Использование системы автокресла Huggy Inglesina **ЗАПРЕЩАЕТСЯ НА АВТОМОБИЛЬНЫХ СИДЕНЬЯХ, ОСНАЩЁННЫХ ДЕЙСТВУЮЩЕЙ ЗАЩИТНОЙ ВОЗДУШНОЙ ПОДУШКОЙ!**

• Убедитесь в том, что откидные сиденья заблокированы в вертикальном положении, как указано в инструкции производителя автомобиля.

• Не оставляйте незакрепленные предметы или багажа в салоне и проверяйте, чтобы они были всегда прочно закреплены. В случае аварии, незакрепленные предметы могут вызвать телесные повреждения.

RU

ГАРАНТИЙНЫЕ УСЛОВИЯ

• Настоящие условия гарантии отвечают требованиям европейской Директиве 99/44/ЕС от 25 мая 1999 года, с последующими поправками, и действительны для стран-членов Европейского Сообщества. Другие условия гарантии для конкретных Стран подробно изложены на сайте: www.inglesina.com в разделе Гарантия и Техническая поддержка.

• Компания Inglesina Baby S.p.A. Гарантирует, что данное изделие было разработано и изготовлено в соответствии со стандартами/общими правилами производства, качества и техники безопасности, действующими в настоящее время в ЕС и в странах, где изделие находится в продаже.

• Компания Inglesina Baby S.p.A. гарантирует, что во время производственного процесса, и по окончании его, данное изделие прошло различные проверки качества. Inglesina Baby Spa гарантирует также, что на момент приобретения у Авторизованного Дилера данное изделие не имело производственных и сборочных дефектов.

• В том случае, если изделие имеет производственные дефекты и/или дефекты материалов, из которого оно изготовлено, выявленные в момент покупки или при нормальном использовании, то в соответствии с описанным в данных инструкциях, компания Inglesina Baby S.p.A. признаёт действие гарантийных условий сроком 24 месяцев с даты покупки.

• Предусмотрена гарантия непрерывным сроком 24 месяца, которая действительна для первого покупателя данного изделия.

• Под гарантией подразумевается бесплатный ремонт или замена частей, выявленных с производственным дефектом.

• Сохраняйте оригинальный чек, выданный в момент покупки изделия, проверив, что на нём чётко видна дата покупки.

• Настоящие гарантийные условия теряют силу в том случае, если:

- изделие использовалось не по назначению, даже если это чётко не указано в данных инструкциях.

- изделие использовалось не в соответствии с тем, что указано в настоящих

ПРЕДУПРЕЖДЕНИЯ

инструкциях.

- изделие было отремонтировано в неавторизованном и не уполномоченном центре сервисного обслуживания.
- в изделие были внесены изменения и/или переделки, что касается как структуры, так и текстильной части, на что не было получено явного согласия от изготовителя. Внесение изменений в изделия без согласия компании, снимают всякую ответственность с Inglesina Baby S.p.A..
- дефект возник из-за халатности или небрежности при использовании (напр., сильные удары структурной части, воздействие агрессивных химических веществ и т.п.).
- изделие имеет нормальный износ (напр., колёс, съёмных частей, ткани) по причине предусмотренного ежедневного длительного и непрерывного использования.
- изделие было отправлено продавцу для ремонта без оригинального товарного чека, или на нём чётко не видна дата покупки.
- Гарантия не распространяется на повреждения, вызванные использованием изделий и аксессуаров, других производителей или не одобренных фирмой Inglesina Baby.
- L'Inglesina Baby S.p.A. снимает с себя всякую ответственность за вред и ущерб, нанесённый людям и предметам по причине неправильного использования изделия или его применения не по назначению.
- По истечению гарантийного срока, Компания гарантирует, в любом случае, сервисное обслуживание своих изделий в течение максимум четырёх (4) лет с даты выпуска их в продажу, по истечении которых.
- возможность проведения ремонта будет рассматриваться для каждого отдельного случая.
- L'Inglesina Baby S.p.A. оставляет за собой право вносить изменения в любой компонент и/или обновлять его с технической или эстетической точки зрения, для того чтобы улучшить качество и характеристики своей продукции, без предварительного уведомления клиентов.

ЗАПЧАСТИ / ПОСЛЕПРОДАЖНОЕ ОБСЛУЖИВАНИЕ

- Регулярно контролируйте предохранительные устройства изделия. Это будет гарантировать их функциональность на длительный срок. Не используйте изделие в том случае, если обнаружите на нём проблемы и/или аномалии любого происхождения. Своевременно обращайтесь за помощью в авторизованные магазины или в сервисные центры клиентов Inglesina.
- Не используйте запасные части и аксессуары, если они не одобрены фирмой Inglesina Baby или поставляются другими производителями.

ЧТО ДЕЛАТЬ ПРИ НЕОБХОДИМОСТИ СЕРВИСНОГО ОБСЛУЖИВАНИЯ

- При необходимости сервисного обслуживания для изделия, связаться,

ПРЕДУПРЕЖДЕНИЯ

не откладывая, с Продавцом продукции Inglesina, у которого изделие было куплено, сообщив “Паспортный номер” изделия, на которое подаётся заявка (“Паспортный номер” доступен, начиная с Коллекции 2010 года).

- В обязанности Продавца входит связаться с компанией Inglesina для оценки наиболее правильного способа выполнения ремонта для каждого случая, а затем предоставить последующие указания.
- Служба Технической поддержки компании Inglesina, в любом случае, находится в вашем полном распоряжении для предоставления всей необходимой информации, с заполнением письменного запроса на специальном бланке, который находится на сайте: www.inglesina.com - раздел Гарантия и Техническая поддержка.

RU

РЕКОМЕНДАЦИИ ПО УХОДУ И ОБСЛУЖИВАНИЮ ИЗДЕЛИЯ

- Никогда сильно не надавливайте на механизмы или подвижные части изделия. При возникновении малейших сомнений обращайтесь к соответствующей инструкции.
- Храните изделие в сухом помещении.
- Укройте изделие от атмосферных факторов, воды, дождя и снега. Постоянное или продолжительное нахождение изделия под воздействием солнечных лучей может изменить цвет его некоторых материалов.
- Протрите влажной ветошью пластмассовые и металлические детали изделия. Можно использовать нейтральное моющее средство, но ни в коем случае не растворители, аммиак или бензин.
- Если на металлические части попала вода, насухо вытрите их, чтобы предотвратить образование ржавчины.
- Рекомендуется стирать съёмную обшивку отдельно от других вещей.
- Периодически очищайте части из текстильного материала мягкой щёткой для одежды.
- При стирке текстильной обшивки соблюдайте правила, указанные на специальных этикетках.



Стирайте вручную в холодной воде



Не применяйте отбеливателей



Не отжимайте в центрифуге



Не утюжьте



Не сдавайте в химчистку

- Перед тем как использовать или сложить изделие, подождите пока оно полностью не высохнет.
- **ВНИМАНИЕ!** Никогда не стирать ремней, а только чистить тряпкой и легким раствором детергента.

ИНСТРУКЦИИ

СПИСОК КОМПОНЕНТОВ

рис. 1

- A** Опора
- B** Указатель положения опоры
- C** Рычаг разблокировки
- D** Соединительные элементы Isofix
- E** Красный/зеленый указатель фиксации базы на сидении автомобиля
- F** Рычаг регулировки высоты опоры
- G** Красный/зеленый указатель фиксации автокресла на базе
- H** Кнопки отцепки соединительных элементов Isofix
- K** Точки крепления Isofix на сидении автомобиля
- J** Защитные заглушки соединительных элементов Isofix

ВАЖНАЯ ИНФОРМАЦИЯ

- Проверьте, в каком месте на сидении вашего автомобиля расположены точки крепления системы Isofix, кроме этого, проконтролируйте, чтобы сидение было свободным для правильного использования изделия.
- Проверьте, чтобы на сидении автомобиля не было никаких предметов, которые могли бы помешать правильной установке базы на нем.
- Проверьте, чтобы на полу вашего автомобиля не было материалов, которые могли бы помешать правильному расположению опоры.
- Проверьте, чтобы на сидении, на котором устанавливается база, не было **БОКОВОЙ ПОДУШКИ БЕЗОПАСНОСТИ**, а его спинка была в вертикальном положении.
- Установите базу Huggy Isofix исключительно в положении, **ПРОТИВОПОЛОЖНОМ НАПРАВЛЕНИЮ ДВИЖЕНИЯ**.

РАСПОЛОЖЕНИЕ И УСТАНОВКА СИСТЕМЫ HUGGY INGLESINA

рис. 2 Выдвигайте опору (**A**) снизу базы до тех пор, пока на указателе (**B**) не появится **ЗЕЛЕНЫЙ** цвет.

рис. 3 Посредством рычага разблокировки (**C**) полностью выньте соединительные элементы Isofix (**D**) из базы.

рис. 4 Снимите защитные заглушки (**J**) с соединительных элементов Isofix базы, нажимая на две кнопки отцепки (**H**).

рис. 5 Зафиксируйте соединительные элементы базы (**D**) в точках крепления Isofix на сидении (**K**), должен послышаться **ЩЕЛЧОК** фиксации с обеих сторон.

рис. 6 **ВНИМАНИЕ: о правильной фиксации базы Huggy Isofix свидетельствуют соответствующие указатели (E), которые переходят с КРАСНОГО цвета на ЗЕЛЕНЫЙ.**

рис. 7 Проверьте, чтобы база Huggy Isofix была правильно зафиксирована с обеих сторон.

рис. 8 Отрегулируйте высоту опоры (**A**) посредством специального рычага (**F**), опора должна достать до пола автомобиля. Отпустите рычаг (**F**) и проверьте, чтобы выдвигаемая часть опоры осталась в заблокированном положении.

ИНСТРУКЦИИ

ВНИМАНИЕ: очень важно, чтобы опора хорошо опиралась на пол автомобиля даже в том случае, если база находится в слегка приподнятом от сидения положении.

рис. 9 Установите автокресло Huggy Multifix или Huggy Prime на базе Huggy Isofix, при этом должен послышаться ЩЕЛЧОК фиксации по обеим сторонам.

рис. 10 О правильной фиксации автокресла Huggy Multifix или Huggy Prime свидетельствуют соответствующие указатели (**G**), которые переходят от КРАСНОГО цвета к ЗЕЛЕНОМУ. Приподнимите автокресло, чтобы проверить его правильную фиксацию.

ВНИМАНИЕ: если соединительные элементы Isofix базы (**D**) зафиксированы неправильно, то система Huggy Inglesina не позволит правильно установить автокресло на базе; в связи с этим, не прилагайте усилий при фиксации.

рис. 11 После фиксации автокресла Huggy Multifix или Huggy Prime на базе Huggy Isofix, одновременно нажмите на две кнопки (**L**) и поверните ручку кресла вперед до конечного положения. Проверьте, чтобы после установки положения ручки, две кнопки (**L**) были полностью отжаты.

рис. 12 Посредством рычага (**C**) разблокируйте первый стопорный механизм базы. Придвиньте базу с автокреслом к сидению автомобиля так, чтобы они полностью опирались о него.

рис. 13 Еще раз проконтролируйте, что система Huggy Inglesina правильно зафиксирована.

ДЕМОНТАЖ СИСТЕМЫ HUGGY INGLESINA

рис. 14 Одновременно нажимая на две кнопки (**L**), установите ручку автокресла в вертикальном положении, а затем, при помощи заднего рычага (**I**) приподнимите автокресло от базы Huggy Isofix за ручку.

рис. 15 Посредством специального рычага (**F**) задвиньте опору (**A**) базы.

рис. 16 Для того, чтобы отцепить соединительные элементы Isofix (**D**) от точек крепления Isofix на сидении автомобиля (**K**), нажмите на две кнопки отцепки (**H**).

ВНИМАНИЕ: кнопки отцепки (**H**) остаются в заблокированном положении до тех пор, пока автокресло остается на базе.

рис. 17 Приподнимите базу от сидения автомобиля и поместите опору (**A**) в гнездо.

OSTRZEŻENIA



PRZED UŻYCIEM UWAŻNIE PRZECZYTAĆ NINIEJSZE INSTRUKCJE I ZACHOWAĆ JE NA PRZYSZŁOŚĆ. NIE PRZESTRZEGANIE NINIEJSZYCH INSTRUKCJI MOŻE OGRANICZYĆ

BEZPIECZEŃSTWO DZIECKA.

JESTEŚCIE ODPOWIEDZIALNI ZA BEZPIECZEŃSTWO WASZEGO DZIECKA.

UWAGA! NIGDY NIE ZOSTAWIAĆ DZIECKA BEZ OPIEKI: MOŻE TO BYĆ NIEBEZPIECZNE. ZWRÓCIĆ MAKSYMALNĄ UWAGĘ PODCZAS UŻYWANIA PRODUKTU.

PL

BEZPIECZEŃSTWO

- Nie używać bazy Huggy Isofix po 5 latach od daty produkcji wskazanej na produkcie; z powodu naturalnego starzenia się materiałów mogłaby nie być zgodna z przepisami normy.
- Przed zamontowaniem sprawdzić, czy produkt i wszystkie jego komponenty nie przedstawiają uszkodzeń spowodowanych transportem. W takim przypadku produkt nie może być użyty i będzie musiał być trzymany poza zasięgiem dzieci.
- Dla bezpieczeństwa Waszego dziecka, przez używaniem produktu, zdjąć i usunąć wszystkie woreczki plastikowe i elementy wchodzące w skład opakowania i zawsze trzymać je poza zasięgiem niemowląt i dzieci.
- Unikać wkładania palców w mechanizmy.
- Baza Huggy Isofix Inglesina może być używana tylko w połączeniu z fotelikiem samochodowym Huggy Multifix i Huggy Prime Inglesina.
- Używać bazę Huggy Isofix Inglesina tylko w pojazdach samochodowych wskazanych na załączonej liście i możliwych do konsultacji na stronie www.inglesina.com W przypadku wątpliwości kontaktować Producenta lub Sprzedawcę.
- Nie używać systemu samochodowego Huggy Inglesina, jeżeli:
 - uległ wypadkowi, także lekkiemu. Mógłby ponieść niewidoczne uszkodzenia. System samochodowy musi być wymieniony na nowy, aby zachować poziom bezpieczeństwa.
 - jest uszkodzony, pozbawiony instrukcji użytkowania lub niektórych komponentów. Kontaktować natychmiast autoryzowanego Sprzedawcę lub Serwis Klientów Inglesina.
 - był on używany. Mógł on uprzednio ulec bardzo niebezpiecznym uszkodzeniom konstrukcji.
- Sprawdzić poprawne zamontowanie wszystkich komponentów systemu samochodowego Huggy Inglesina przed każdą podróżą i/lub gdy pojazd był poddany okresowym kontrolom, konserwacjom, czyszczeniu. Inne osoby mogłyby

OSTRZEŻENIA

naruszyć i/lub rozmontować system samochodowy Huggy Inglesina i nie ustawić go poprawnie zgodnie ze wskazaniami instrukcji.

ZALECENIA DO UŻYTKOWANIA

- Nie używać fotelika ustawionego w pozycjach lub konfiguracjach innych, niż wskazane w niniejszej instrukcji obsługi.
- Nie używać produktu, jeżeli wszystkie jego komponenty nie są poprawnie zamocowane i wyregulowane.
- Czynności montażu, demontażu i regulacji muszą być wykonywane wyłącznie przez osoby dorosłe. Upewnić się, czy osoby używające produkt (opiekunki, dziadkowie, itp.) znają jego poprawne działanie.

UŻYWANIE W SAMOCHODZIE SYSTEMU SAMOCHODOWEGO HUGGY INGLESINA



- **UWAGA!** Ustawić system samochodowy Huggy Inglesina **TYLKO W KIERUNKU PRZECIWNYM DO KIERUNKU JAZDY**. Nie instalować nigdy na siedzeniach zwróconych w kierunku odwrotnym lub ukośnym do zwykłego kierunku jazdy pojazdu.
- **NIEBEZPIECZEŃSTWO!** Stosowanie systemu samochodowego Inglesina Huggy **NIE JEST DOZWOLONE NA SIEDZENIACH WYPOSAŻONYCH W AKTYWNA, PRZEDNIĄ PODUSZKĘ POWIETRZNĄ!**
 - Upewnić się, czy siedzenia odchylane są zablokowane w pozycji pionowej zgodnie ze wskazaniami konstruktora samochodu.
 - Nie pozostawiać w kabinie pojazdu swobodnych przedmiotów lub bagażu i upewnić się, że są one stale bezpiecznie przymocowane lub pilnowane. W przypadku nieszczęśliwego wypadku, jeżeli pozostawione są one swobodnie, mogłyby spowodować poranienie.

WARUNKI GWARANCJI

- Niniejsze warunki gwarancji są zgodne z Dyrektywą Europejską 99/44/WE z dnia

OSTRZEŻENIA

25 maja 1999 i kolejnymi zmianami i odnoszą się do krajów Unii Europejskiej. Inne warunki gwarancji dla danych Państw zostały szczegółowo określone na stronie internetowej: www.inglesina.com w części Gwarancja i Serwis.

- Inglesina Baby S.p.A. gwarantuje, że niniejszy artykuł został zaprojektowany i wykonany zgodnie z ogólnymi normami/przepisami produktu, jakości i bezpieczeństwa obowiązującymi obecnie w Unii Europejskiej oraz Krajach komercjalizacji.

- Inglesina Baby S.p.A. gwarantuje, że w trakcie i po zakończeniu procesu produkcyjnego dany produkt został poddany różnorodnym kontrolom jakości. Inglesina Baby Spa gwarantuje, że w chwili zakupu u Autoryzowanego Sprzedawcy dany artykuł nie miał wad montażowych lub produkcyjnych.

- Gdyby dany produkt zawierał wady materiałowe i/lub produkcyjne odnotowane w chwili zakupu lub podczas normalnego użytkowania, zgodnie z opisem w niniejszych instrukcjach, spółka Inglesina Baby S.p.A. uznaje ważność warunków gwarancji na okres 24 miesięcy od daty zakupu.

- Okres gwarancji wynosi 24 kolejne miesiące i jest ona ważna w przypadku pierwszego właściciela niniejszego artykułu.

- Za gwarancję uważa się bezpłatną wymianę lub naprawę części wadliwych u źródła wskutek wad produkcyjnych.

- Oryginalny paragon potwierdzający zakup produktu musi być starannie przechowywany; należy sprawdzić czytelność daty zakupu.

- Niniejsze warunki gwarancji tracą ważność, gdy:

- produktu używa się w celach różniących się od wyraźnie wskazanych w niniejszej instrukcji.

- produktu używa się niezgodnie z niniejszymi instrukcjami.

- produkt poddano naprawom w nieautoryzowanych i niezrzeszonych punktach serwisowych.

- produkt poddano zmianom i/lub naruszono jego integralność zarówno w części konstrukcyjnej jak i włókienniczej, nieupoważnionym wyraźnie przez Producenta. Ewentualne zmiany w produktach zwalniają spółkę Inglesina Baby S.p.A. z wszelkiej odpowiedzialności.

- wada spowodowana jest zaniedbaniem lub niedopatrzeniem w użytkowaniu (np. gwałtowne uderzenia części konstrukcyjnej, narażenie na agresywne substancje chemiczne itd.)

- produkt nosi ślady normalnego zużycia (np. kółka, części ruchome, materiał) spowodowane przewidzianym, codziennym przedłużonym i ciągłym zastosowaniem.

- produkt został wysłany do sprzedawcy w celu serwisowania bez oryginalnego paragonu zakupu lub gdy na paragonie nie widać wyraźnie daty zakupu.

- Ewentualne szkody spowodowane użytkowaniem akcesoriów niedostarczonych i/lub niezatwierdzonych przez spółkę Inglesina Baby, nie są objęte gwarancją.

- L'Inglesina Baby S.p.A. zrzeka się wszelkiej odpowiedzialności za uszkodzenia mienia lub obrażenia osób z powodu niewłaściwego i/lub nieprawidłowego użycia wyrobu.

OSTRZEŻENIA

- Po upływie okresu gwarancyjnego, spółka gwarantuje serwisowanie własnych produktów w ciągu maksymalnie czterech (4) lat od daty wprowadzenia ich na rynek, po upływie których oceniona zostanie możliwość interwencji odnośnie konkretnego przypadku.
- Inglesina Baby S.p.A. celem ulepszenia swych produktów, zastrzega sobie prawo unowocześnień i/lub modyfikacji każdego elementu technicznego bądź estetyki, bez uprzedniego powiadomienia.

CZĘŚCI ZAMIENNE / SERWIS PO SPRZEDAŻY

- Regularnie sprawdzać systemy bezpieczeństwa, aby zapewnić doskonałe, długotrwałe działanie produktu. W przypadku pojawienia się jakiegokolwiek problemu i/lub anomalii, zabrania się używania produktu. Skontaktować się natychmiast z autoryzowanym Sprzedawcą lub Serwisem Klientów Inglesina.
- Nie używać części wymiennych lub akcesoriów nie dostarczonych i/lub niezatwierdzonych przez L'Inglesina Baby.

CO ZROBIĆ W PRZYPADKU KONIECZNOŚCI SERWISOWANIA

- W przypadku konieczności serwisowania produktu należy natychmiast skontaktować się ze Sprzedawcą produktów Inglesina, u którego dokonano zakupu upewniając się o posiadaniu "Serial Number" (numer seryjny) produktu będącego przedmiotem zgłoszenia ("Serial Number" dostępny jest począwszy od Kolekcji 2010).
- Zadaniem Sprzedawcy jest skontaktowanie się z firmą Inglesina, w celu oceny najbardziej odpowiedniego sposobu interwencji odnośnie konkretnego przypadku i udzielenie dalszych wskazówek.
- Serwis Obsługi firmy Inglesina udziela również wszelkich koniecznych informacji po przedłożeniu pisemnego zgłoszenia wypełnianego na odpowiednim formularzu znajdującym się na stronie internetowej: www.inglesina.com w części Gwarancja i Serwis.

ZALECENIA DOTYCZĄCE CZYSZCZENIA I KONSERWACJI PRODUKTU

- Nigdy nie forsować mechanizmów lub ruchomych części; w przypadku wątpliwości najpierw zapoznać się z instrukcją.
- Przechowywać produkt w suchym miejscu.
- Chronić produkt przed czynnikami atmosferycznymi, wodą, deszczem lub śniegiem; ponadto długotrwałe wystawienie na słońce może spowodować zmiany koloru wielu materiałów.
- Czyścić części plastikowe i metalowe wilgotną ściereczką lub delikatnym detergentem; nie używać rozpuszczalników, amoniaku lub benzyny.
- Dokładnie wysuszyć części metalowe po ewentualnym kontakcie z wodą, w celu uniknięcia powstania rdzy.

OSTRZEŻENIA

- Zaleca się prać pokrycie oddzielnie od innych artykułów.
- Okresowo odświeżać części z tkaniny miękką szczotką do ubrań.
- Przestrzegać przepisów prania pokrycia z tkaniny przedstawionych na odpowiednich etykietkach.



Prać ręcznie w zimnej wodzie



Nie wybielać



Nie suszyć mechanicznie



Nie prasować



Nie prać na sucho

PL

- Przed użyciem lub przed przechowywaniem wysuszyć dokładnie pokrycie z tkaniny.
- **UWAGA!** Pasów nie wolno prać, lecz jedynie czyścić szmatką i łagodnym detergentem.

INSTRUKCJE

SPIS KOMPONENTÓW

rys. 1

- A** Noga podpierająca
- B** Wskaźnik ustawienia nogi podpierającej
- C** Dźwignia zwalniająca
- D** Łączniki Isofix
- E** Wskaźniki czerwony/zielony zamontowania bazy do siedzenia samochodowego
- F** Dźwignia regulacji wysokości nogi podpierającej
- G** Wskaźniki czerwony/zielony zamontowania fotelika do bazy
- H** Przyciski odłączenia łączników Isofix
- K** Punkty mocowania Isofix siedzenia samochodowego
- J** Korki ochronne łączników Isofix

WAŻNE

- Sprawdzić, gdzie są umieszczone punkty mocowania Isofix na siedzeniu swojego samochodu, kontrolując, czy nie ma na nich materiałów, które mogą uniemożliwić ich poprawne użycie.
- Sprawdzić, czy na siedzeniu samochodowym nie ma przedmiotów, które mogą uniemożliwić poprawne oparcie bazy samochodowej na siedzeniu.
- Sprawdzić, czy na podłodze swojego samochodu nie ma materiałów, które mogą uniemożliwić poprawne przyleganie nogi podpierającej.

INSTRUKCJE

- Sprawdzić, czy oparcie jest w pozycji pionowej i czy siedzenie gdzie ma się ziamar zainstalować bazę samochodową **NIE JEST WYPOSAŻONE W PRZEDNI AIRBAG**.
- Zainstalować bazę Huggy Isofix wyłącznie w **KIERUNKU PRZECIWNYM DO KIERUNKU JAZDY**.

UMIESZCZENIE I INSTALOWANIE SYSTEMU SAMOCHODOWEGO HUGGY INGLESINA

rys. 2 Wyciągać nogę podpierającą (A) spod bazy samochodowej aż gdy specjalny wskaźnik (B) wskaże ZIELONE.

rys. 3 Naciskać na dźwignię zwalniającą (C) i jednocześnie wyciągnąć kompletnie łączniki Isofix (D) z bazy samochodowej.

rys. 4 Zdjąć korki ochronne (J) z łączników Isofix bazy, przyciskając dwa przyciski odłączenia (H).

rys. 5 Umocować łączniki bazy (D) do punktów mocowania Isofix siedzenia (K) aż do usłyszenia oddzielnie obu KLIK wykonanego zamontowania.

rys. 6 **UWAGA: poprawne zamontowanie bazy Huggy Isofix nastąpi, gdy specjalne wskaźniki (E) z CZERWONEGO staną się ZIELONE.**

rys. 7 Kontrolować, czy baza Huggy Isofix jest poprawnie zamontowana po obu bokach.

rys. 8 Regulować wysokość nogi podpierającej (A) naciskając na specjalną dźwignię (F) aż do dotknięcia podłogi samochodu. Wypuścić dźwignię (F) upewniając się, czy wydłużana część nogi podpierającej pozostanie zablokowana w swojej pozycji.

UWAGA: ważne jest, aby noga była dobrze oparta na podłodze samochodu nawet, jeżeli baza byłaby lekko uniesiona od siedzenia.

rys. 9 Zainstalować fotelik samochodowy Huggy Multifix czy Huggy Prime na bazie Huggy Isofix, aż do usłyszenia z obu boków, KLIK wykonanego zamontowania.

rys. 10 Poprawne zamontowanie fotelika samochodowego Huggy Multifix czy Huggy Prime nastąpi, gdy specjalne wskaźniki (G) od CZERWONEGO staną się ZIELONE. Sprawdzić, czy fotelik jest poprawnie zamontowany, próbując podnieść go.

UWAGA: jeżeli łączniki Isofix bazy (D) nie są poprawnie zamontowane, system samochodowy Huggy Inglesina nie pozwoli na poprawną instalację fotelika samochodowego na bazie, dlatego też nie należy forsować jego zamontowania.

rys. 11 Po zamontowaniu fotelika samochodowego Huggy Multifix czy Huggy Prime na bazie Huggy Isofix, przyciskać jednocześnie dwa przyciski (L) i obrócić rączkę fotelika w pozycję najbardziej wysuniętą. Upewnić się, czy dwa przyciski (L) wychodzą kompletnie na zewnątrz po ustawieniu rączki w pozycji.

rys. 12 Naciskać dźwignię zwalniającą (C) aby odblokować pierwsze urządzenie zatrzymujące bazy samochodowej. Następnie popchnąć bazę z fotelikiem w stronę siedzenia samochodowego aż do jego kompletnego oparcia.

rys. 13 Sprawdzić jeszcze raz, czy system samochodowy Huggy Inglesina został poprawnie zamontowany.

INSTRUKCJE

ODINSTALOWANIE SYSTEMU SAMOCHODOWEGO HUGGY INGLESINA

rys. 14 Przyciskając jednocześnie dwa przyciski (L), obrócić rączkę fotelika w pozycję pionową i naciskając na tylną dźwignię (I), podnieść go z bazy Huggy Isofix chwytając go za rączkę.

rys. 15 Skrócić nogę podpierającą (A) bazy samochodowej, naciskając na specjalną dźwignię (F).

rys. 16 Następnie odczepić łączniki Isofix (D) z punktów mocowania Isofix na siedzeniu samochodowym (K), przyciskając dwa przyciski odczepienia (H).

UWAGA: przyciski odczepienia (H) pozostaną zablokowane dopóki fotelik zostanie zainstalowany na bazie.

rys. 17 Podnieść bazę z siedzenia samochodowego, umieszczając nogę podpierającą (A) na swoim miejscu.

RO

AVERTIZĂRI



CITIȚI CU ATENȚIE INSTRUCȚIUNILE ÎNAINTE DE UTILIZAREA PRODUSULUI ȘI PĂSTRAȚI-LE PENTRU A LE CONSULTA ÎN VIITOR. SIGURANȚA COPILULUI DUMNEAVOASTRĂ POATE FI ÎN PERICOL DACĂ NU RESPECTAȚI CU ATENȚIE ACESTE INSTRUCȚIUNI.

SIGURANȚA COPILULUI ESTE RESPONSABILITATEA DUMNEAVOASTRĂ.

ATENȚIE! NU LĂSAȚI NICIODATĂ COPILUL NESUPRAVEGHEAT: AR PUTEA FI PERICULOS. FIȚI EXTREM DE ATENȚI CÂND UTILIZAȚI PRODUSUL.

SIGURANȚĂ

- Nu utilizați baza Huggy Isofix după 5 ani de la data de producție indicată pe produs; din cauza procesului natural de învechire a materialelor ar putea să nu mai fie conformă legislației.
- Verificați înainte de asamblare ca produsul și toate componentele sale să nu prezinte daune datorate transportului. În acest caz produsul nu trebuie utilizat și va trebui ținut departe de copii.
- Pentru siguranța copilului dumneavoastră, înainte de a utiliza produsul, înlăturați

AVERTIZĂRI

și eliminați toate pungile din plastic și elementele ce fac parte din ambalaj și nu le lăsați la îndemâna nou-născuților și copiilor.

- Evitați introducerea degetelor în mecanisme.
- Baza Huggy Isofix Inglesina poate fi utilizată numai în combinație cu scaunelul auto Huggy Multifix și Huggy Prime Inglesina.
- Utilizați baza Huggy Isofix Inglesina numai în autovehiculele indicate în lista atașată și care poate fi consultată pe site-ul www.inglesina.com. În caz de dubii, contactați Producătorul sau Vânzătorul.
- Nu utilizați sistemul auto Huggy Inglesina dacă:
 - dacă a suferit un accident, chiar și ușor. Ar putea să fi suferit daune invizibile. Sistemul auto trebuie înlocuit cu unul nou pentru a menține nivelul de siguranță.
 - este deteriorat, nu posedă instrucțiuni de utilizare sau unele componente. Contactați imediat Vânzătorul autorizat sau Serviciul Clienți Inglesina.
 - este second-hand. Este posibil să fi înregistrat daune structurale extrem de periculoase.
- Verificați prinderea corectă a tuturor componentelor sistemului auto Huggy Inglesina înainte de orice călătorie și/sau dacă vehiculul a fost supus unor controale periodice, operațiuni de întreținere, curățare. Alte persoane ar fi putut manipula și/sau desprinde sistemul auto Huggy Inglesina și s-ar putea să nu-l fi re poziționat corect precum este prevăzut de instrucțiuni.

RO

SFATURI PENTRU UTILIZARE

- Nu utilizați scaunelul în poziții sau configurații diferite de cele indicate în acest manual de instrucțiuni.
- Nu utilizați produsul dacă nu ați fixat și reglat corect toate componentele.
- Operațiunile de montare, demontare și reglare trebuie să fie efectuate numai de către persoane adulte. Asigurați-vă că persoanele care utilizează produsul (dădacă, bunici, etc) cunosc funcționarea corectă a acestuia.

UTILIZAREA SISTEMULUI AUTO HUGGY INGLESINA ÎN MAȘINĂ



AVERTIZĂRI

- **ATENȚIE!** Poziționați sistemul auto Huggy Inglesina **NUMAI ÎN SENS CONTRAR CELUI DE MERS**. Nu îl instalați niciodată pe scaune întoarse în direcția opusă sau transversal în sensul comun de mers al vehiculului.
- **PERICOL!** Utilizarea sistemului auto Huggy Inglesina **NU ESTE PERMISĂ PE SCAUNELE DOTATE CU AIRBAG FRONTAL ACTIV!**
- Asigurați-vă că scaunele cu spătar rabatabil sunt blocate în poziție verticală în conformitate cu indicațiile producătorului mașinii.
- Evitați să lăsați obiecte sau bagaje libere în interiorul automobilului și asigurați-vă că sunt întotdeauna bine fixate. În caz de accidente, dacă sunt lăsate libere, pot cauza leziuni.

CONDIȚII DE GARANȚIE

- Condițiile de garanție de mai jos sunt conforme Directivei Europene 99/44/CE din 25 mai 1999 cu modificările ulterioare și sunt valabile în țările Comunității Europene. Alte condiții de garanție pentru anumite țări sunt prezentate în mod detaliat pe site-ul web: www.inglesina.com în secțiunea Garanție și Asistență.
- Inglesina Baby S.p.A. garantează că acest articol a fost proiectat și fabricat în deplin respect față de normele/regulamentele privind produsele, calitatea și siguranța acestora în vigoare în cadrul Comunității Europene și în țările în care aceste produse sunt comercializate.
- Inglesina Baby S.p.A. garantează că în timpul și la încheierea procesului de producție, produsul a fost supus mai multor controale de calitate. Inglesina Baby Spa garantează ca acest articol, în momentul achiziționării de la Distribuitorul Autorizat nu prezenta defecte de montaj și fabricație.
- În cazul în care produsul prezintă defecte ale materialelor și/sau defecte de fabricație observate în momentul achiziționării sau în timpul utilizării normale, conform acestor instrucțiuni ale produsului, Inglesina Baby S.p.A. recunoaște valabilitatea garanției pe o perioadă de 24 de luni de la data cumpărării.
- Durata garanției este de 24 de luni consecutive și este valabilă pentru primul proprietar al acestui articol.
- Prin garanție se înțelege înlocuirea sau repararea gratuită a părților defecte la origine datorită defectelor de fabricație.
- Păstrați cu grijă bonul fiscal original eliberat în momentul achiziționării produsului; verificați ca pe acesta să apară în mod clar și lizibil data cumpărării.
- Garanția nu este asigurată în cazul în care:
 - produsul este utilizat pentru alte scopuri care nu sunt indicate în mod expres în instrucțiunile de față.
 - produsul este utilizat în mod neconform instrucțiunilor de față.
 - produsul a fost reparat în centre de asistență neautorizate sau nerecunoscute de către producător.
 - produsul a fost modificat și/sau manipulat, atât în ceea ce privește partea structurii, cât și cea textilă, fără autorizația expresă a producătorului. Eventuale modificări aduse produsului scutesc Inglesina Baby S.p.A. de orice responsabilitate.

AVERTIZĂRI

- defectul se datorează neglijenței sau neatenției în timpul utilizării (ex. lovirea violentă a părților structurii, expunerea la substanțe chimice agresive, etc.).
- produsul prezintă urme de uzură normală (ex. roți, părți mobile, textile) datorate utilizării normale zilnice în mod prelungit.
- produsul este trimis distribuitorului în vederea asistenței, neînsoțit de bonul fiscal original de cumpărare sau data imprimată pe acesta nu este clar lizibilă.
- Daunele datorate utilizării accesoriilor nelivrate și/sau neaprobatе de Inglesina Baby, nu sunt acoperite de garanție.
- Inglesina Baby S.p.A. nu își asumă nicio responsabilitate pentru daune cauzate lucrurilor sau persoanelor ce derivă din utilizarea neadecvată și/sau incorectă a produsului.
- După expirarea perioadei de garanție, Societatea noastră garantează asistența propriilor produse pe o perioadă de maxim patru (4) ani de la data punerii pe piață a acestora; după această dată va fi evaluată posibilitatea de asistență pentru fiecare caz în parte.
- Inglesina Baby S.p.A. pentru a-și îmbunătăți produsele își rezervă dreptul de actualizare și/sau modificare a oricărui detaliu tehnic sau estetic fără vreo informare anterioară.

RO

PIESE DE SCHIMB / ASISTENȚĂ POST-VÂNZARE

- Verificați cu regularitate dispozitivele de siguranță pentru a vă asigura de funcționarea corectă a acestora în timp. În cazul în care se prezintă probleme și/sau defecte de orice fel, utilizarea produsului este interzisă. Contactați imediat Vânzătorul Autorizat sau Serviciul de Asistență Clienți Inglesina.
- Nu utilizați piese de schimb sau accesorii care nu sunt furnizate și/sau aprobate de Inglesina Baby.

CE TREBUIE SĂ FACEȚI DACĂ AVEȚI NEVOIE DE ASISTENȚĂ

- În cazul în care aveți nevoie de asistență privind produsul, contactați imediat Distribuitorul Inglesina de la care l-ați achiziționat; asigurați-vă că aveți la îndemână "Serial Number" (Numărul de serie) corespunzător produsului pentru care aveți nevoie de asistență ("Serial Number" este disponibil începând cu Colecția 2010).
- Distribuitorul are datoria de a contacta Inglesina cu scopul de a evalua modul cel mai potrivit de intervenție în funcție de fiecare caz în parte și de a vă oferi indicațiile de care aveți nevoie.
- Serviciul de Asistență Inglesina vă stă la dispoziție cu toate informațiile necesare prin intermediul cererii scrise care poate fi completată pe site-ul web: www.inglesina.com - secțiunea Garanție și Asistență.

SFATURI PENTRU CURĂȚAREA ȘI ÎNTREȚINEREA PRODUSULUI

- Nu forțați niciodată mecanismele sau componentele mobile; în caz de dubii,

AVERTIZĂRI

verificați mai întâi instrucțiunile.

- Păstrați produsul într-un loc uscat.
- Protejați produsul de agenții atmosferici, apă, ploaie sau zăpadă; de asemenea expunerea continuă și prelungită la soare ar putea cauza schimbări de culoare a textilelor.
- Curățați componentele din plastic și din metal cu o cârpă umedă sau cu un detergent delicat; nu utilizați solvenți, amoniac sau benzină.
- Uscați atent componentele din metal după un eventual contact cu apa, pentru a preveni formarea ruginii.
- Vă sfătuim să spălați căptușeala separat de alte articole.
- Împrospătați periodic părțile din material textil cu o perie moale pentru haine.
- Respectați regulile de spălare a căptușelii textile prezentate pe etichetele aferente.



Spălați cu mâna în apă rece



Nu înălbiți



Nu uscați mecanic



Nu călcați



Nu folosiți spălarea uscată

- Uscați perfect căptușeala din material textil, înainte de a o utiliza sau de a o pune la loc.
- **ATENȚIE!** Centurile nu trebuie spălate niciodată, ci doar curățate cu o lavetă și un detergent delicat.

INSTRUCȚIUNI

LISTĂ COMPONENTE

fig. 1

- A** Picior de sprijin
- B** Indicator de poziționare a piciorului de sprijin
- C** Manetă de eliberare
- D** Conectoare Isofix
- E** Indicatoare roșu/verde de prindere a bazei pe scaunul auto
- F** Manetă de reglare a înălțimii piciorului de sprijin
- G** Indicatoare roșu/verde de prindere a scăunelului pe bază
- H** Butoane de desfacere a conectoarelor Isofix
- K** Puncte de ancorare Isofix a scanului auto
- J** Dopuri de protecție a conectoarelor Isofix

INSTRUCȚIUNI

IMPORTANT

- Verificați unde sunt poziționate punctele de ancorare Isofix pe scaunul mașinii, controlând să nu existe obstacole ce ar putea împiedica utilizarea corectă.
- Verificați ca pe scaunul auto să nu fie prezente obiecte care ar putea împiedica sprijinirea corectă a bazei auto pe scaun.
- Verificați ca pe podeaua mașinii să nu existe materiale care ar putea împiedica aderența corectă a piciorului de sprijin.
- Verificați ca spătarul să fie în poziție verticală și ca scaunul pe care se va instala baza auto **SĂ NU FIE DOTAT CU AIRBAG FRONTAL**.
- Instalați baza Huggy Isofix numai în **SENS CONTRAR CELUI DE MERS**.

POZIȚIONARE ȘI INSTALARE A SISTEMULUI AUTO HUGGY INGLESINA

fig. 2 Extrageți piciorul de sprijin (A) de sub baza auto până când indicatorul aferent (B) arată culoarea VERDE.

fig. 3 Acționați asupra manetei de eliberare (C) și în același timp extrageți complet conectorii Isofix (D) de pe baza auto.

fig. 4 Înlăturați dopurile de protecție (J) de pe conectorii Isofix ale bazei, apăsând cele două butoane de desfacere (H).

fig. 5 Fixați conectorii bazei (D) la punctele de ancorare Isofix ale scaunului (K) până când auziți clar cele două CLICK-URI ale prinderii efectuate.

fig. 6 **ATENȚIE: prinderea corectă a bazei Huggy Isofix este efectuată atunci când indicatoarele aferente (E) devin din ROȘII, VERZI.**

fig. 7 Controlați ca baza Huggy Isofix să fie prinsă corect pe amândouă părțile.

fig. 8 Reglați înălțimea piciorului de sprijin (A) acționând asupra manetei aferente (F) până când atingeți podeaua mașinii. Eliberați maneta (F) asigurându-vă că partea extensibilă a piciorului de sprijin rămâne blocată în poziția sa.

ATENȚIE: este important ca piciorul să fie bine sprijinit pe podeaua mașinii chiar dacă baza este ușor ridicată de pe scaun.

fig. 9 Instalați scăunelul auto Huggy Multifix sau Huggy Prime pe baza Huggy Isofix, până când auziți din amândouă laturile, CLICK-UL prinderii efectuate.

fig. 10 Prinderea corectă a scăunelului auto Huggy Multifix sau Huggy Prime este efectuată atunci când indicatoarele aferente (G) devin din ROȘII, VERZI. Verificați ca scăunelul să fie prins corect, încercând să-l ridicați.

ATENȚIE: în cazul în care conectorii Isofix ale bazei (D) nu sunt prinse bine, sistemul auto Huggy Inglesina nu permite instalarea corectă a scăunelului auto pe bază, prin urmare nu forțați prinderea.

fig. 11 Când scăunelul auto Huggy Multifix sau Huggy Prime este prins pe baza Huggy Isofix, apăsați în același timp cele două butoane (L) și rotiți mânerul scăunelului în poziția cea mai înaintată. Asigurați-vă că cele două butoane (L) ies în afară complet, o dată ce mânerul este așezat în poziție.

fig. 12 Acționați asupra manetei de eliberare (C) pentru a debloca primul dispozitiv de oprire a bazei auto. Împingeți apoi baza cu scăunelul contra scaunului auto până la sprijinirea completă a acesteia.

fig. 13 Verificați încă o dată ca sistemul auto Huggy Inglesina să fie prins corect.

INSTRUCȚIUNI

DEZINSTALAREA SISTEMULUI AUTO HUGGY INGLESINA

fig. 14 Apăsând în același timp cele două butoane (L), rotiți mânerul scaunelului în poziție verticală și, acționând asupra manetei posterioare (I) ridicați-l de pe baza Huggy Isofix prinzându-l de mâner.

fig. 15 Scurtați piciorul de sprijin (A) al bazei auto, acționând asupra manetei aferente (F).

fig. 16 Desfaceți apoi conectoarele Isofix (D) din punctele de ancorare Isofix de pe scaunul auto (K) apăsând cele două butoane de desfacere (H).

ATENȚIE: butoanele de desfacere (H) rămân blocate atâta timp cât scaunul rămâne instalat pe bază.

fig. 17 Ridicați baza de pe scaunul auto, re poziționând piciorul de sprijin (A) în locașul său.

ADVERTÊNCIA



LEIA COM ATENÇÃO AS INSTRUÇÕES ANTES DA UTILIZAÇÃO E GARDE-AS PARA REFERÊNCIA FUTURA. A SEGURANÇA DO SEU FILHO PODE SER COMPROMETIDA SE AS PRESENTES INSTRUÇÕES NÃO FOREM SEGUIDAS COM CUIDADO. A SEGURANÇA DA CRIANÇA É DA SUA RESPONSABILIDADE. ATENÇÃO! NUNCA DEIXE A CRIANÇA SEM VIGILÂNCIA: PODE SER PERIGOSO. PRESTE A MÁXIMA ATENÇÃO QUANDO UTILIZAR O PRODUTO.

SEGURANÇA

- Não utilizar a base Huggy Isofix depois de 5 anos da data de produção indicada no produto; por causa do natural envelhecimento dos materiais poderia não estar mais conforme os termos da normativa.
- Verifique antes da montagem se o produto e todos os componentes não apresentam danos devidos ao transporte. Em caso afirmativo, o produto não deve ser utilizado e deve ser mantido longe do alcance das crianças.
- Para a segurança do seu filho, antes de utilizar o produto, remova e elimine todos os sacos de plástico e os elementos que fazem parte da embalagem e mantenha-os longe do alcance dos bebês e das crianças.
- Evite inserir os dedos nos mecanismos.

ADVERTÊNCIA

- A Base Huggy Isofix Inglesina é utilizável exclusivamente em combinação com a cadeirinha de carro Huggy Multifix e Huggy Prime Inglesina.
- Utilizar a base Huggy Isofix Inglesina exclusivamente nos autoveículos indicados na lista anexa e consultável no site www.inglesina.com. Em caso de dúvida contactar o Produtor ou o Distribuidor.
- Não utilizar o sistema carro Huggy Inglesina:
 - depois de um acidente, mesmo se leve. O sistema poderia ter sofrido danos invisíveis. O sistema carro deve ser substituído por outro novo para manter o nível de segurança.
 - estiver danificado, sem instruções para o uso o não dotado de alguns componentes. Contactar imediatamente o Distribuidor autorizado ou o Serviço Clientes Inglesina.
 - for de segunda mão. Poderá ter sofrido danos estruturais extremamente perigosos.
- Verificar o correcto enganche de todos os componentes do sistema carro Huggy Inglesina antes de cada viagem e/ou se por a caso o veículo estiver submetido a controlos periódicos, manutenções ou operações de limpeza. Outras pessoas poderiam ter alterado e/ou desenganchado o sistema auto Huggy Inglesina sem repô-lo correctamente como indicado pelas instruções.

PT

CONSELHOS DE UTILIZAÇÃO

- Não utilize a cadeira em posições ou configurações diferentes das indicadas neste manual de instruções.
- Não utilize o produto se todos os seus componentes não estiverem correctamente fixados e regulados.
- As operações de montagem, desmontagem e regulação devem ser realizadas apenas por adultos. Verifique se quem utiliza o produto (ama, avós, etc.) conhece bem o funcionamento correcto do mesmo.

UTILIZAÇÃO DO SISTEMA AUTO HUGGY INGLESINA NO CARRO



ADVERTÊNCIA

- **ATENÇÃO!** Posicionar o sistema carro Huggy Inglesina **EXCLUSIVAMENTE NO SENTIDO CONTRA AO DA MARCHA**. Nunca instalar nos assentos virados em direcção contrária ou trasversal ao comum sentido de marcha do veículo.
- **PERIGO!** O uso do sistema Huggy Inglesina para automóvel **NÃO É ADMITIDO EM BANCOS DOTADOS DE AIRBAG FRONTAL ATIVO!**
- Assegurar-se que os assentos reclináveis estejam bloqueados em posição vertical como indicado pelo produtor do carro.
- Evite deixar objectos ou bagagens soltas no habitáculo e certifique-se de que estão sempre sob vigilância. Em caso de acidente os objectos ou bagagens soltas poderiam causar lesões.

CONDIÇÕES DE GARANTIA

- As presentes condições de garantia estão em conformidade com a diretiva europeia 99/44/CE de 25 de maio de 1999 e sucessivas adequações e tem validade nos países da Comunidade Europeia. Outras condições de garantia para os respectivos países são expressamente detalhadas no sítio da internet: www.inglesina.com na secção "Garantia e Assistência".
- A empresa Inglesina Baby S.p.A. garante que este artigo foi projetado e fabricado em conformidade com as normas/regulamentações de produto e de qualidade e segurança gerais atualmente em vigor na Comunidade Europeia e nos países de comercialização.
- A empresa Inglesina Baby S.p.A. garante que durante a conclusão do processo de produção, este produto foi submetido a vários controlos de qualidade. A empresa Inglesina Baby Spa garante que este artigo, no momento da aquisição no revendedor autorizado, não possuía defeitos de montagem ou fabricação.
- Se este produto apresentar defeitos de material e ou vícios de fabricação, identificados no momento de aquisição ou durante o uso normal, de acordo com as descrições destas instruções, a empresa Inglesina Baby S.p.A. reconhece a validade das condições de garantia por um período de 24 meses a partir da data de aquisição.
- A duração da garantia é prevista por 24 meses consecutivos e é válida para o primeiro proprietário deste artigo.
- Por garantia entende-se a substituição ou conserto gratuito das partes que apresentam defeitos na origem por vícios de fabrico.
- Conservar com cuidado a nota fiscal original no momento da compra do produto e controlar se a data de aquisição é indicada de modo claro e legível.
- As presentes condições de garantia declinam se:
 - produto for utilizado para fins diversos e de modo não expressamente indicado nas presentes instruções.
 - Se o produto for utilizado de modo diferente das instruções.
 - produto for consertado em centros de assistência não autorizados e não convencionados.
 - produto sofrer alterações e ou violações, tanto na parte estrutural quanto na têxtil, não expressamente autorizadas pelo fabricante. As possíveis modificações

ADVERTÊNCIA

efetuadas no produto eximem a empresa Inglesina Baby S.p.A. de qualquer tipo de responsabilidade.

- defeito for devido a negligência ou descuido na utilização (por exemplo: impactos violentos na parte estrutural, exposição às substâncias químicas agressivas, etc).
- produto apresentar desgaste normal (por exemplo: rodas, partes móveis, tecidos) decorrentes do uso quotidiano prolongado e continuativo.
- produto for enviado ao revendedor para a assistência sem a nota fiscal original de compra ou quando a data de aquisição não for legível.
- Quaisquer danos provocados pela utilização de acessórios não fornecidos e/ou não aprovados pela L'Inglesina Baby, não estarão cobertos pelas condições na nossa garantia.
- A L'Inglesina Baby S.p.A. rejeita toda e qualquer responsabilidade por danos materiais ou pessoais, resultantes da utilização inadequada e/ou incorrecta do equipamento.
- Após o período de garantia, a empresa garante sempre a assistência para os próprios produtos em um prazo máximo de quatro (4) anos a partir da data de inserção do artigo no mercado e, após o qual, a possibilidade de intervenção será avaliada individualmente.
- A L'Inglesina Baby S.p.A. com o fim de melhorar os seus produtos, reserva-se o direito de actualizar e/ou modificar qualquer pormenor técnico estético, sem aviso prévio.

PT

PEÇAS DE REPOSIÇÃO/ASSISTÊNCIA PÓS VENDA

- Inspeccione regularmente os dispositivos de segurança para verificar a perfeita funcionalidade do produto ao longo do tempo. Caso sejam encontrados problemas e/ou anomalias de qualquer tipo, não utilize o produto. Contacte na devida oportunidade o Revendedor Autorizado ou o Serviço de Assistência a Clientes da Inglesina.
- Não utilize peças sobressalentes ou acessórios não fornecidos e/ou de algum modo não aprovados pela L'Inglesina Baby.

O QUE FAZER EM CASO DE NECESSIDADE DE ASSISTÊNCIA

- Em caso de necessidade de assistência para o produto, contactar imediatamente o revendedor da empresa Inglesina onde foi efetuada a compra e dispor do respectivo número de série ("Serial Number") do produto (o número de série, ou "Serial Number", é disponível a partir da coleção 2010 de produtos).
- É função do revendedor contactar a empresa Inglesina para avaliar a modalidade mais idónea de intervenção para o caso e fornecer a respectiva indicação.
- O Serviço de Assistência da empresa Inglesina está à disposição para fornecer todas as informações necessárias, através de solicitação escrita a preencher no formulário específico presente no sítio da internet: www.inglesina.com - secção

ADVERTÊNCIA

“Garantia e Assistência.”

CONSELHOS SOBRE LIMPEZA E MANUTENÇÃO DO PRODUTO

- Nunca force os mecanismos ou as partes móveis; em caso de dúvida, verifique primeiro as instruções.
- Mantenha o produto num local seco.
- Proteja o produto dos agentes atmosféricos, água, chuva ou neve; além disso, a exposição contínua ou prolongada ao sol pode causar alterações de cor em muitos materiais.
- Limpe as partes de plástico e de metal com um pano húmido ou com um detergente suave; não utilize solventes, amoníaco ou benzina.
- Seque com cuidado as partes metálicas a seguir ao possível contacto com a água, a fim de evitar a formação de ferrugem.
- Aconselha-se a lavagem do revestimento em separado dos outros artigos.
- Escove periodicamente as partes em tecido com uma escova suave para vestuário.
- Respeite as normas de lavagem do revestimento em tecido, indicadas nas respectivas etiquetas.



Lave à mão em água fria



Não utilize lixívia



Não seque mecanicamente



Não passe a ferro



Não lave a seco

- Seque perfeitamente o revestimento em tecido, antes utilizá-lo ou guardá-lo.
- **ATENÇÃO!** As correias nunca devem ser lavadas, somente limpas com um pano e detergente delicado.

INSTRUÇÕES

LISTA DE COMPONENTES

fig. 1

- A** Pé de apoio
- B** Indicador de posicionamento do pé de apoio
- C** Alavanca de libertação
- D** Conectores Isofix
- E** Indicadores vermelho/verde de enganche da base ao assento do carro
- F** Alavanca de regulação da altura do pé de apoio
- G** Indicadores vermelho/verde de engate da cadeirinha à base
- H** Botões de desenganche dos conectores Isofix
- K** Pontos de ancoragem Isofix do assento do carro
- J** Tampas de protecção dos conectores Isofix

IMPORTANTE

- Verificar onde estão posicionados os pontos de ancoragem Isofix no assento do próprio carro, controlando que estejam livres de materiais que possam impedir a correcta utilização.
- Verificar que no assento do carro não estejam presentes objectos que possam impedir o correcto apoio da base carro no assento.
- Verificar que o chão do próprio carro esteja livre de materiais que possam impedir a correcta aderência do pé de apoio.
- Verificar que o encosto esteja em posição vertical e que o assento onde se deseja instalar a base carro **NÃO ESTEJA EQUIPADO COM BOLSA DE AR FRONTAL**.
- Instalar a base Huggy Isofix exclusivamente no **SENTIDO CONTRÁRIO AO DA MARCHA DO VEÍCULO**.

POSICIONAMENTO E INSTALAÇÃO DO SISTEMA CARRO HUGGY INGLESINA

fig. 2 Extrair o pé de apoio (**A**) debaixo da base carro até que o indicador específico (**B**) assinale VERDE.

fig. 3 Agir na alavanca de libertação (**C**) e extrair completamente os conectores Isofix (**D**) da base carro.

fig. 4 Remover as tampas de protecção (**J**) dos conectores Isofix da base, pressionando os dois botões de desenganche (**H**).

fig. 5 Fixar os conectores da base (**D**) aos pontos de ancoragem Isofix do assento (**K**) até ouvir claramente os dois CLICKs de enganche cumprido.

fig. 6 **ATENÇÃO: o correcto enganche da base Huggy Isofix realiza-se quando os indicadores específicos (E) de VERMELHOS ficam VERDES.**

fig. 7 Controlar que a base Huggy Isofix esteja enganchada correctamente por os dois lados.

fig. 8 Ajustar a altura do pé de apoio (**A**) agindo na alavanca específica (**F**) até tocar o chão do carro. Soltar a alavanca (**F**) assegurando-se que a parte extensível do pé de apoio fique bloqueada na sua posição.

ATENÇÃO: é muito importante que o pé fique apoiado bem ao chão do carro, ainda que a base devesse resultar ligeiramente levantada do assento.

INSTRUÇÕES

fig. 9 Instalar a cadeirinha de carro Huggy Multifix ou Huggy Prime na base Huggy Isofix até ouvir por os dois lados os CLICKs de enganche cumprido.

fig. 10 O enganche correcto da cadeirinha de carro Huggy Multifix ou Huggy Prime realiza-se quando os indicadores específicos (G) de VERMELHOS ficam VERDES. Verificar que a cadeirinha esteja enganchada correctamente por uma prova de levantamento.

ATENÇÃO: se os conectores Isofix da base (D) não estão devidamente enganchados o sistema carro Huggy Inglesina não permite a correcta instalação da cadeirinha carro na base, portanto não forçar o enganche.

fig. 11 Uma vez enganchada a cadeirinha de carro Huggy Multifix ou Huggy Prime na base Huggy Isofix, pressionar contemporaneamente os dois botões (L) e girar a manilha da cadeirinha na posição mais avançada. Assegurar-se que os dois botões (L) saiam completamente depois de ajustar a manilha na sua posição.

fig. 12 Agir na alavanca de libertação (C) para desbloquear o primeiro dispositivo de paragem da base carro. Empurrar a base com a cadeirinha contra o assento do carro até o completo apoio.

fig. 13 Verificar uma vez mais que o sistema carro Huggy Inglesina esteja enganchado correctamente.

DESINSTALAÇÃO DO SISTEMA CARRO HUGGY INGLESINA

fig. 14 Pressionando contemporaneamente os dois botões (L), girar a manilha da cadeirinha em posição vertical e, agindo na alavanca posterior (I) levantá-la da base Huggy Isofix empunhando-a pela manilha.

fig. 15 Encurtar o pé de apoio (A) da base carro, agindo na alavanca específica (F).

fig. 16 Desenganchar os conectores Isofix (D) dos pontos de ancoragem Isofix no assento do carro (K) pressionando os dois botões de desenganche (H).

ATENÇÃO: os botões de desenganche (H) ficam bloqueados até a cadeirinha fica instalada na base.

fig. 17 Levantar a base do assento do carro, reposicionando o pé de apoio (A) na sua sede.

VAROVÁNÍ



NEŽ VÝROBEK ZAČNETE UŽÍVAT, PŘEČTĚTE SI POKYNY A USCHOVEJTE SI JE PRO BUDOUCÍ POUŽITÍ. NEBUDETE-LI POSTUPOVAT PODLE TĚCHTO POKYŇŮ, BEZPEČNOST VAŠEHO DÍTĚTE

MŮŽE BÝT OHROŽENA.

ODPOVÍDÁTE ZA BEZPEČNOST SVÉHO DÍTĚTE.

UPOZORNĚNÍ! NENECHÁVEJTE DÍTĚ NIKDY BEZ DOZORU. MŮŽE TO BÝT NEBEZPEČNÉ. PŘI POUŽÍVÁNÍ VÝROBKU MU VĚNUJTE MAXIMÁLNÍ POZORNOST.

BEZPEČNOST

- Nepoužívejte autosedačku Huggy Isofix více než 5 let po datu výroby uvedeném na výrobku. V důsledku přirozeného zastarávání materiálu by výrobek již nemusel odpovídat předpisům.
- Než se pokusíte výrobek sestavit, ověřte, zda jeho součásti nevykazují poškození vzniklé v průběhu přepravy. Pokud ano, výrobek nemůže být používán a nesmí být v dosahu dětí.
- V zájmu bezpečnosti svého dítěte před použitím produktů odstraňte veškeré igelitové sáčky a součásti balení a nedovolte, aby byly v dosahu novorozenců a dětí.
- Nestrkejte do mechanismu prsty.
- Základnu Huggy Isofix Inglesina lze použít jen v kombinaci s autosedačkou Huggy Multifix a Huggy Prime Inglesina.
- Používejte základnu Huggy Isofix Inglesina jen v automobilech uvedených v příloženém seznamu, který najdete rovněž na stránce www.inglesina.com. V případě pochybností kontaktujte výrobce nebo prodejce.
- Nepoužívejte systém Huggy Inglesina, pokud:
 - utrpěl by i jen lehkou nehodu. Mohlo dojít k neviditelnému poškození. Systém musí být nahrazen novým, aby byla zajištěna žádoucí úroveň bezpečnosti.
 - je poškozen, chybí mu pokyny k používání či některé součásti. Kontaktujte okamžitě autorizovaného prodejce nebo clientský servis společnosti Inglesina.
 - je použitý. Mohlo dojít k velmi nebezpečnému poškození jeho konstrukce.
- Zkontrolujte správné připevnění veškerých součástí systému Huggy Inglesina před každou cestou a/nebo jestliže vozidlo bylo podrobena pravidelným kontrolám, údržbě či čištění. Je možné, že jiné osoby systém Huggy Inglesina poškodily a/nebo odpojily a nepřipevnily jej zpět správně podle pokynů.

DOPORUČENÍ K UŽÍVÁNÍ

- Nepoužívejte sedačku v polohách nebo konfiguracích, které nejsou uvedené v

VAROVÁNÍ

tomto návodu.

- Nepoužívejte výrobek, pakliže všechny jeho části nejsou správně upevněny a nastaveny.
- Výrobek mohou montovat, rozebírat či nastavovat výlučně dospělé osoby. Ujistěte se, že osoby, které výrobek používají (au-pair, prarodiče apod.) vědí, jak s ním správně zacházet.

POUŽÍVÁNÍ SYSTÉMU HUGGY INGLESINA V AUTOMOBILU

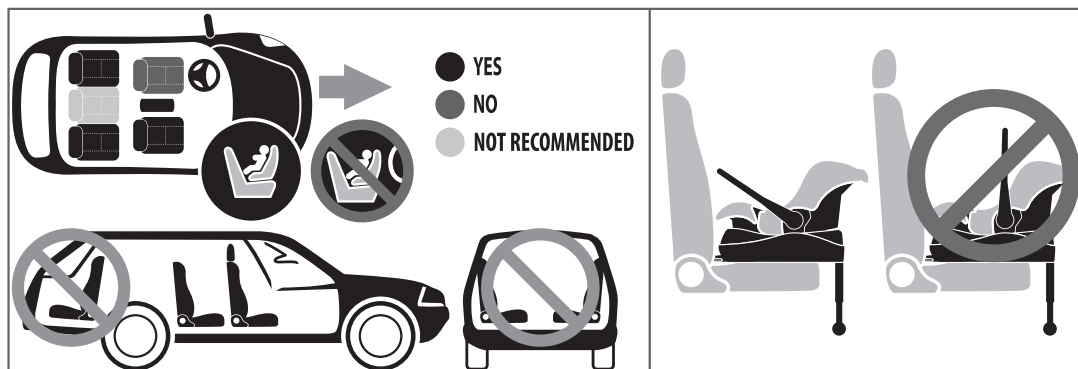

- **UPOZORNĚNÍ!** Upevňujte systém auto Huggy Inglesina **JEN PROTI SMĚRU JÍZDY**. Neinstalujte jej nikdy na sedátka otočená opačně nebo šikmo oproti směru jízdy.
- **NEBEZPEČÍ!** Použití systému do auta Huggy Inglesina **NENÍ POVOLENO NA SEDADLECH VYBAVENÝCH AKTIVNÍM PŘEDNÍM AIRBAGEM!**
- Ujistěte se, že nakloněná sedátka jsou zablokována ve vertikální pozici podle pokynů výrobce automobilu.
- Nenechávejte volně ležet předměty nebo zavazadla uvnitř vozidla a zkontrolujte, zda jsou pevně uchycena. Pokud by byla volně položena, mohla by v případě nehody způsobit zranění pasažérů.

PODMÍNKY ZÁRUKY

- Tyto podmínky záruky jsou v souladu s Evropskou směrnicí 99/44/ES ze dne 25. května 1999 a ve znění pozdějších předpisů, a platí pro země Evropského společenství. Jiné záruční podmínky v některých specifických zemích jsou podrobně uvedeny na webových stránkách: www.inglesina.com v části Záruka a Asistence.
- Společnost Inglesina Baby S.p.A. zaručuje, že tento výrobek byl navržen a vyroben v souladu s obecnými pravidly/předpisy, které se vztahují ke kvalitě a bezpečnosti výrobku a které v současné době platí v zemích Evropského Společenství a v zemích komercializace.
- Společnost Inglesina Baby S.p.A. zaručuje, že v průběhu výrobního procesu a po jeho ukončení byl výrobek podroben několika kontrolám kvality. Společnost Inglesina Baby Spa zaručuje, že tento výrobek při nákupu od autorizovaného

VAROVÁNÍ

prodejece byl bez vad, způsobených montáží nebo výrobou.

- Pokud se na tomto výrobku prokáže vada materiálu a/nebo výrobní vady, zjištěné při nákupu nebo při běžném používání, jak je popsáno v tomto návodu, společnost Inglesina Baby S.p.A uznává platnost záručních podmínek po dobu 24 měsíců od data nákupu.
- Doba trvání záruční doby je 24 po sobě jdoucích měsíců a platí pro prvního majitele tohoto výrobku.
- Záruka se vztahuje na výměnu nebo opravu vadných dílů, kterých poškození je prokazatelně způsobeno výrobou.
- Pečlivě uchovávejte originální pokladniční doklad od okamžiku nákupu; ujistěte se, že je na něm zřetelně a čitelně uveden datum nákupu.
- Tyto podmínky záruky zanikají, jestliže:
 - výrobek je používán odlišnými způsoby a pro jiné určení, které nejsou výslovně uvedeny v tomto návodu.
 - výrobek je používán v rozporu s těmito pokyny.
 - výrobek byl opravován v neautorizovaném a nepověřeném servisním středisku.
 - výrobek podstoupil úpravy a/nebo manipulace; a to co se týče jak strukturální, tak i textilní části, které nejsou výslovně schváleny výrobcem. Eventuální změny na výrobku zbavují společnost Inglesina Baby S.p.A jakékoli odpovědnosti.
 - vada je způsobena nedbalostí nebo nepozorností (např. silné nárazy na strukturální části, vystavení agresivním chemickým látkám, atd.).
 - výrobek vykazuje běžné opotřebení (např. kola, pohyblivé části, textil), vyplývající z dlouhodobého a trvalého denního používání.
 - výrobek bude odeslán prodejci pro asistenci bez originálního dokladu o koupi, nebo když na pokladničním dokladu není jasně čitelný datum nákupu.
- Eventuální škody způsobené použitím příslušenství, které není ve vybavení a/ nebo není schváleno společností Inglesina Baby, nebudou zahrnuty do podmínek naší záruky.
- Společnost L'Inglesina Baby S.p.A. odmítá jakoukoli odpovědnost za škody způsobené věcem či osobám, vzniknou-li tyto v důsledku nevhodného a nesprávného používání výrobku.
- Po uplynutí záruky Společnost i nadále poskytuje asistenci na své výrobky maximálně do čtyř (4) let od data uvedení samotného výrobku na trh; po uplynutí této doby bude možnost zásahu přehodnocována případ od případu.
- Aby mohla společnost L'Inglesina Baby S.p.A. vylepšovat své produkty, vyhrazuje si právo aktualizovat a/nebo upravovat jakékoli technické aspekty či vzhled výrobku bez předchozího vyrozumění.

NÁHRADNÍ DÍLY / ASISTENCE PO PRODEJI

- Pravidelně kontrolujte bezpečnostní zařízení, abyste se ujistili, že výrobek stále funguje perfektně. V případě, že narazíte na jakékoli problémy a/nebo odchylky, výrobek nepoužívejte. Kontaktujte neprodleně autorizovaného prodejce nebo klientský servis společnosti Inglesina.

VAROVÁNÍ

- Nepoužívejte náhradní díly či příslušenství nedodané či neschválené společností L'Inglesina Baby.

CO DĚLAT V PŘÍPADĚ POTŘEBY ASISTENCE

- Pokud potřebujete asistenci k výrobku, obraťte se ihned na prodejce Inglesina, u kterého jste výrobek zakoupili; ujistěte se, že máte sériové číslo pro daný výrobek, který je předmětem žádosti (číslo "Serial Number" je k dispozici v Kolekci 2010).
- Úkolem prodejce je kontaktovat společnost Inglesina pro posouzení nejvhodnějšího způsobu intervence pro každý jednotlivý případ a následně poskytnout příslušné indikace.
- Servisní Služba Inglesina poskytne veškeré potřebné informace na základě vyplněné písemné žádosti na příslušném formuláři, který je k dispozici na webové stránce: www.inglesina.com - část Záruka a Asistence.

DOPORUČENÍ K ČIŠTĚNÍ A ÚDRŽBĚ VÝROBKU

- Nikdy se nesnažte mechanismy či jiné části dostat do pohybu násilím. Máte-li pochybnosti, přečtete si nejprve pokyny.
- Uchovávejte výrobek na suchém místě.
- Chraňte výrobek před vlivem počasí, vody, deště či sněhu. Nepřetržité a dlouhé vystavování slunci může u mnoha materiálů způsobit změnu barvy.
- Čistěte plastové a kovové části navlhčeným hadříkem s nepříliš agresivním čisticím prostředkem. Nepoužívejte rozpouštědla, čpavek či benzín.
- Vysušte důkladně kovové části, přijdou-li do kontaktu s vodou. Zabráníte tak jejich rezivění.
- Doporučujeme prádlo odděleně od ostatních kusů prádla.
- Látkové části pravidelně přejíždějte jemným kartáčkem na oblečení.
- Respektujte pokyny pro praní potahu, které jsou uvedeny na příslušných etiketách.



Perte v ruce ve studené vodě



Nepoužívejte bělidla



Nesušte mechanicky



Nežehlete



Neperte nasucho

- Než znovu začnete používat látkový potah nebo než jej uložíte, důkladně jej usušte.
- **POZOR!** Pásky se nesmí nikdy prádlo, je možné je čistit pouze hadříkem a jemným čisticím prostředkem.

POKYNY

SEZNAM SOUČÁSTÍ

obr. 1

- A** Opěrná noha
- B** Indikátor nastavení opěrné nohy
- C** Uvolňovací páčka
- D** Konektory Isofix
- E** Červený/zelený indikátor připnutí základny na sedadlo automobilu
- F** Páčka regulující výšku opěrné nohy
- G** Červený/zelený indikátor připnutí sedačky na základnu
- H** Tlačítka pro odepínání konektorů Isofix
- K** Systém poutání Isofix na sedadle automobilu
- J** Ochranné zátky pro konektory Isofix

DŮLEŽITÉ

- Zkontrolujte, kde je na sedadle automobilu umístěn systém poutání Isofix a že tam nejsou předměty, které by mohly bránit správnému použití.
- Zkontrolujte, že na sedadle automobilu nejsou předměty, které by mohly bránit správnému nasazení základny na sedadlo.
- Ověřte, že podlaze samotného automobilu nejsou předměty, které by mohly bránit správnému opření opěrné nohy.
- Ověřte, že opěradlo je ve vertikální pozici a že sedadlo, na něž chcete upevnit základnu, **NEJÍ VYBAVENO ČELNÍM AIRBAGEM.**
- Instalujte základnu Huggy Isofix výlučně **PROTI SMĚRU JÍZDY.**

UMÍSTĚNÍ A INSTALACE SYSTÉMU HUGGY INGLESINA

obr. 2 Vytáhněte opěrnou nohu (**A**) zpod základny. Příslušný indikátor (**B**) musí svítit ZELENE.

obr. 3 Zatlačte na uvolňovací páčku (**C**) a zároveň úplně vytáhněte konektory Isofix (**D**) ze základny.

obr. 4 Stisknutím tlačítek pro odepínání (**H**) odstraňte ochranné zátky (**J**) z konektorů Isofix.

obr. 5 Upevněte konektory základny (**D**) na systém poutání Isofix (**K**). Po úspěšném upevnění uslyšíte dvojí CVAKNUTÍ.

obr. 6 **UPOZORNĚNÍ: správné upevnění základny Huggy Isofix potvrdí změna barvy indikátorů (E) z ČERVENÉ na ZELENOU.**

obr. 7 Zkontrolujte, že základna Huggy Isofix je na obou stranách správně upevněná.

obr. 8 Zatlačením na příslušnou páčku (**F**) nastavte výšku opěrné nohy (**A**), dokud se nedotkne podlahy auta. Uvolněte páčku (**F**) a ujistěte se, že roztahovatelná část opěrné nohy je zablokována ve své pozici.

UPOZORNĚNÍ: noha musí být dobře opřena o podlahu automobilu, i kdyby základna měla být lehce nadzvednutá nad sedadlem.

obr. 9 Instalujte autosedačku Huggy Multifix nebo Huggy Prime na základnu Huggy Isofix. Po úspěšném upevnění uslyšíte dvojí CVAKNUTÍ.

POKYNY

obr. 10 Správné připojení autosedačky Huggy Multifix nebo Huggy Prime poznáte podle toho, že příslušné indikátory (G) změni barvu z ČERVENÉ na ZELENOU.

UPOZORNĚNÍ: pokud konektory Isofix základny (D) nejsou správně připojeny, systém Huggy Inglesina neumožňuje správnou instalaci autosedačky na základnu. V takovém případě se tedy nepokoušejte o instalaci násilím.

obr. 11 Jakmile je autosedačka Huggy Multifix nebo Huggy Prime připevněna k základně Huggy Isofix, stiskněte zároveň obě tlačítka (L) a otočte držadlo sedačky do nejvzdálenější pozice. Ujistěte se, že obě tlačítka (L) se kompletně vrátí do své pozice, jakmile je držadlo na správném místě.

obr. 12 Stisknutím uvolňovací páčky (C) odblokujete první zachycovací zařízení základny. Zatlačte tedy základnu se sedačkou do sedačka automobilu, dokud nebude úplně připevněna.

obr. 13 Pak ještě jednou zkontrolujte, že systém Huggy Inglesina je správně upevněn.

ODINSTALOVÁNÍ SYSTÉMU HUGGY INGLESINA

obr. 14 Současným stisknutím dvou tlačítek (L) otočte držadlo sedačky do vertikální pozice a stisknutím zadní páčky (I) jej zvedejte ze základny Huggy Isofix směrem od držadla.

obr. 15 Složte opěrnou nohu (A) základny tlakem na příslušnou páčku (F).

obr. 16 Stisknutím tlačítek (H) odepněte konektory Isofix (D) od systému poutání Isofix na sedadle automobilu (K).

UPOZORNĚNÍ: tlačítka na odepínání (H) zůstanou zablokovaná, dokud je sedačka instalovaná na základně.

obr. 17 Vraťte opěrnou nohu (A) do její pozice a zvedněte základnu ze sedadla automobilu.

FIGYELMEZTETÉS



A HASZNÁLAT ELŐTT OLVASSA EL FIGYELMESEN A HASZNÁLATI ÚTMUTATÓT, ÉS ŐRIZZE MEG KÉSŐBBI FELHASZNÁLÁS CÉLJÁBÓL. AMENNYIBEN NEM KÖVETI AZ ALÁBBI UTASÍTÁSOKAT, GYERMEKE BIZTONSÁGÁT VESZÉLYEZTETHETI.

A GYERMEK BIZTONSÁGÁÉRT MINDEN ESETBEN ÖN A FELELŐS.

FIGYELEM! NE HAGYJA A GYERMEKET ŐRIZETLENÜL, VESZÉLYES LEHET. A TERMÉK HASZNÁLATA SORÁN JÁRJON EL A LEHETŐ LEGNAGYOBB KÖRÜLTEKINTÉSSSEL.

BIZTONSÁG

- Ne használja a Huggy Isofix ülés alsó részt a terméken feltüntetett gyártási időtől számított öt év elteltével; az anyagok természetes öregedése miatt megtörténhet, hogy az ülés nem felel meg a szabványnak.
- Az összeszerelés előtt ellenőrizze, hogy a termék és alkatrészei nem sérültek-e a szállítás során, ilyen esetben a terméket nem szabad használni és távol kell tartani a gyermekektől.
- Gyermeke biztonságának érdekében a termék használata előtt távolítsa el és helyezze a hulladékba a műanyag zacskókat és a csomagolás elemeit, és tartsa azokat távol csecsemőktől és gyermekektől.
- Ne dugja be az ujját a termék mechanizmusába.
- Az Inglesina Huggy Isofix ülés alsó rész kizárólag az Inglesina Huggy Multifix és Huggy Prime autós gyereküléssel együtt használható.
- Az Inglesina Huggy Isofix ülés alsó részt kizárólag a mellékelt, illetve a www.inglesina.com honlapon található listán szereplő gépkocsiknál alkalmazza. Ha kétségei vannak, forduljon a gyártóhoz vagy márkakereskedőhöz.
- Ne használja a Huggy Inglesina autó gyerekülés-rendszert a következő esetekben:
 - használatban volt egy – akár könnyű - baleset során. Lehetséges, hogy a termék szemmel nem látható sérüléseket szenvedett. Az autósülés-rendszert egy újra kell kicserélni a megfelelő szintű biztonság garantálásához.
 - károsodott, nincs meg a hozzá tartozó használati útmutató, egyes alkatrészei hiányoznak. Forduljon haladéktalanul az Inglesina márkakereskedőhöz vagy az ügyfélszolgálathoz.
 - használtan jutottak hozzá. Rendkívül veszélyes szerkezeti károsodások érhettek.
- Minden utazás előtt és a gépkocsi időszakos vizsgálata, karbantartása, takarítása után ellenőrizze a Huggy Inglesina autósülés-rendszer összes részének megfelelő

FIGYELMEZTETÉS

rögzítését. Megtörténhet, hogy más személyek módosították vagy kioldották a Huggy Inglesina autósülés-rendszert, és nem előírászerűen helyezték vissza.

HASZNÁLATI TANÁCSOK

- Ne használja az autósülést a jelen használati útmutatóban megjelölt beállításoktól és elhelyezésektől eltérő módon.
- Ne használja a terméket, ha nincs minden alkatrésze megfelelően felszerelve és beállítva.
- Az össze- és szétszerelési műveleteket és beállításokat csak felnőttek végezhetik. Ellenőrizze, hogy a terméket használó felnőttek (gyermekfelvigyázó, nagyszülők, stb.) ismerjék a termék helyes működését.

A HUGGY INGLESINA AUTÓS GYEREKÜLÉS HASZNÁLATA A GÉPKOCSIBAN



- **FIGYELEM!** A Huggy Inglesina autósülés-rendszert **KIZÁRÓLAG A MENETIRÁNNYAL HÁTTAL HELYEZZE EL.** Soha ne szerelje be a gépjármű menetirányának háttal vagy arra merőlegesen elhelyezett utasülésre!
- **VESZÉLY! HA AZ ÜLÉS ELSŐ AKTÍV LÉGZSÁKKAL VAN FELSZERELVE,** a Huggy Inglesina autósülés használata **NEM MEGENGEDETT!**
- Ellenőrizze, hogy a dönthető ülések függőleges állásban legyenek rögzítve a gépkocsi gyártójának előírásai szerint.
- Az utazás során ne hagyjon rögzítetlen tárgyakat vagy csomagokat az utastérben, és ellenőrizze, hogy az utasok megfelelően tartsák azokat. Baleset esetén a szabadon hagyott tárgyak sérülést okozhatnak.

A JÓTÁLLÁS FELTÉTELEI

- A jelen jótállási feltételek megfelelnek az Európai Unió 1999. május 25-i 99/44/EK irányelvének illetve az irányelv későbbi módosításainak, és az Európai Közösség minden országában érvényesek. Az egyes országokra vonatkozó specifikus jótállási feltételekért látogasson el a www.inglesina.com honlapra, és tekintse meg a Jótállás és Vevőszolgálati részt.

FIGYELMEZTETÉS

- Az Inglesina Baby S.p.A. garانتálja, hogy a terméket az Európai Közösségben valamint azokban az országokban, ahol a termék kereskedelmi forgalomban kapható érvényes termék és minőségi valamint biztonsági szabványoknak/előírásoknak megfelelően tervezték és gyártották.
- Az Inglesina Baby S.p.A. szavatolja, hogy a terméket a tervezési folyamatok során illetve azt követően számos minőségi ellenőrzésnek alávetették. A gyártó kezességét vállal azért, hogy a termék a márkaüzletben történő vásárlás pillanatában gyártási és összeszerelési hibáktól mentes.
- Amennyiben a jelen terméken anyag és/vagy gyártási hiba fedezhető fel a vásárlás pillanatában illetve az útmutatóban leírtaknak megfelelő normál használat során, a L'Inglesina Baby S.p.A. a vásárlást követő 24 hónapig jótállást vállal a termékre.
- A jelen jótállás vásárlás napját követő 24 hónapig érvényes, és a termék első tulajdonosára terjed ki.
- A jótállás a termék gyári hibás vagy eredetihibás alkatrészeinek térítésmentes javítására vagy cseréjére terjed ki.
- Őrizze meg a vásárláskor kapott eredeti bizonylatot, és ellenőrizze, hogy vásárlás napja olvashatóan van-e feltüntetve rajta.
- A jelen jótállás megszűnik, amennyiben:
 - a terméket a jelen útmutatóban nem tartalmazott és a tervezettől eltérő célokra használja.
 - a terméket nem a jelen útmutatóban foglaltaknak megfelelően használja.
 - a terméket nem márkaszervizben vagy azzal egyenértékű szakszervizben javították.
 - a termék szerkezeti vagy a textiltől készült elemeket érintő a gyártó által nem jóváhagyott módosításokon és/vagy változtatásokon esett át. A terméken végzett esetleges módosítások felmentik a L'Inglesina Baby S.p.A.-t minden nemű felelősség alól.
 - a meghibásodás hanyagságból vagy gondatlanságból következett be (pl. heves ütközések nyoma a szerkezeti elemeken, agresszív vegyi anyagok nyomai, stb.).
 - a terméken hosszantartó, rendszeres használatából eredő kopás vagy elhasználódás jelei láthatóak (pl. kerekek, mozgó alkatrészek, szövet).
 - a terméket a viszonteladó vevőszolgálatára vásárlást igazoló eredeti bizonylat nélkül juttatja el, vagy az eredeti bizonylaton nem olvasható a vásárlás dátuma.
- Azon károk esetében, amelyek a termékhez nem tartozó és/vagy a gyártó által nem jóváhagyott termékek használatából származik, a gyártó nem vállal jótállást.
- A L'Inglesina Baby S.p.A. nem vonható felelősségre a termék nem rendeltetésszerű és/vagy hibás használata miatt bekövetkezett károkért és/vagy személyi sérülésekért.
- A jótállási időszak lejártát követően a gyártó továbbra is vállalja a termék javítását a termék piacra történő bevezetését követően legfeljebb négy (4) évig. Ezen időszakot követően a gyártó esetenként mérlegeli a beavatkozás elvégzésének lehetőségét.
- A L'Inglesina Baby S.p.A. a termékek folyamatos minőségi javítására törekszik, és fenntartja magának a jogot a termékek műszaki vagy esztétikai újítására és/vagy módosítására. Ezzel kapcsolatosan a gyártót előzetes értesítési kötelezettség nem terheli.

FIGYELMEZTETÉS

CSEREALKATRÉSZEK / VEVŐSZOLGÁLAT

- Vizsgálja át a biztonsági rendszereket rendszeresen, és ellenőrizze a megfelelő működését. Amennyiben problémákat és/vagy rendellenességeket fedez fel, ne használja a terméket. Lépjen kapcsolatba a gyártó Vevőszolgálatával vagy egy Márkaszervizzel.
- Nem a L'Inglesina Baby S.p.A. által gyártott és/vagy jóváhagyott cserealkatrészek vagy tartozékok használata tilos.

HOGYAN KÉRJÜNK VEVŐSZOLGÁLATI SEGÍTSÉGET

- Amennyiben a termék javításra szorul, lépjen haladéktalanul kapcsolatba azzal az Inglesina viszonteladóval, ahol a terméket vásárolta. Bizonyosodjon meg arról, hogy meg tudja adni termék gyártási számát (a „Serial number” (gyártási szám) a 2010 kollekciónal került bevezetésre).
- A viszonteladó feladata, hogy kapcsolatba lépjen a gyártóval, aki esetenként mérlegeli az elvégzendő beavatkozást és utasításokat ad ezzel kapcsolatosan.
- A gyártó vevőszolgálatára kérésre a vásárló rendelkezésére bocsátja a szükséges adatokat. Amennyiben információra van szüksége, töltsse ki az alábbi holnapon található űrlapot: www.inglesina.com - Jótállás és Vevőszolgálat rész.

TANÁCSOK A TERMÉK TISZTÍTÁSÁVAL ÉS KARBANTARTÁSÁVAL KAPCSOLATOSAN

- Ne erőltesse a termék mozgató rendszereit vagy mozgó alkatrészeit; amennyiben kérdése merülne fel, előbb olvassa el az útmutatót.
- Tárolja száraz, hűvös helyen.
- Védje a terméket az időjárási tényezők hatásaitól (pl. víz, eső, hó), valamint a hosszantartó napsütéstől, mert ennek hatására egyes anyagok elszíneződhetnek.
- A műanyag és fém alkatrészek tisztításához használjon nedves rongyot és enyhe tisztítószer; oldószerek, ammónia vagy benzin használata tilos.
- Ha a fém alkatrészek vízzel érintkeznek, a rozsdásodás elkerülése érdekében szárítsa meg őket gondosan.
- Azt tanácsoljuk, mossa a huzatokat külön.
- Egy puha ruhakefével kefélje át rendszeresen a huzatokat.
- A huzatok mosásakor kövesse a huzatokba varrt címkéken szereplő utasításokat.



Kézzel, hideg vízben mosható



Nem fehéríthető



Nem szárítható gépben



Nem vasalható



Nem vegytisztítható

FIGYELMEZTETÉS

- Mielőtt a huzatokat használná vagy elrakná, hagyja, hogy megszáradjanak.
- **FIGYELEM!** A szíjakat sosem szabad kimosni, csak törölkendővel és kémélő mosószerrel tisztítsa azokat.

HASZNÁLATI ÚTMUTATÓ

AZ ALKATRÉSZEK JEGYZÉKE

1. ábra

- A** Tartóláb
- B** A tartóláb elhelyezkedésének jelzője
- C** Kioldó kar
- D** Isofix csatlakozóelemek
- E** Piros/zöld jelzők, melyek jelzik az ülés alsó részének rögzítését a gépkocsi utasüléséhez
- F** A tartóláb magasságának beállító karja
- G** Piros/zöld jelzők, melyek jelzik a autós gyerekülés rögzítését az ülés alsó részéhez
- H** Az Isofix csatlakozók kioldó gombja
- K** Az utasülés Isofix rögzítési pontjai
- J** Az Isofix csatlakozók védődugói

FONTOS

- Keresse meg, hogy a gépkocsijának utasülésén hol helyezkednek el az Isofix rögzítési pontok, és ellenőrizze, hogy semmilyen tárgy vagy anyag ne akadályozza a helyes használatukat.
- Ellenőrizze, hogy a gépkocsi utasülésén ne legyenek tárgyak, melyek akadályozhatják az ülés alsó részének megfelelő elhelyezését.
- Ellenőrizze, hogy a gépkocsi padlóján semmilyen tárgy vagy anyag ne akadályozza a tartóláb helyes letámasztását.
- Ellenőrizze, hogy a háttámla függőleges állásban legyen és a gépkocsi utasülése, melyre a gyerekülést helyezi, **NE LEGYEN FRONTÁLIS LÉGZSÁKKAL FELSZERELVE.**
- A Huggy Isofix ülés alsó részt kizárólag **A MENETIRÁNNYAL HÁTTAL** helyezze el.

A HUGGY INGLESINA AUTÓSÜLÉS-RENDSZER ELHELYEZÉSE ÉS BESZERELÉSE

2. ábra Húzza ki az **(A)** tartólábat az ülés alsó része alól, hogy a jelző **(B)** ZÖLD színt mutasson.

3. ábra Húzza meg a **(C)** kioldó kart és ezzel egyidőben húzza ki teljesen a **(D)** Isofix csatlakozókat az autósülés alsó részéből.

4. ábra Távolítsa el a **(J)** védődugókat az ülés alsó részének Isofix csatlakozóiról a **(H)** kioldó gombok megnyomásával.

5. ábra Rögzítse az ülés alsó rész **(D)** csatlakozóit az utasülés **(K)** Isofix rögzítési pontjaihoz, a rögzülésüket két tisztán hallható kattánás jelzi.

HASZNÁLATI ÚTMUTATÓ

6. ábra FIGYELEM! A Huggy Isofix ülés alsó rész megfelelő rögzülésekor az (E) jelzők PIROSRÓL ZÖLDRE váltanak.

7. ábra Ellenőrizze, hogy a Huggy Isofix ülés alsó rész mindkét oldalán megfelelően van-e rögzítve.

8. ábra Állítsa be az (A) tartóláb magasságát az (F) karral, míg el nem éri a gépkocsi padlóját. Engedje el az (F) kart és ellenőrizze, hogy a tartóláb kihúzható része rögzüljön a megfelelő állásban.

FIGYELEM: fontos, hogy a tartóláb megfelelően támaszkodjon a gépkocsi padlójára, akkor is, ha emiatt az ülés alsó része kissé felemelkedik az utasülésről.

9. ábra Szerelje fel a Huggy Multifix vagy Huggy Prime autós gyerekülést a Huggy Isofix ülés alsó részre, a rögzülést mindkét oldalon kattánás jelzi.

10. ábra A Huggy Multifix vagy Huggy Prime autós gyerekülés megfelelő rögzülésekor a (G) jelzők PIROSRÓL ZÖLDRE váltanak. Próbálja meg felemelni a gyerekülést és így ellenőrizze, hogy megfelelően van-e rögzítve.

FIGYELEM: ha az ülés alsó rész (D) Isofix csatlakozói nincsenek megfelelően bekapcsolva, a Huggy Inglesina autósülés-rendszer nem teszi lehetővé a autós gyerekülés helyes rögzítését az alsó részre, ezért ne erőltesse.

11. ábra Miután rögzítette a Huggy Multifix vagy Huggy Prime autós gyerekülést a Huggy Isofix ülés alsó részre, nyomja meg egyszerre a két (L) gombot és fordítsa az ülés fogantyúját az elülső állásba. Ellenőrizze, hogy mindkét (L) gomb teljesen kiálljon, miután beállította a fogantyút a kívánt helyzetbe.

12. ábra A (C) kioldó karral oldja ki az ülés alsó rész első rögzítő szerkezetét. Ezután nyomja rá az alsó részt a gyereküléssel a gépkocsi utasülésére, hogy teljesen rátámaszkodjon.

13. ábra Ellenőrizze még egyszer, hogy a Huggy Inglesina autósülés-rendszer megfelelően rögzül-e.

A HUGGY INGLESINA AUTÓSÜLÉS-RENDSZER LESZERELÉSE

14. ábra Nyomja meg egyszerre a két (L) gombot, fordítsa az ülés fogantyúját függőleges állásba és a hátsó (I) karral emelje fel az ülést a Huggy Isofix alsó részről a fogantyújánál fogva.

15. ábra Az (F) karral nyomja vissza az ülés alsó rész (A) tartólábát.

16. ábra Oldja ki a két (D) Isofix csatlakozót a gépkocsi utasülésén levő (K) Isofix rögzítési pontokból a két (H) kioldógomb megnyomásával.

FIGYELEM: a (H) kioldógombok rögzített állapotban maradnak, amíg az autós gyerekülés az ülés alsó részére van szerelve.

17. ábra Emelje fel az ülés alsó részt a gépkocsi utasüléséről és állítsa vissza az (A) tartólábát a helyére.

ΠΡΟΕΙΔΟΠΟΙΗΣΕΙΣ



ΔΙΑΒΑΣΤΕ ΠΡΟΣΕΚΤΙΚΑ ΤΙΣ ΟΔΗΓΙΕΣ ΠΡΙΝ ΑΠΟ ΤΗ ΧΡΗΣΗ ΚΑΙ ΦΥΛΑΞΤΕ ΤΙΣ ΓΙΑ ΝΑ ΤΙΣ ΣΥΜΒΟΥΛΕΥΕΣΤΕ ΣΤΟ ΜΕΛΛΟΝ. ΑΝ ΔΕΝ ΤΗΡΕΙΤΕ ΜΕ ΠΡΟΣΟΧΗ ΤΙΣ ΠΑΡΟΥΣΕΣ ΟΔΗΓΙΕΣ, ΜΠΟΡΕΙ ΝΑ ΤΕΘΕΙ ΣΕ ΚΙΝΔΥΝΟ Η ΑΣΦΑΛΕΙΑ ΤΟΥ ΠΑΙΔΙΟΥ ΣΑΣ.

Η ΑΣΦΑΛΕΙΑ ΤΟΥ ΠΑΙΔΙΟΥ ΑΠΟΤΕΛΕΙ ΔΙΚΗ ΣΑΣ ΕΥΘΥΝΗ. ΠΡΟΣΟΧΗ! ΜΗΝ ΑΦΗΝΕΤΕ ΠΟΤΕ ΤΟ ΠΑΙΔΙ ΧΩΡΙΣ ΕΠΙΤΗΡΗΣΗ: ΜΠΟΡΕΙ ΝΑ ΕΙΝΑΙ ΕΠΙΚΙΝΔΥΝΟ. ΟΤΑΝ ΧΡΗΣΙΜΟΠΟΙΕΙΤΕ ΤΟ ΠΡΟΪΟΝ, ΕΧΕΤΕ ΤΗΝ ΠΡΟΣΟΧΗ ΣΑΣ ΤΕΤΑΜΕΝΗ.

ΑΣΦΑΛΕΙΑ

- Μη χρησιμοποιείτε τη βάση Huggy Isofix αν έχουν περάσει 5 χρόνια από την ημερομηνία παραγωγής που αναγράφεται πάνω στο προϊόν: λόγω της φυσικής φθοράς των υλικών μπορεί να μην είναι πλέον συμμορφούμενη προς το νόμο.
- Πριν τη συναρμολόγηση, βεβαιωθείτε ότι το προϊόν και όλα τα εξαρτήματά του δεν παρουσιάζουν κάποια βλάβη λόγω της μεταφοράς. Αν συμβαίνει κάτι τέτοιο, δεν πρέπει να χρησιμοποιήσετε το προϊόν και πρέπει να το φυλάξετε μακριά από παιδιά.
- Για την ασφάλεια του παιδιού σας, πριν χρησιμοποιήσετε το προϊόν, αφαιρέστε και πετάξτε όλες τις πλαστικές σακούλες και όλα τα υλικά συσκευασίας και φυλάξτε τα οπωσδήποτε μακριά από νεογέννητα και παιδιά.
- Μη βάζετε τα δάκτυλά σας μέσα στους μηχανισμούς.
- Η βάση Huggy Isofix Inglesina πρέπει να χρησιμοποιείται μόνο σε συνδυασμό με το παιδικό κάθισμα αυτοκινήτου Huggy Multifix και Huggy Prime Inglesina.
- Χρησιμοποιείτε τη βάση Huggy Isofix Inglesina μόνο στα οχήματα που αναγράφονται στον κατάλογο που επισυνάπτεται και τον οποίο μπορείτε να βρείτε στον ιστότοπο www.inglesina.com. Σε περίπτωση αμφιβολιών, επικοινωνήστε με τον πωλητή ή τον αντιπρόσωπο.
- Μη χρησιμοποιείτε το σύστημα αυτοκινήτου Huggy Inglesina αν:
 - έχει συμβεί κάποιο ατύχημα, έστω και ελαφρύ. Μπορεί να έχει υποστεί βλάβες που δε φαίνονται. Το σύστημα αυτοκινήτου πρέπει να αντικατασταθεί με ένα καινούργιο για να υπάρχει το ίδιο επίπεδο ασφαλείας.
 - έχει υποστεί βλάβη, δεν υπάρχουν οι οδηγίες χρήσης ή ορισμένα συστατικά. Επικοινωνήστε αμέσως με τον εξουσιοδοτημένο αντιπρόσωπο ή με το Κέντρο Εξυπηρέτησης Πελατών της Inglesina.
 - είναι από δεύτερο χέρι. Μπορεί να έχει υποστεί επικίνδυνες δομικές βλάβες.

ΠΡΟΕΙΔΟΠΟΙΗΣΕΙΣ

• Ελέγξτε τη σωστή αγκίστρωση όλων των μερών του συστήματος αυτοκινήτου Huggy Inglesina πριν από κάθε ταξίδι και/ή όταν το αυτοκίνητο έχει περάσει από τον τακτικό έλεγχο, συντήρηση και καθαρισμό. Τρίτα πρόσωπα μπορεί να έχουν πειράξει και/ή απαγκιστρώσει το σύστημα αυτοκινήτου Huggy Inglesina και να μην το έχουν βάλει ξανά στη θέση του σωστά σύμφωνα με αυτά που καθορίζουν οι οδηγίες.

ΣΥΜΒΟΥΛΕΣ ΓΙΑ ΤΗ ΧΡΗΣΗ

- Μην τοποθετείτε το παιδικό κάθισμα σε θέσεις ή με τρόπους που δεν προβλέπονται στο παρόν εγχειρίδιο οδηγιών.
- Μη χρησιμοποιείτε το προϊόν αν δεν έχουν στερεωθεί και ρυθμιστεί σωστά όλα τα μέρη του.
- Οι διαδικασίες συναρμολόγησης, αποσυναρμολόγησης και ρύθμισης πρέπει να πραγματοποιούνται μόνο από ενήλικα άτομα. Βεβαιωθείτε ότι όποιος χρησιμοποιεί το προϊόν (μπέμπι σίτερ, παππούδες κ.τ.λ.) γνωρίζει πώς να το χρησιμοποιήσει σωστά.

ΧΡΗΣΗ ΤΟΥ ΣΥΣΤΗΜΑΤΟΣ ΑΥΤΟΚΙΝΗΤΟΥ HUGGY INGLESINA ΣΤΟ ΑΥΤΟΚΙΝΗΤΟ

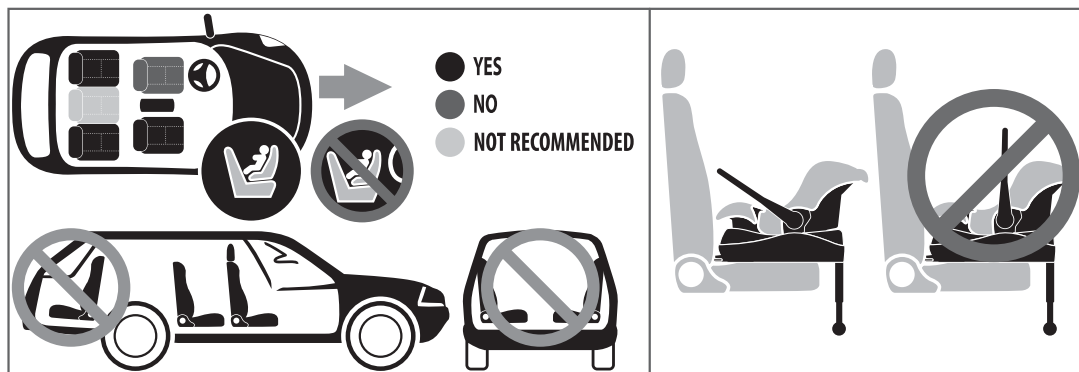

• **ΠΡΟΣΟΧΗ!** Τοποθετήστε το σύστημα αυτοκινήτου Huggy Inglesina **ΜΟΝΟ ΜΕ ΚΑΤΕΥΘΥΝΣΗ ΑΝΤΙΘΕΤΗ ΠΡΟΣ ΤΗΝ ΚΙΝΗΣΗ ΤΟΥ ΑΥΤΟΚΙΝΗΤΟΥ**. Μην το εγκαθιστάτε ποτέ σε καθίσματα αυτοκινήτου που είναι στραμμένα προς την αντίθετη κατεύθυνση ή κάθετα προς τη συνηθισμένη κατεύθυνση της κίνησης του οχήματος.

• **ΚΙΝΔΥΝΟΣ!** Η χρήση του συστήματος αυτοκινήτου Huggy Inglesina **ΔΕΝ ΕΠΙΤΡΕΠΕΤΑΙ ΣΕ ΚΑΘΙΣΜΑΤΑ ΠΟΥ ΕΙΝΑΙ ΕΞΟΠΛΙΣΜΕΝΑ ΜΕ ΕΝΕΡΓΟ ΜΠΡΟΣΤΙΝΟ ΑΕΡΟΣΑΚΟ!**

- Βεβαιωθείτε ότι τα ανακλινόμενα καθίσματα του αυτοκινήτου έχουν μπλοκαριστεί στην κάθετη θέση σύμφωνα με τις οδηγίες του κατασκευαστή του αυτοκινήτου.
- Μην αφήνετε αντικείμενα ή αποσκευές στο σαλόνι του αυτοκινήτου. Βεβαιωθείτε ότι είναι ασφαλισμένα. Αν αφήσετε ελεύθερα τα αντικείμενα, σε περίπτωση

ΠΡΟΕΙΔΟΠΟΙΗΣΕΙΣ

ατυχήματος, θα μπορούσαν να προκαλέσουν τραυματισμούς.

ΟΡΟΙ ΕΓΓΥΗΣΗΣ

- Αυτές οι εγγυήσεις είναι σύμφωνες με την Ευρωπαϊκή Οδηγία 99/44/ΕΚ της 25 Μαΐου 1999 και τις μεταγενέστερες τροποποιήσεις και ισχύει για τις χώρες της Ευρωπαϊκής Κοινότητας. Άλλοι όροι της εγγύησης για τις συγκεκριμένες χώρες αναφέρονται λεπτομερώς στην ιστοσελίδα: www.inglesina.com στο τμήμα Εγγύηση και Σέρβις.
- Η Inglesina Baby S.p.A. εγγυάται ότι το προϊόν αυτό έχει σχεδιαστεί και κατασκευαστεί σύμφωνα με τις διατάξεις/κανονισμούς του προϊόντος και την ποιότητα και την ασφάλεια που ισχύουν σήμερα γενικά στις χώρες της Ευρωπαϊκής αγοράς της Κοινότητας.
- Η Inglesina Baby S.p.A. εγγυάται ότι κατά τη διάρκεια και μετά τη διαδικασία παραγωγής, το προϊόν αυτό έχει υποβληθεί σε αρκετούς ελέγχους ποιότητας. Η Inglesina Baby Spa εγγυάται ότι το προϊόν αυτό κατά τη στιγμή της αγοράς από έναν Εξουσιοδοτημένο Αντιπρόσωπο είναι απαλλαγμένο από ελαττώματα στη συναρμολόγηση ή την κατασκευή.
- Σε περίπτωση που το προϊόν αυτό παρουσιάσει ελαττώματα στα υλικά ή/και κατασκευαστικές ανωμαλίες που διαπιστώνονται τη στιγμή της αγοράς ή κατά τη συνήθη χρήση, σύμφωνα με τα όσα αναφέρονται στις παρούσες οδηγίες, Η Inglesina Baby S.p.A. αναγνωρίζει την εγκυρότητα των όρων της εγγύησης για μια περίοδο 24 μηνών από την ημερομηνία αγοράς.
- Η διάρκεια της περιόδου εγγύησης καθορίζεται για 24 συνεχόμενους μήνες και ισχύει για τον πρώτο ιδιοκτήτη του παρόντος προϊόντος.
- Η εγγύηση καλύπτει την αντικατάσταση ή επισκευή των ελλατωματικών εξαρτημάτων λόγω κατασκευαστικών ελαττωμάτων εξ'αρχής.
- Φυλάξτε με προσοχή την πρωτότυπη απόδειξη κατά τη στιγμή της αγοράς του προϊόντος. Βεβαιωθείτε ότι αναφέρεται σε αυτήν, ευανάγνωστα, η ημερομηνία αγοράς.
- Αυτοί οι όροι της εγγύησης παύουν να ισχύουν στην περίπτωση που:
 - το προϊόν χρησιμοποιείται με διαφορετικούς τρόπους που δεν αναφέρονται ρητά στις οδηγίες αυτές.
 - το προϊόν χρησιμοποιείται με τρόπο που δεν είναι σύμφωνο με τις οδηγίες αυτές.
 - το προϊόν έχει υποστεί επισκευές σε μη εξουσιοδοτημένα και συμβατικά κέντρα σέρβις.
 - το προϊόν έχει υποστεί τροποποιήσεις ή/και παρεμβάσεις τόσο στο δομικό μέρος όσο και στον κλωστοϋφαντουργικό τομέα που δεν έχουν εξουσιοδοτηθεί από τον κατασκευαστή. Ενδεχόμενες τροποποιήσεις απαλλάσσουν την Inglesina Baby S.p.A. από οποιαδήποτε ευθύνη.
 - το ελάττωμα οφείλεται σε αμέλεια ή απρόσεκτη χρήση (πχ. βίαιες προσκρούσεις των δομικών μερών, έκθεση σε δραστικές χημικές ουσίες, κλπ.).
 - το προϊόν παρουσιάσει φυσιολογική φθορά (πχ. τροχοί, κινούμενα μέρη, ύφασμα) που προκύπτουν από μια παρατεταμένη και συνεχή χρήση

ΠΡΟΕΙΔΟΠΟΙΗΣΕΙΣ

προγραμματισμένη καθημερινά.

- το προϊόν αποσταλεί στον αντιπρόσωπο για σέρβις, χωρίς το πρωτότυπο της απόδειξης αγοράς ή εφόσον στην απόδειξη δεν είναι ευανάγνωστη η ημερομηνία αγοράς.
- Τυχόν βλάβες που θα προκληθούν από τη χρήση εξαρτημάτων που δεν παρέχονται και/ή δεν είναι εγκεκριμένα από την L'Inglesina Baby, δε θα καλύπτονται από τους όρους της εγγύησής μας.
- Η L'Inglesina Baby S.p.A. αποποιείται κάθε ευθύνη για βλάβες σε πράγματα ή άτομα που προκαλούνται από ακατάλληλη και/ή λανθασμένη χρήση του προϊόντος.
- Μετά τη λήξη της περιόδου εγγύησης, η Εταιρεία εξακολουθεί να παρέχει το σέρβις των προϊόντων της εντός προθεσμίας τεσσάρων (4) ετών από την ημερομηνία της εισαγωγής στην αγορά των ιδίων, μετά την οποία θα αξιολογείται κατά περίπτωση η δυνατότητα παρέμβασης.
- Η L'Inglesina Baby S.p.A. προκειμένου να βελτιώσει τα προϊόντα της, διατηρεί το δικαίωμα να ενημερώνει και/ή να τροποποιεί οποιαδήποτε τεχνική ή αισθητική λεπτομέρεια χωρίς προειδοποίηση.

ΑΝΤΑΛΛΑΚΤΙΚΑ / ΣΕΡΒΙΣ ΜΕΤΑ ΤΗΝ ΠΩΛΗΣΗ

- Ελέγχετε τακτικά τους μηχανισμούς ασφαλείας για να βεβαιώνετε ότι το προϊόν εξακολουθεί να λειτουργεί σωστά με το πέρασμα του χρόνου. Αν διαπιστώσετε προβλήματα και/ή βλάβες οποιουδήποτε είδους, μη χρησιμοποιήσετε το προϊόν. Επικοινωνήστε αμέσως με τον εξουσιοδοτημένο αντιπρόσωπο ή με τη Μεταγοραστική εξυπηρέτηση πελατών της Inglesina.
- Μη χρησιμοποιείτε ανταλλακτικά ή εξαρτήματα που δεν παρέχονται και/ή σε κάθε περίπτωση δεν είναι εγκεκριμένα από την L'Inglesina Baby.

ΤΙ ΠΡΕΠΕΙ ΝΑ ΚΑΝΕΤΕ ΣΕ ΠΕΡΙΠΤΩΣΗ ΑΝΑΓΚΗΣ ΓΙΑ ΣΕΡΒΙΣ

- Σε περίπτωση ανάγκης για σέρβις του προϊόντος, επικοινωνήστε αμέσως με τον Αντιπρόσωπο Inglesina από τον οποίο αγοράσατε το προϊόν, φροντίζοντας να έχετε τον "Serial Number" του αντίστοιχου προϊόντος που έχετε ζητήσει (ο "Serial Number" υπάρχει στη Συλλογή 2010).
- Έργο του Αντιπροσώπου είναι να έρθει σε επαφή με την Inglesina για να αξιολογήσει τον πιο κατάλληλο τρόπο παρέμβασης σε κάθε περίπτωση και να παράσχει στη συνέχεια την οποιαδήποτε οδηγία.
- Η Υπηρεσία Σέρβις Inglesina διατίθεται σε κάθε περίπτωση να παράσχει όλες τις αναγκαίες πληροφορίες με έγγραφη αίτηση που πρέπει να συμπληρώνεται σε σχετικό έντυπο που διατίθεται στην ιστοσελίδα: www.inglesina.com - τμήμα Εγγύηση και Σέρβις.

ΣΥΜΒΟΥΛΕΣ ΓΙΑ ΤΟΝ ΚΑΘΑΡΙΣΜΟ ΚΑΙ ΤΗ ΣΥΝΤΗΡΗΣΗ ΤΟΥ ΠΡΟΪΟΝΤΟΣ

- Μην ασκείτε ποτέ πίεση σε μηχανισμούς ή κινητά μέρη. Αν δε γνωρίζετε τι πρέπει

ΠΡΟΕΙΔΟΠΟΙΗΣΕΙΣ

να κάνετε, ανατρέξτε στις οδηγίες.

- Φυλάσσετε το προϊόν σε στεγνό μέρος.
- Προστατεύστε το προϊόν από τους ατμοσφαιρικούς παράγοντες, νερό, βροχή ή χιόνι. Επίσης, η παρατεταμένη έκθεση στον ήλιο μπορεί να προκαλέσει αλλαγή χρώματος σε πολλά υλικά.
- Καθαρίστε τα πλαστικά και μεταλλικά μέρη με ένα υγρό πανί ή ένα ήπιο καθαριστικό. Μη χρησιμοποιείτε διαλύτες, αμμωνία ή βενζίνη.
- Στεγνώστε με προσοχή τα μεταλλικά τμήματα έπειτα από τυχόν επαφή με το νερό, για να μη σχηματιστεί σκουριά.
- Σας συνιστούμε να πλένετε την επένδυση χωριστά από τα άλλα υφάσματα.
- Ανανεώστε περιοδικά τα υφασμάτινα μέρη με μια μαλακιά βούρτσα για ρούχα.
- Ακολουθήστε τις οδηγίες πλυσίματος της υφασμάτινης επένδυσης που αναγράφονται στις κατάλληλες ετικέτες.



Πλύντε στο χέρι με κρύο νερό



Μη χρησιμοποιείτε χλωρίνη



Μη στεγνώνετε σε στεγνωτήριο



Μη σιδερώνετε



Αποφύγετε το στεγνό καθαρίσμα

- Στεγνώστε εντελώς την υφασμάτινη επένδυση πριν τη χρησιμοποιήσετε ή την επανατοποθετήσετε.
- **ΠΡΟΣΟΧΗ!** Μην πλένετε ποτέ τους ιμάντες. Για να τους καθαρίσετε, χρησιμοποιήστε ένα πανί, μουσκεμένο με ένα απαλό απορρυπαντικό.

ΟΔΗΓΙΕΣ

ΚΑΤΑΛΟΓΟΣ ΕΞΑΡΤΗΜΑΤΩΝ

Εικ. 1

- A** Πόδι στήριξης
- B** Ένδειξη θέσης του ποδιού στήριξης
- C** Μοχλός αποδέσμευσης
- D** Συστήματα σύνδεσης ISOFIX
- E** Κόκκινη/πράσινη ένδειξη αγκίστρωσης του καθίσματος στη βάση.
- F** Μοχλός ρύθμισης του ύψους του ποδιού στήριξης
- G** Κόκκινη/πράσινη ένδειξη αγκίστρωσης του καθίσματος στη βάση
- H** Κουμπιά απαγκίστρωσης από τα συστήματα σύνδεσης Isofix
- K** Σημεία αγκύρωσης Isofix του καθίσματος αυτοκινήτου
- J** Προστατευτικά καπάκια των συστημάτων σύνδεσης Isofix

ΟΔΗΓΙΕΣ

ΣΗΜΑΝΤΙΚΟ

- Ελέγξτε πού βρίσκονται τα σημεία αγκύρωσης Isofix στο κάθισμα του αυτοκινήτου σας και προσέχετε να μην είναι φραγμένα από αντικείμενα που μπορεί να εμποδίσουν τη σωστή χρήση τους.
- Βεβαιωθείτε ότι πάνω στο κάθισμα του αυτοκινήτου δεν υπάρχουν αντικείμενα που μπορεί να εμποδίσουν τη σωστή τοποθέτηση της βάσης αυτοκινήτου στο κάθισμα.
- Βεβαιωθείτε ότι στο πάτωμα του αυτοκινήτου σας δεν υπάρχουν αντικείμενα που μπορεί να εμποδίσουν τη σωστή εφαρμογή του ποδιού στήριξης.
- Βεβαιωθείτε ότι η πλάτη είναι σε κάθετη θέση και ότι το κάθισμα όπου πρόκειται να εγκατασταθεί η βάση αυτοκινήτου **ΔΕΝ ΕΧΕΙ ΕΜΠΡΟΣΘΙΟ ΑΕΡΟΣΑΚΟ**.
- Εγκαταστήστε τη βάση Huggy Isofix μόνο σε **ΚΑΤΕΥΘΥΝΣΗ ΑΝΤΙΘΕΤΗ ΠΡΟΣ ΑΥΤΗ ΤΗΣ ΚΙΝΗΣΗΣ ΤΟΥ ΑΥΤΟΚΙΝΗΤΟΥ**.

ΤΟΠΟΘΕΤΗΣΗ ΚΑΙ ΕΓΚΑΤΑΣΤΑΣΗ ΤΟΥ ΣΥΣΤΗΜΑΤΟΣ ΑΥΤΟΚΙΝΗΤΟΥ HUGGY INGLESINA

Εικ. 2 Βγάλτε το πόδι στήριξης (A) κάτω από τη βάση αυτοκινήτου μέχρις ότου η αντίστοιχη ένδειξη (B) να γίνει ΠΡΑΣΙΝΗ.

Εικ. 3 Πιέστε το μοχλό αποδέσμευσης (C) και ταυτόχρονα βγάλτε εντελώς τα συστήματα σύνδεσης Isofix (D) από τη βάση αυτοκινήτου.

Εικ. 4 Πατήστε τα δυο κουμπιά απαγκίστρωσης (H) και αφαιρέστε τα προστατευτικά καπάκια (J) από τα συστήματα σύνδεσης Isofix της βάσης

Εικ. 5 Στερεώστε τα συστήματα σύνδεσης της βάσης (D) στα σημεία αγκίστρωσης Isofix του καθίσματος αυτοκινήτου (K) μέχρι να ακούσετε καθαρά και τα δυο ΚΛΙΚ της επιτυχούς αγκίστρωσης.

Εικ. 6 **ΠΡΟΣΟΧΗ: η αγκίστρωση της βάσης Huggy Isofix είναι σωστή όταν οι αντίστοιχες ενδείξεις (E) από ΚΟΚΚΙΝΕΣ γίνονται ΠΡΑΣΙΝΕΣ.**

Εικ. 7 Ελέγξτε αν η βάση Huggy Isofix έχει αγκιστρωθεί σωστά και από τις δυο πλευρές.

Εικ. 8 Ρυθμίστε το ύψος του ποδιού στήριξης (A) με τον αντίστοιχο μοχλό (F) μέχρις ότου να ακουμπήσει στο πάτωμα του αυτοκινήτου. Αφήστε το μοχλό (F) αφού βεβαιωθείτε ότι το προεκτεινόμενο τμήμα του ποδιού στήριξης είναι μπλοκαρισμένο στη θέση του.

ΠΡΟΣΟΧΗ: είναι σημαντικό το πόδι στήριξης να είναι καλά τοποθετημένο πάνω στο πάτωμα του αυτοκινήτου ακόμη κι αν χρειαστεί η βάση να είναι ελαφρά ανασηκωμένη από το κάθισμα αυτοκινήτου.

Εικ. 9 Εγκαταστήστε το παιδικό κάθισμα αυτοκινήτου Huggy Multifix ή Huggy Prime στη βάση Huggy Isofix, μέχρι να ακούσετε και από τις δυο πλευρές το ΚΛΙΚ της επιτυχούς αγκίστρωσης.

Εικ. 10 Το παιδικό κάθισμα αυτοκινήτου Huggy Multifix ή Huggy Prime έχει αγκιστρωθεί σωστά όταν και οι δυο αντίστοιχες ενδείξεις (G) από ΚΟΚΚΙΝΕΣ γίνονται ΠΡΑΣΙΝΕΣ. Ανασηκώστε το παιδικό κάθισμα για να βεβαιωθείτε ότι έχει αγκιστρωθεί σωστά.

ΠΡΟΣΟΧΗ: αν τα συστήματα σύνδεσης Isofix της βάσης (D) δεν έχουν

ΟΔΗΓΙΕΣ

αγκιστρωθεί όπως πρέπει, το σύστημα αυτοκινήτου Huggy Inglesina δεν επιτρέπει τη σωστή εγκατάσταση του παιδικού καθίσματος πάνω στη βάση, συνεπώς μην το πιέζετε να αγκιστρωθεί.

Εικ. 11 Μόλις αγκιστρωθεί το παιδικό κάθισμα αυτοκινήτου Huggy Multifix ή Huggy Prime πάνω στη βάση Huggy Isofix, πιέστε ταυτόχρονα τα δυο κουμπιά (L) και περιστρέψτε τη λαβή του παιδικού καθίσματος στην πιο μπροστινή θέση. Όταν έχετε βάλει τη λαβή στη θέση αυτή, βεβαιωθείτε ότι τα δυο κουμπιά (L) προεξέχουν πλήρως.

Εικ. 12 Πιέστε το μοχλό αποδέσμευσης (C) για να ελευθερώσετε την πρώτη διάταξη στάσης της βάσης αυτοκινήτου. Σπρώξτε μετά τη βάση με το παιδικό κάθισμα πάνω στο κάθισμα αυτοκινήτου μέχρι να ακουμπήσει εντελώς.

Εικ. 13 Ελέγξτε ακόμη μια φορά αν το σύστημα αυτοκινήτου Huggy Inglesina έχει αγκιστρωθεί σωστά.

ΑΠΕΓΚΑΤΑΣΤΑΣΗ ΤΟΥ ΣΥΣΤΗΜΑΤΟΣ ΑΥΤΟΚΙΝΗΤΟΥ HUGGY INGLESINA

Εικ. 14 Πιέζοντας ταυτόχρονα τα δυο κουμπιά (L), περιστρέψτε τη λαβή του παιδικού καθίσματος και φέρτε την σε κάθετη θέση και, πιέζοντας τον πίσω μοχλό (I) ανασηκώστε το από τη βάση Huggy Isofix κρατώντας το από τη λαβή.

Εικ. 15 Χαμηλώστε το πόδι στήριξης (A) της βάσης αυτοκινήτου, πιέζοντας τον αντίστοιχο μοχλό (F).

Εικ. 16 Απαγκιστρώστε στη συνέχεια τα συστήματα σύνδεσης Isofix (D) από τα σημεία αγκύρωσης Isofix πάνω στο κάθισμα αυτοκινήτου (K) πιέζοντας τα δυο κουμπιά απαγκίστρωσης (H).

ΠΡΟΣΟΧΗ: τα κουμπιά απαγκίστρωσης (H) παραμένουν μπλοκαρισμένα όσο το παιδικό κάθισμα είναι εγκαταστημένο στη βάση.

Εικ. 17 Ανασηκώστε τη βάση από το κάθισμα αυτοκινήτου και τοποθετήστε ξανά το πόδι στήριξης (A) στη θέση του.

ВНИМАНИЕ



ПРОЧЕТЕТЕ ВНИМАТЕЛНО ИНСТРУКЦИИТЕ ПРЕДИ УПОТРЕБА И ГИ ЗАПАЗЕТЕ ЗА БЪДЕЩИ СПРАВКИ. СИГУРНОСТТА НА ВАШЕТО ДЕТЕ МОЖЕ ДА БЪДЕ ЗАСТРАШЕНА, АКО НЕ СПАЗВАТЕ ВНИМАТЕЛНО ТЕЗИ ИНСТРУКЦИИ. СИГУРНОСТТА НА ДЕТЕТО Е ВАША ОТГОВОРНОСТ. ВНИМАНИЕ! НИКОГА НЕ ОСТАВЯЙТЕ ДЕТЕТО, БЕЗ НАБЛЮДЕНИЕ: МОЖЕ ДА Е ОПАСНО. ОБЪРНЕТЕ ГОЛЯМО ВНИМАНИЕ ПРИ ИЗПОЛЗВАНЕ НА ТОЗИ ПРОДУКТ.

СИГУРНОСТ

- Не използвайте основата Huggy Isofix, ако са изтекли 5 години от датата на производство, посочена на корпуса; възможно е вече да не отговаря на нормативните изисквания, поради естественото остаряване на материала.
- Преди да сглобите продукта, проверете дали всички части са здрави и без транспортни дефекти. В случай на такива продуктът не трябва да бъде използван и трябва да се държи далеч от достъпа на деца.
- За сигурността на вашето дете, преди да използвате продукта, отстранете всички пластмасови пликосе и елементи от опаковката и ги пазете далеч от достъпа на новородени и деца.
- Избягвайте да слагате пръстите си в механизмите.
- Основата Huggy Isofix Inglesina може да се използва единствено в комбинация със столче за автомобил Huggy Multifix и Huggy Prime Inglesina.
- Използвайте основата Huggy Isofix Inglesina единствено в превозните средства, посочени в приложения списък, който е наличен на адрес: www.inglesina.com. При възникване на каквито и да било въпроси се свържете с производителя или оторизирания дистрибутор.
- Не използвайте системата Huggy Inglesina, ако:
 - е имало катастрофа, макар и лека. Може да има невидими повреди. Системата за автомобил трябва да се замени с нова с цел поддържане на максимална сигурност.
 - има щети или липсват инструкциите за използване, или липсват части. Незабавно се свържете с оторизирания дистрибутор или с отдела за обслужване на клиенти на Inglesina.
 - е втора употреба. Столчето може да е претърпяло особено опасни щети по конструкцията.
- Проверявайте правилното закрепване на всички части на системата за автомобил Huggy Inglesina преди всяко пътуване и/или след всеки технически преглед, операции по поддръжка и почистване на превозното средство.

ВНИМАНИЕ

Възможно е външни лица да са повредили и/или откачили системата за автомобил Huggy Inglesina и да не са я поставили отново правилно според инструкциите.

СЪВЕТИ ЗА ИЗПОЛЗВАНЕ

- Никога не използвайте столчето по начин, различен от посочения в настоящата инструкция.
- Не използвайте продукта, ако всичките му елементи не са здраво стегнати и правилно регулирани.
- Монтажът, демонтажът и регулирането трябва винаги да се извършват от възрастни. Уверете се, че хората, които ще използват продукта (баби, дядовци, детегледачки и др.), са запознати с правилната му употреба.

ИЗПОЛЗВАНЕ НА СИСТЕМАТА HUGGY INGLESINA В АВТОМОБИЛ

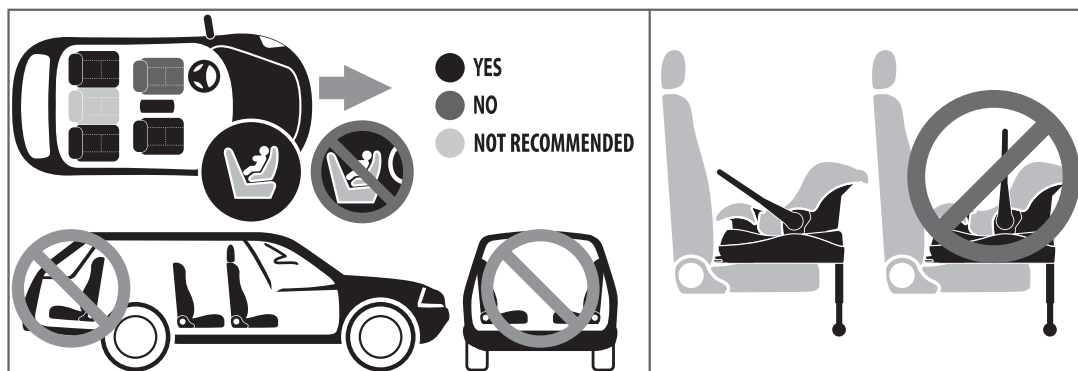

- **ВНИМАНИЕ!** Монтирайте системата за автомобил Huggy Inglesina **САМО В ПОСОКА, ОБРАТНА НА ПОСОКАТА НА ДВИЖЕНИЕ**. Никога не я монтирайте върху седалки, обърнати в обратната посока или напречно на посоката на движение на автомобила.
- **ОПАСНОСТ! НЕ СЕ ДОПУСКА** използване на системата за автомобил Huggy Inglesina **НА СЕДАЛКИ С АКТИВЕН ПРЕДЕН ЕЪРБЕК!**
- Уверете се, че регулируемите седалки са застопорени във вертикална позиция според инструкциите на производителя на автомобила.
- Избягвайте оставянето без надзор на свободни предмети или багаж в автомобила. В случай на инцидент, те могат да причинят нараняване.

УСЛОВИЯ НА ГАРАНЦИЯТА

- Тези условия на гаранцията, отговарят на Европейска Директива 99/44/CE от 25 май 1999 и последващи поправки и важи в страните членки на Европейската Общност. Други условия на гаранцията, характерни за отделните Страни, са посочени подробно на електронната страница: www.inglesina.com в раздела

ВНИМАНИЕ

Гаранция и Обслужване.

- L'Inglesina Baby S.p.A. гарантира, че този продукт е проектиран и произведен, в спазване на нормите/регламентите за производство, качество и безопасност, понастоящем в сила в Европейската Общност и в Страните където се продава.
- L'Inglesina Baby S.p.A. гарантира, че по време и при приключване на производственият процес, този продукт е подложен на различни проверки за качество. L'Inglesina Baby Spa гарантира, че това изделие, в момента на закупуване от Оторизираният Дистрибутор е без дефекти, свързани с монтажа и производството.
- Когато по този продукт се открият дефекти от материали и/или производствени дефекти, в момента на закупуване или по време на нормална употреба, съгласно описаното в тези указания, L'Inglesina Baby S.p.A. признава за валидни условията на гаранцията, за период от 24 месеца от датата на покупка.
- Продължителността на гаранцията е предвидена за 24 последователни месеца, и важи за първият собственик на това изделие.
- Под гаранция се има предвид, смяна или безплатен ремонт на частите, които се окажат повредени поради производствен дефект.
- Съхранявайте внимателно оригиналната касова бележка, получена в момента на закупуване на продукта; проверете дали на нея ясно и четливо е посочена, датата на закупуване.
- Тези условия на гаранция отпадат в случаи когато:
 - продукта се използва за приложения, различни от специално посочените в тези указания.
 - продукта се използва по начин несъответстващ на тези указания.
 - продукта е ремонтиран в неоторизирани и недоговорни центрове за обслужване и сервиз.
 - продукта е променян и/или неправилно използван, както в структурната му част, така и в текстилната, без предварителна оторизация от страна на производителя. Направените промени на продуктите, освобождават Inglesina Baby S.p.A. от всякаква отговорност.
 - дефекта се дължи на немърливост или несъобръзжителност, при употреба (напр. силни удари по конструктивните части, изложени на химически агресивни вещества, друго).
 - по продукта са налични нормални износвания (напр. колела, подвижни части, текстил), свързани с предвидена всекидневна продължителна и непрекъсната употреба.
 - продукта се изпраща на дистрибутора за обслужване, без оригинална касова бележка за покупката или когато на касовата бележка не се чете добре датата на закупуване.
- Налични щети, в резултат на използването на аксесоари, които не са доставени и/или одобрени от L'Inglesina Baby, не се покриват от условията на нашата гаранция.
- L'Inglesina Baby S.p.A. не носи отговорност за щети, нанесени на хора или

ВНИМАНИЕ

предмети, свързани с неправилна и/или грешна употреба на продукта.

- След изтичане гаранционния период, Фирмата, осигурява сервиз на своите продукти, за максимален период от четири (4) години, от датата на пускането им на пазара, и след изтичане на този период, се прави оценка за всеки отделен случай относно начина за намеса.
- С цел подобряване на собствените си продукти, L'Inglesina Baby S.p.A., си запазва правото да подновява и/или да променя, всяка една техническа или естетическа част, без предварително уведомяване.

РЕЗЕРВНИ ЧАСТИ / СЛЕДПРОДАЖБЕН СЕРВИЗ

- Редовно проверявайте защитните приспособления, за да се уверите за добрата работа на седалката във времето. Ако установите, че има някакви затруднения и/или дефекти, не използвайте продукта. Потърсете фирмен сервиз или Оторизиран Дистрибутор на Inglesina.
- Не използвайте резервни части или приставки, които не са доставени и/или не са одобрени от L'Inglesina Baby.

КАКВО СЕ ПРАВИ ПРИ НЕОБХОДИМОСТ ОТ СЕРВИЗ

- Когато се налага сервизно обслужване на седалката, се свържете веднага с Дистрибутора на Inglesina, от който сте я закупили, като си запишете "Серийният Номер" за съответният продукт, за който искате сервизно обслужване ("Серийният Номер" е наличен в Колекция 2010).
- Задача на Дистрибутора е да се свърже с Inglesina, за определяне на най-подходящият начин за намеса, за всеки отделен случай, и да предостави последващи насоки.
- Сервизното Обслужване на Inglesina, при всички случаи може да предостави цялата необходима информация, чрез попълване на писмена заявка, в съответният формуляр, наличен на електронната страница: www.inglesina.com - раздел Гаранция и Сервиз.

СЪВЕТИ ЗА ПОЧИСТВАНЕ И ПОДДРЪЖКА НА ПРОДУКТА

- Никога не насилвайте механизмите или подвижните части; ако имате съмнения, първо проверете инструкциите.
- Съхранявайте продукта на сухо място.
- Предпазвайте продукта от атмосферни влияния, вода, дъжд и сняг; освен това дългото излагане на слънце може да предизвика промяна на цвета на много от материалите.
- Почистете пластмасовите и металните части с влажен парцал или с неагресивен препарат; не използвайте разреждатели, амоняк или бензин.
- Подсушете внимателно металните части след евентуален контакт с вода, за да избегнете образуването на ръжда.

ВНИМАНИЕ

- Препоръчваме прането да се прави отделно от други дрехи.
- Освежавайте периодично текстилните части с мека четка за дрехи.
- Спазвайте инструкциите за пране на текстилните части съгласно приложените етикети.



Перете на ръка със студена вода



Не използвайте белина



Не сушете в сушилна машина



Не гладете



Не подлежи на химическо чистене

- Текстилната част трябва да е идеално суха, преди да се постави отново за употреба.
- **ВНИМАНИЕ!** Коланите не бива да се перат; те само се почистват с кърпа и лек препарат.

ИНСТРУКЦИИ

СПИСЪК НА КОМПОНЕНТИТЕ

Фиг. 1

- A** Опорно краче
- B** Индикатор за позициониране на опорното краче
- C** Лост за освобождаване
- D** Съединителни елементи Isofix
- E** Червен/зелен индикатор за закрепване на основата към автомобилната седалка
- F** Лост за регулиране на височината на опорното краче
- G** Червен/зелен индикатор за закрепване на столчето към основата
- H** Бутони за освобождаване на съединителните елементи Isofix
- K** Isofix точки за закрепване към автомобилната седалка
- J** Предпазни капачки на съединителните елементи Isofix

ВАЖНО

- Проверете къде са поставени Isofix точките за закрепване на седалката на вашия автомобил и се уверете, че са почистени от материали, които могат да попречат на правилното им използване.
- Уверете се, че върху автомобилната седалка няма предмети, които могат да попречат на правилното закрепване на основата към столчето.
- Уверете се, че подът на вашия автомобил е почистен от материали, които могат да попречат на доброто прилягане на опорното краче.
- Уверете се, че облегалката е в изправено положение и че седалката, върху

ИНСТРУКЦИИ

която ще бъде монтирана основата, **НЕ Е СНАБДЕНА С ПРЕДНА ВЪЗДУШНА ВЪЗГЛАВНИЦА.**

• Монтирайте основата Huggy Isofix само **В ПОСОКА, ОБРАТНА НА ПОСОКАТА НА ДВИЖЕНИЕ.**

ПОСТАВЯНЕ И МОНТАЖ НА СИСТЕМАТА ЗА АВТОМОБИЛИ HUGGY INGLESINA

Фиг. 2 Издърпвайте опорното краче (A) изпод основата, докато съответният индикатор (B) светне в ЗЕЛЕНО.

Фиг. 3 Издърпайте лоста за освобождаване (C) и едновременно с това извадете изцяло съединителните елементи Isofix (D) от основата.

Фиг. 4 Отстранете предпазните капачки (J) от съединителните елементи Isofix на основата, като натиснете двата бутона за освобождаване (H).

Фиг. 5 Фиксирайте съединителните елементи на основата (D) в Isofix точките за закрепване на седалката (K), докато чуete ясно ЩРАКВАНЕ и от двете страни, указващо осъщественото закрепване.

Фиг. 6 **ВНИМАНИЕ: при правилно закрепване на основата Huggy Isofix специалните индикатори (E) светват от ЧЕРВЕНО в ЗЕЛЕНО.**

Фиг. 7 Уверете се, че основата Huggy Isofix е правилно закрепена и от двете страни.

Фиг. 8 Регулирайте височината на опорното краче (A), като използвате специалния лост (F), докато то се опре върху пода на автомобила. Освободете лоста (F), като се уверите, че разтегателната част на опорното краче е фиксирана на място.

ВНИМАНИЕ: важно е крачето да е добре закрепено върху пода, дори ако се наложи основата да бъде леко повдигната от седалката.

Фиг. 9 Монтирайте столчето за автомобил Huggy Multifix или Huggy Prime върху основата Huggy Isofix, докато чуete ЩРАКВАНЕ и от двете страни, указващо осъщественото закрепване.

Фиг. 10 При правилно закрепване на столчето за автомобил Huggy Multifix или Huggy Prime специалните индикатори (G) светват от ЧЕРВЕНО в ЗЕЛЕНО. Проверете дали столчето е правилно закрепено, като се опитате да го повдигнете.

ВНИМАНИЕ: ако съединителните елементи Isofix на основата (D) не са добре закрепени, системата за автомобили Huggy Inglesina няма да позволи правилен монтаж на столчето върху основата и затова не прилагайте сила при закрепване.

Фиг. 11 След като столчето за автомобил Huggy Multifix или Huggy Prime бъде монтирано върху основата Huggy Isofix, натиснете едновременно двата бутона (L) и придвижете дръжката на столчето напред. Уверете се, че двата бутона (L) са напълно излезли навън след като дръжката бъде застопорена.

Фиг. 12 Използвайте лоста за освобождаване (C), за да деблокирате първия спирателен механизъм на основата. След това натиснете основата със столчето към автомобилната седалка до пълното ѝ застопоряване.

ИНСТРУКЦИИ

Фиг. 13 Проверете още веднъж дали системата Huggy Inglesina е правилно монтирана.

ДЕМОНТАЖ НА СИСТЕМАТА ЗА АВТОМОБИЛИ HUGGY INGLESINA

Фиг. 14 Натискайки едновременно и двата бутона (L), придвижете дръжката на столчето нагоре и с помощта на задния лост (I) го повдигнете от основата Huggy Isofix, като го хванете за дръжката.

Фиг. 15 Приберете опорното краче (A) на основата, като използвате специалния лост (F).

Фиг. 16 След това демонтирайте съединителните елементи Isofix (D) от Isofix точките на закрепване върху автомобилната седалка (K), като натиснете двата бутона за освобождаване (H).

ВНИМАНИЕ: бутоните за освобождаване (H) остават блокирани, докато столчето е монтирано върху основата.

Фиг. 17 Повдигнете основата от автомобилната седалка, като поставите отново опорното краче (A) на мястото му.

UYARI



KULLANMADAN ÖNCE BU TALİMATLARI DİKKATLE OKUYUNUZ VE SONRADAN BAKMAK İÇİN SAKLAYINIZ. TÜM TALİMATLARA UYMAMAK ÇOCUĞUNUZUN GÜVENLİĞİNİ TEHLİKEYE

SOKABİLİR.

ÇOCUĞUNUZUN GÜVENLİĞİ SIZIN SORUMLULUĞUNUZDUR. DİKKAT! ÇOCUĞU ASLA YALNIZ BIRAKMAYINIZ: TEHLİKELİ OLABİLİR. ÜRÜNÜ KULLANIRKEN DAIMA ÇOCUĞU GÖZ ÖNÜNDE BULUNDURUNUZ.

GÜVENLİK

- Huggy Isofix tabanını ürünün üzerinde belirtilen üretim tarihinden 5 sene geçtikten sonra kullanmayınız; malzemelerin doğal olarak yıllanıp eskimesi nedeniyle normatiflere uygun olmayabilir.
- Montajdan önce, taşıma sırasında ürüne ve parçalarına hasar gelip gelmediğini kontrol ediniz. Eğer hasar var ise, ürünü kullanmayınız ve çocuktan uzak tutunuz.
- Ürünü kullanmadan evvel, çocuğunuzun güvenliği için, ambalajdan çıkan

UYARI

tüm plastik parçaları ve benzeri elemanları kaldırınız ve her durumda yeni doğan bebekler ve çocuklardan uzak tutunuz.

- Mekanizma içine parmaklarınızı sokmayınız.
- Inglesina Huggy Isofix Inglesina tabanı yalnızca Inglesina Huggy Multifix oto koltuğu ile birlikte kullanılabilir.
- Inglesina Huggy Isofix tabanını yalnızca ekteki listede belirtilen araçlarda kullanınız. Liste ayrıca www.inglesina.com web sitesinden de görülebilir. Tereddüt halinde, Üretici veya Satıcı'ya başvurunuz.
- Aşağıdaki durumlarda Huggy Inglesina oto sistemini kullanmayınız:
 - aracın hafif da olsa kazaya uğramış olması durumunda. Gözle görülmez hasar meydana gelmiş olabilir. Güvenlik düzeyini korumak için oto sistemi yenisiyle değiştirilmelidir.
 - hasarlı olması ya da kullanım talimatları ya da bazı parçalarının eksik olması durumunda. Hemen yetkili Satıcı'ya ya da Inglesina Müşteri Hizmeti'ne başvurunuz. Inglesina.
 - zarar görmüş olabileceğinden 2. el çocuk oto koltuklarını kullanmayınız.
- Her seyahatten önce ve/veya düzenli kontrol, bakım ve temizlik işlemlerinden sonra Huggy Inglesina oto sistemi tüm parçalarının doğru olarak sabitlenip sabitlenmediklerini kontrol ediniz. Başka kişiler Huggy Inglesina oto sistemini değiştirmiş ve/veya serbest bırakmış ve talimatlarda belirtilen konuma tekrar getirmemiş olabilirler.

KULLANIM İPUÇLARI

- Aracın ön ve arka taraflarının dolu olduğu durumlarda, hafif yolcular arkada ağır yolcular ön tarafta oturmalıdırlar.
- Tüm parçalar tamamen ayarlanıp kilitlenmedikçe ürünü kullanmayınız.
- Montaj, söküm ve ayar işlemleri sadece yetişkinler tarafından yapılmalıdır. Ürünü kullanan kişinin (bebek bakıcısı, büyükanne vs) doğru şekilde yaptığından emin olunuz.

INGLESINA HUGGY SİSTEMİNİN ARABADA KULLANILMASI

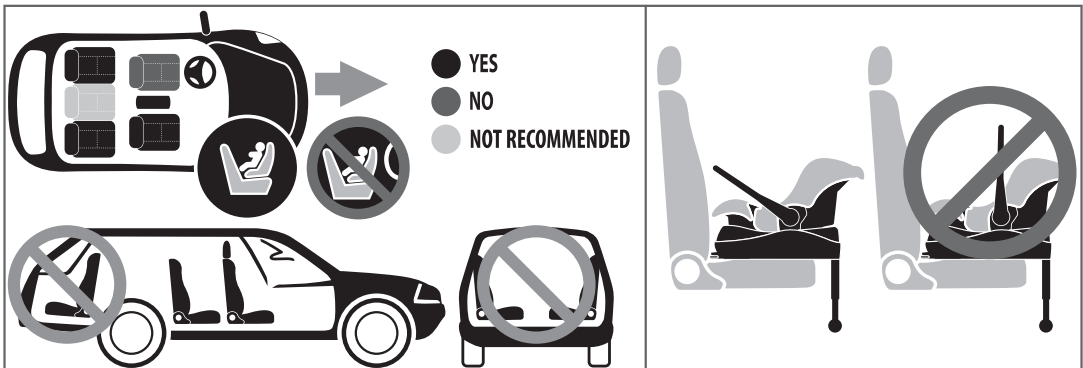

UYARI

- **DİKKAT!** Inglesina oto sistemini **YALNIZCA ARACIN TERS İSTİKAMET YÖNÜNE** takınız. Asla ters veya çapraz istikamet yönünde konumlandırılmış koltuklarda kullanmayınız.
- **TEHLİKE!** Huggy Inglesina oto sisteminin kullanımına **AKTİF ÖN AIRBAG İLE DONATILMIŞ KOLTUKLAR ÜZERİNDE İZİN VERİLMEZ!**
- Araç üreticisinin talimatlarına uyararak eğilebilen koltukların dikey durumda bloke edilmiş olduğundan emin olunuz.
- Seyahatlerinizde araba içerisinde serbest cisim veya çantalardan sakınınız; bunların güvenli bir şekilde sabitlendiğinden emin olunuz. Bir kaza sırasında bu nesnelere ciddi yaralanmalara sebep olabilir.

GARANTİ KOŞULLARI

- İşbu garanti koşulları 25 Mayıs 1999 99/44/CE Avrupa Direktifi ve sonradan yapılan değişikliklere uygun olup, Avrupa Birliği üyesi ülkeler içinde geçerlidir. Diğer ülkelerle ilgili garanti koşulları www.inglesina.com web sitesinde Garanti ve Servis bölümünde ayrıntılı olarak verilmiştir.
- Inglesina Baby S.p.A. bu ürünün, Avrupa Birliği ve ürünün piyasaya sürüldüğü ülkelerde geçerli olan genel kalite ve güvenlikle ilgili standart/yönetmeliklere uygun şekilde tasarlanıp imal edildiğini garanti eder.
- Inglesina Baby S.p.A. üretim sırasında ve üretimin sonunda, bu ürünün çeşitli kalite kontrol testlerine tabi tutulduğunu garanti eder. Inglesina Baby S.p.A. bu ürünün Yetkili Satış Noktasından satın alındığı sırada montaj veya imalat hatası bulundurmadığını garanti eder.
- Ürün satın alınırken veya kullanımı sırasında malzeme ve/veya imalat hatalarının bulunması halinde, işbu talimatlar uyarınca, Inglesina Baby S.p.A. satın alma tarihinden itibaren 24 aylık bir süre boyunca garanti koşullarının geçerliliğini kabul eder.
- Garanti süresi kesintisiz 24 ay olup, ürünün ilk sahibi için geçerlidir.
- Garanti ile, imalat hatalarından kaynaklanan kusurların bulunduğu parçaların ücretsiz olarak değiştirilmesi veya tamiri kastedilmektedir.
- Ürün satın alınırken verilen fişi özenle saklayınız; üzerinde satın alma tarihinin okunur şekilde yazılmış olduğundan emin olun.
- İşbu garanti koşulları aşağıdaki durumlarda geçerliliğini kaybeder:
 - ürün, kullanım talimatlarında açık olarak belirtilen amaçların dışında kullanıldığında.
 - ürün kullanım talimatlarına uygun şekilde kullanılmadığında.
 - ürün yetkili ve anlaşmalı olmayan servis merkezlerinde tamir edildiğinde.
 - ürünün gerek taşıyıcı gerekse kumaş kısmı üzerinde üretici tarafından açıkça onaylanmayan değişiklikler yapıldığında. Ürünlerde yapılan değişiklikler, Inglesina Baby S.p.A. şirketini her türlü sorumluluktan muaf kılar.
 - kusurun kullanım sırasındaki ihmalden kaynaklanması (örn. taşıyıcı kısımların şiddetli darbelere maruz kalması, ürünün aşındırıcı kimyasal maddelere maruz kalması, vb.).

UYARI

- üründe, günlük uzun süreli ve sürekli kullanımdan kaynaklanan normal yıpranmaların oluşması (örn. tekerlekler, hareketli parçalar, kumaşlar).
- ürünün servise satın alma fişinin orijinali olmadan gönderilmesi veya fiş üzerinde satın alma tarihinin açıkça okunabilir olmaması.
- Inglesina Baby S.p.A. tarafından temin edilmeyen ve/veya onaylanmayan aksesuarların kullanımından kaynaklanan hasarlar garanti kapsamına girmemektedir.
- Ürünün yetersiz ve/veya yanlış kullanımından doğan, insanlara veya mala gelebilecek her türlü hasar ve ziyandan L'Inglesina Baby S.p.A. hiçbir şekilde sorumlu değildir.
- Garanti süresi dolduğunda, Şirketimiz, ürünler için, piyasaya sürülmelerinden itibaren en fazla dört (4) yıllık bir süre boyunca servis sağlamaktadır; bu süre dolduktan sonra servis imkanı her bir durum için ayrı ayrı değerlendirilecektir.
- Ürün geliştirme amacıyla, önceden haber vermeksizin L'Inglesina Baby S.p.A. tüm estetik ve teknik detaylarda güncelleme, değişiklik yapma hakkını mahfuz tutar.

YEDEK PARÇA / SATIŞ SONRASI DESTEK

- Zamanla ürünün mükemmel fonksiyonunu sağlamak için düzenli olarak tüm emniyet aygıtlarını kontrol ediniz. Her türlü problem ve/veya arıza durumunda ürün kesinlikle kullanılmamalıdır. Böyle bir durumda derhal Inglesina Müşteri Hizmetleri ile veya yetkili satıcınızla irtibata geçiniz.
- L'Inglesina Baby tarafından onaylanmamış veya verilmeyen başka yedek parça veya aksesuarları kullanmayınız.

SERVİSE İHTİYAÇ DUYULDUĞUNDA YAPILMAMASI GEREKENLER

- Ürün için servise ihtiyaç duyulduğunda, talep konusu olan ürünün "Seri Numarası"nı hazır bulundurarak, derhal satın alındığı Inglesina Satış Noktası ile temas kurun ("Seri Numarası" 2010 Koleksiyonundan itibaren mevcuttur).
- Satış Noktasının görevi, her durum için en uygun müdahale şeklini değerlendirmek amacıyla Inglesina şirketi ile iletişim kurmak ve ardından gerekli talimatları sağlamaktır.
- Bununla beraber Inglesina Servis Merkezi, www.inglesina.com adresinde Garanti ve Servis bölümünde bulunan form doldurularak yazılı olarak talep edilmesi halinde, gerekli her türlü bilgiyi vermek için hizmetinizdedir.

ÜRÜNÜ TEMİZLEME VE BAKIM İPUÇLARI

- Mekanizmaları veya hareketli parçaları asla zorlamayınız; şüphe halinde önce kullanım talimatlarına bakınız.
- Ürünü kuru bir yerde saklayınız.
- Ürünü yağmur veya kardan koruyunuz; bundan başka güneşte devamlı ve uzun süre kalması renk solmasına sebep olabilir.

UYARI

- Plastik ve metal parçaları ıslak bir kumaş veya hafif deterjanla temizleyiniz; kimyasal maddeler, amonyak veya benzin kullanmayınız.
- Pas oluşmaması için suyla ıslanmışsa metal parçaları iyice kurulayınız.
- Bebek bandaj astar kısımlarını ayrı olarak yıkamanız tavsiye edilir.
- Giysiler için yumuşak bir fırça kullanarak kumaş kısımları periyodik olarak canlandırın.
- Tekstil etiketlerde gösterilen yıkama talimatlarını uygulayınız.



Soğuk suda elle yıkayınız



Ağartmayınız



Kurutma yapmayınız



Ütülemeyiniz



Kuru temizleme yapmayınız

- Kullanmadan önce veya saklamadan evvel tekstil astarının iyice kurumasını bekleyiniz.
- **UYARI!** Emniyet kemerlerini asla yıkamayınız, sadece bir bezle ve hafif bir deterjanla siliniz.

TALİMATLAR

PARÇA LİSTESİ

Şekil 1

- A** Destek ayağı
- B** Destek ayağının konumlandırma endikatörü
- C** Serbest bırakma kolu
- D** Isofix konektörleri
- E** Tabanın araç koltuğuna kancalanma kırmızı/yeşil endikatörler
- F** Destek ayağı yükseklik ayar kolu
- G** Oto koltuğunun tabana kancalama endikatörleri kırmızı/yeşil
- H** Isofix konektörlerini serbest bırakma tuşları
- K** Araç koltuğunun Isofix ankoraj noktaları
- J** Isofix konektörlerini koruma tapaları

ÖNEMLİ

- Isofix ankoraj noktalarının kendi aracınızın koltuğunda nerede takılı olduklarını kontrol ediniz ve doğru kullanımını engelleyecek maddelerle örtülü olmadıklarından emin olunuz.
- Araç koltuğunun üzerinde oto koltuğu tabanının doğru şekilde oturmasını engelleyecek cisimlerin mevcut olmadığını kontrol ediniz.

TALİMATLAR

- Araç zemininde destek ayağının doğru şekilde yapışmasını engelleyecek cisimlerin mevcut olmadığını kontrol ediniz.
- Sırt dayanağının dikey durumda olduğuna ve oto koltuğunun tabanını takmak istediğiniz koltuğun **ÖN AIRBAG İLE DONATILMAMIŞ OLMASINA** dikkat ediniz.
- Huggy Isofix tabanını yalnızca **ARACIN TERS İSTİKAMET YÖNÜNE** takınız.

İNGLESINA HUGGY OTO SİSTEMİNİN KONUMLANDIRILMASI VE MONTAJI

Şekil 2 İlgili endikatör (B) YEŞİL renge dönene kadar destek ayağını (A) oto tabanının altından çıkarınız.

Şekil 3 Serbest bırakma koluna basınız (C) ve aynı anda Isofix konektörlerini (D) oto tabanından çıkartınız.

Şekil 4 Isofix konektörlerin koruma tapalarını (J) çıkartmak için serbest bırakma tuşlara basınız (H).

Şekil 5 Tam takıldıklarına dair iki KLİK sesi duyana kadar taban konektörlerini (D) oturma yerinin Isofix ankoraj noktalarına (K) takınız.

Şekil 6 **DİKKAT: ilgili endikatörler (E) KIRMIZI'dan YEŞİL'e döndüklerinde Huggy Isofix tabanı doğru takılmış demektir.**

Şekil 7 Huggy Isofix tabanının her iki tarafta da doğru takıldığını kontrol ediniz.

Şekil 8 Destek ayağının yüksekliğini ayarlamak için (A) aracın zeminine dokunana kadar ilgili kola (F) basınız. Kolu bırakınız (F) ve destek ayağının uzatılabilen kısmı bloke olarak kaldığından emin olunuz.

DİKKAT: taban koltuğa göre hafifçe yukarıda kalsa da, ayağın zemine iyice oturmuş olması önemlidir.

Şekil 9 Her iki tarafta da doğru takıldığına dair KLİK sesi duyana kadar Huggy Multifix ya Huggy Prime oto koltuğunu Huggy Isofix tabanı üzerine takınız.

Şekil 10 İlgili endikatörler (G) KIRMIZI'dan YEŞİL'e döndüklerinde Huggy Multifix ya Huggy Prime oto koltuğu doğru takılmış demektir. Oto koltuğunun doğru olarak takılıp takılmadığını kontrol etmek için kaldırmaya çalışınız.

DİKKAT: tabanın Isofix konektörleri (D) doğru şekilde kancalanmadıysa, Inglesina Huggy oto sistemi oto koltuğunun taban üzerinde montajına izin vermez, bu nedenle zorlamayınız.

Şekil 11 Huggy Multifix ya Huggy Prime oto koltuğunu Huggy Isofix tabanı üzerine taktıktan sonra, iki tuşa aynı anda basarak (L) kolu en ileri konuma gelene kadar çeviriniz. Sap ayarını yaptıktan sonra iki tuşun da (L) tamamen dışta olduklarından emin olunuz.

Şekil 12 Serbest bırakma kolunu basarak (C) oto tabanının ilk bloke ediliş sistemini serbest bırakınız. Daha sonra ise tabanı oto koltuğuyla birlikte tam olarak oturana kadar araç koltuğuna doğru itiniz.

Şekil 13 Inglesina Huggy oto sisteminin doğru olarak takılıp takılmadığını bir kez daha kontrol ediniz.

İNGLESINA HUGGY OTO SİSTEMİNİN SÖKÜLMESİ

Şekil 14 İki tuşlara aynı anda basınız (L), oto koltuğunun sapını çevirerek dikey pozisyona getiriniz ve arka kola basarak (I), sapından tutunuz ve Huggy Isofix

TALÍMATLAR

tabanından kaldırarak çıkarınız.

Şekil 15 İlgili kola basarak (F) oto tabanının destek ayağını ayarlayınız (A).

Şekil 16 Isofix konektörlerini (D) iki serbest bırakma tuşa basarak (H) araç koltuğunun Isofix ankoraj noktalarından çıkartınız (K).

DİKKAT: serbest bırakma tuşları (H) oto koltuğu tabanın üzerinde takılı kalana kadar bloke durumda kalırlar.

Şekil 17 Tabanı aracın koltuğundan kaldırarak, destek ayağını (A) kendi oyuğuna geri koyunuz.

POZOR



PRED POUŽITÍM SI DÔKLADNE PREČÍTAJTE TENTO NÁVOD A USCHOVAJTE HO PRE BUDÚCE POUŽITIE. AK NEBUDETE DODRŽIAVAŤ TENTO NÁVOD, MÔŽETE OHROZIŤ BEZPEČNOSŤ VÁŠHO

DIEŤAŤA.

ZA BEZPEČNOSŤ VÁŠHO DIEŤAŤA STE ZODPOVEDNÍ VY.

UPOZORNENIE! NIKDY NENECHAJTE DIEŤA BEZ DOZORU: MÔŽE TO BYŤ NEBEZPEČNÉ. PRI POUŽÍVANÍ TOHTO VÝROBKU BUĎTE NANAJVÝŠ OPATRNÍ.

BEZPEČNOSŤ

- Nepoužívajte základ Huggy Isofix po 5 rokoch od dátumu výroby uvedenom na výrobku; z dôvodu prirodzeného starnutia materiálov by už nemusel vyhovovať v zmysle normy.
- Pred montážou skontrolujte, či výrobok a žiadny z jeho komponentov nebol počas prepravy poškodený. Ak sa tak stalo, výrobok nepoužívajte a uschovajte ho mimo dosahu detí.
- Pred použitím výrobku kvôli bezpečnosti vášho dieťaťa odoberte a zlikvidujte všetky plastové vrecká a prvky patriace k obalu a v žiadnom prípade ich nenechávajte v dosahu novorodenciat a detí.
- Nevkladajte prsty dovnútra mechanizmov.
- Základ Huggy Isofix Inglesina je použiteľný iba v kombinácii s autosedačkou Huggy Multifix a Huggy Prime Inglesina.
- Používajte základ Huggy Isofix Inglesina iba v automobiloch uvedených v priloženom zozname a nahliadnuteľnom na stránke www.inglesina.com. V prípade

POZOR

pochybnosti kontaktujte Výrobca alebo Predajcu.

- Auto systém Huggy Inglesina nepoužívajte, ak:
 - došlo k nehode, aj ľahkej. Systém by mohol utrpieť neviditeľné poškodenia. Auto systém sa musí vymeniť za nový, aby sa zachovala úroveň bezpečnosti.
 - je poškodený, bez návodu na použitie alebo bez niekoľkých komponentov. Okamžite kontaktujte autorizovaného predajcu alebo zákaznicky servis Inglesina.
 - je použitá. Mohlo dôjsť k veľmi nebezpečnému poškodeniu jej konštrukcie.
- Overte správne ukotvenie všetkých komponentov auto systému Huggy Inglesina pred každou cestou a/alebo v prípade, ak bolo vozidlo vystavené pravidelným kontrolám, údržbám, čisteniu. Iné osoby by mohli pokaziť a/alebo odpojiť auto systém Huggy Inglesina a neuviesť ho opätovne do správnej polohy podľa pokynov.

NÁVOD NA POUŽITIE

- Nepoužívajte sedačku v polohách alebo konfiguráciách, ktoré nie sú uvedené v tomto návode.
- Výrobok nepoužívajte, pokiaľ nie sú všetky jeho komponenty správne upevnené a nastavené.
- Montáž, demontáž a nastavenie smú vykonávať len dospelé osoby. Presvedčte sa, že osoba, ktorá používa výrobok (pestúnka, starí rodičia a iní) poznajú jeho správnu obsluhu.

POUŽITIE AUTO SYSTÉMU HUGGY INGLESINA V AUTE



- **UPOZORNENIE!** Umiestnite auto systém Huggy Inglesina **IBA V SMERE OPAČNOM K SMERU JAZDY**. Nikdy ho neinštalujte na sedadlá obrátené v opačnom smere alebo priečne k smeru jazdy vozidla.
- **NEBEZPEČENSTVO!** Použitie systému do auta Huggy Inglesina **NIE JE POVOLENÉ NA SEDADLÁCH VYBAVENÝCH AKTÍVNYM PREDNÝM AIRBAGOM!**
- Uistite sa, že sklopné sedadlá sú blokované vo vertikálnej polohe podľa toho, čo uvádza výrobca auta.
- Nenechávajte voľne ležať predmety alebo batožiny vo vnútri vozidla a skontrolujte,

POZOR

či sú pevne uchytené. Pokiaľ by bola sedačka voľne položená, mohla by v prípade nehody spôsobiť zranenie cestujúcich.

ZÁRUČNÉ PODMIENKY

- Tieto záručné podmienky sú v zhode s Európskou smernicou 99/44/ES z 25. mája 1999 v zmysle následných úprav a platia pre krajiny Európskej únie. Ďalšie podmienky záruky pre konkrétne krajiny sú výslovne uvedené na webových stránkach: www.inglesina.com v časti Záruka a pomoc
- Firma Inglesina Baby S.p.A. ručí za to, že tento výrobok bol navrhnutý a vyrobený v súlade so všeobecne platnými normami/nariadeniami týkajúcimi sa výrobku, kvality a bezpečnosti, v platnosti v Európskej únii a v krajinách predaja.
- Firma Inglesina Baby S.p.A. ručí za to, že počas výrobného procesu i po jeho skončení je tento výrobok podrobovaný viacerým kontrolám kvality. Firma Inglesina Baby S.p.A. ručí za to, že tento výrobok predáva Autorizovaný Predajca bez montážnych a výrobných chýb.
- Ak by sa na tomto výrobku vyskytli chyby materiálu a/alebo výrobné chyby, zistené pri kúpe alebo počas bežného používania, v súlade s popisom v tomto návode, firma Inglesina Baby S.p.A. poskytuje záruku po dobu 24 mesiacov od dátumu zakúpenia.
- Záručná doba je určená v rozsahu 24 mesiacov a platí pre prvého vlastníka tohto výrobku.
- Pod pojmom záruka sa má na mysli výmena alebo oprava častí, ktoré sú chybné už pri vzniku, v dôsledku chýb vo výrobe.
- Pri kúpe výrobku starostlivo uschovajte originál účtenky; skontrolujte, či je na nej jasne a čitateľne uvedený dátum zakúpenia.
- Tieto záručné podmienky strácajú platnosť v prípade, ak:
 - je výrobok používaný na iné účely ako je výslovne uvedené v tomto návode.
 - výrobok je používaný spôsobom, ktoré nie je v súlade s týmto návodom.
 - výrobok bol opravovaný v servisných strediskách, ktoré nie sú autorizované a zmluvne zaviazané.
 - výrobok bol zmenený a/alebo bolo neoprávnene zasahované do jeho konštrukcie a textilnej časti spôsobom, ktorý nebol výslovne autorizovaný výrobcom. Prípadné zmeny vykonané na výrobkoch zbavujú firmu Inglesina Baby S.p.A. akejkoľvek zodpovednosti.
 - chyba bola spôsobená nebanalitou alebo nesprávnou starostlivosťou pri použití (napr. prudké nárazy do konštrukcie, vystavenie pôsobeniu agresívnych chemických látok, atď.).
 - výrobok vykazuje bežné opotrebovanie (napr. kolies, pohyblivých častí, látkových častí) vyplývajúce z každodenného dlhodobého a nepretržitého používania.
 - výrobok je odoslaný predajcovi z dôvodu servisnej služby bez priloženej originál účtenky, alebo ak na účtenke nie je jasne čitateľný dátum zakúpenia.
- Na poškodenie spôsobené použitím príslušenstva, ktoré nebolo dodané a/alebo

POZOR

schválené firmou Inglesina Baby, sa záručné podmienky nevzťahujú.

- Firma Inglesina Baby S.p.A. odmieta akúkoľvek zodpovednosť za ublíženie na zdraví osôb a za škody na majetku spôsobené nevhodným a/alebo nesprávnym použitím výrobku.
- Po uplynutí záručnej doby Firma v každom prípade ručí za poskytovanie servisnej služby na svojich výrobkoch v maximálnom rozsahu do štyroch (4) rokov od dátumu ich uvedenia na trh, a po uplynutí uvedenej doby budú prípady jednotlivo hodnotené.
- Firma Inglesina Baby S.p.A. si kvôli zlepšovaniu svojich výrobkov vyhradzuje právo na aktualizáciu a/alebo zmenu ktoréhokoľvek technického alebo estetického detailu bez predošlého upozornenia.

NÁHRADNÉ DIELY / POZÁRUČNÝ SERVIS

- Pravidelne kontrolujte bezpečnostné prvky, aby ste sa ubezpečili, či je výrobok po uplynutí určitej doby dokonale funkčný. V prípade zistenia akýchkoľvek problémov a/alebo porúch výrobok nepoužívajte. Bezodkladne sa obráťte na Autorizovaného Predajcu alebo na Zákaznícky servis firmy Inglesina.
- Nepoužívajte náhradné diely alebo príslušenstvo, ktoré neboli dodané a/alebo schválené firmou Inglesina Baby S.p.A.

ČO ROBIŤ V PRÍPADE POTREBY SERVISNEJ SLUŽBY

- V prípade, ak je potrebná servisná služba, okamžite sa obráťte na Predajcu firmy Inglesina, u ktorého ste výrobok zakúpili a uistite sa, že máte k dispozícii výrobné číslo („Serial Number“) výrobku, ktorý je predmetom samotnej žiadosti („Serial Number“ je k dispozícii počínajúc Kolekciou 2010).
- Úlohou Predajcu je skontaktovať firmu Inglesina kvôli zhodnoteniu najvhodnejšieho spôsobu zásahu s ohľadom na konkrétny prípad a na záver poskytnúť akékoľvek následné pokyny.
- Servisná služba firmy Inglesina je v každom prípade k dispozícii na poskytnutie všetkých potrebných informácií na základe písomnej žiadosti, odoslanej prostredníctvom príslušného formulára, ktorý je dostupný na internetovej stránke: www.inglesina.com - časť Záruka a Servisná služba.

ODPORÚČANIA NA ČISTENIE A ÚDRŽBU VÝROBKU

- Nikdy na žiadny mechanizmus alebo pohyblivé časti nepôsobte silou. V prípade pochybností si najprv prečítajte návod.
- Výrobok uschovajte na suchom mieste.
- Výrobok chráňte pred pôsobením atmosféry, dažďa alebo snehu. Okrem toho neustále a dlhé vystavenie slnečnému svetlu môže spôsobiť zmeny farby mnohých materiálov.
- Plastové a kovové časti čistite vlhkou handrou alebo miernym čistiacim

POZOR

prostriedkom. Nepoužívajte rozpúšťadlá, amoniak alebo benzín.

- Kovové časti po styku s vodou nechajte dôkladne vysušiť, aby sa nevytvárala hrdza.
- Odporúča sa umývať poťah oddelene od ostatných výrobkov.
- Pravidelne ošetrujte časti tkaniny použitím jemnej kefy na šaty.
- Dodržujte pokyny pre umývanie textílií poťahu uvedené na príslušných štítkoch.



Ručné umývanie v studenej vode



Nepoužívajte bielicidlo



Nežmýkajte



Nežehlite



Chemicky nečistite

- Pred použitím alebo uložením textílie ju nechajte úplne vysušiť.
- **POZOR!** Pásy nie je možné nikdy prať, je možné ich čistiť iba handričkou a jemným čistiacim prostriedkom.

INŠTRUKCIE

ZOZNAM KOMPONENTOV

obr. 1

- A** Stúpadlo
- B** Indikátor pozície stúpadla
- C** Uvoľňovacia páka
- D** Konektory Isofix
- E** Zelená/červená kontrolka upevnenia základu na sedadlo auta
- F** Páka nastavenia výšky stúpadla
- G** Zelená/červená kontrolka pripojenia sedačky k základu
- H** Tlačidlá na uvoľnenie spojov Isofix
- K** Kotviace body autosedačky Isofix
- J** Ochranné kryty spojov Isofix

DÔLEŽITÉ

- Skontrolujte, kde sú umiestnené kotviace body Isofix na sedadle vášho vozidla, uistite sa, či sú očistené od materiálov, ktoré by mohli zabrániť správne použitiu.
- Skontrolujte, či na autosedačke nie sú predmety, ktoré by mohli zabrániť správne umiestneniu základu na sedadlo.
- Uistite sa, či na podlahe vášho vozidla nie sú nečistoty, ktoré by mohli zabrániť správnej príľnavosti stúpadla.
- Uistite sa, či je operadlo vo vertikálnej polohe a sedadlo, na ktoré chcete

INŠTRUKCIE

nainštalovať základ sedačky **NIE JE VYBAVENÉ PREDNÝM AIRBAGOM.**

• Základ Huggy Isofix inštalujte len **V POLOHE PROTI SMERU JAZDY.**

UMIESTENIE A INŠTALÁCIA SYSTÉMU AUTOSEDAČKY HUGGY INGLESINA

obr. 2 Vytiahnite stúpadlo (A) spod základne autosedačky až kým indikátor (B) nie je ZELENÝ.

obr. 3 Uvoľnite páku (C) a zároveň úplne vytiahnite spoje Isofix (D) zo základu.

obr. 4 Odstráňte ochranné uzávery (J) zo spojov Isofix zo základne stlačením dvoch tlačidiel (H).

obr. 5 Pripojte spoje základne (D) do kotviacich bodov Isofix sedačky (K), až kým nebudete počuť KLIK na oboch spojoch.

obr. 6 **UPOZORNENIE: základ Huggy Isofix je správne pripojený, ak sa ČERVENÉ kontrolky (E) zmenia na ZELENÉ.**

obr. 7 Uistite sa, či základ Huggy Isofix je správne pripojený na oboch stranách.

obr. 8 Nastavte výšku stúpadiel (A) pôsobením na páku (F) až po podlahu vozidla. Uvoľnite páku (F) a uistite sa, že vysúvateľná časť stúpadla zostane zablokovaná v danej pozícii.

UPOZORNENIE: je dôležité, aby stúpadlo dobre sedelo na podlahe, aj keby ste museli mierne zdvihnúť základ zo sedadla.

obr. 9 Nastavuje sedačku Huggy Multifix alebo Huggy Prime na Huggy Isofix, až kým nepocítite KLIKNOTIE na oboch stranách.

obr. 10 Správne umiestnenie sedačky Huggy Multifix alebo Huggy Prime dosiahnete vtedy, ak ČERVENÉ indikátory (G) sa zmenia na ZELENÉ. Skontrolujte, či je sedačka správne upevnená, tým, že ju skúsíte zdvihnúť.

UPOZORNENIE: ak spoje Isofix na základe (D) nie sú správne upevnené, systém Huggy Inglesina neumožňuje správne nastavenie sedačky na základ, neumiestňujte sedačku silou.

obr. 11 Po upevnení autosedačky Huggy Multifix alebo Huggy Prime alebo Huggy Prime na základ Huggy Isofix, naraz stlačte obe tlačidlá (L) a otočte operadlo sedačky do vyššej polohy. Uistite sa, či obe tlačidlá (L) úplne vyšli po umiestnení operadla do danej polohy.

obr. 12 Uvoľnite páku (C) na odpojenie prvej brzdy od základu. Potom potlačte základ so sedačkou proti sedadlu auta až na doraz.

obr. 13 Ešte raz skontrolujte, či je systém Huggy Inglesina správne nastavený.

ODINŠTALOVANIE AUTO SYSTÉMU HUGGY INGLESINA

obr. 14 Stlačte naraz obe tlačidlá (L), otočte operadlo sedačky do vertikálnej pozície a stlačením zadnej páky (I) ju zdvihnite od základu Huggy Isofix uchopením za rukoväť.

obr. 15 Skrátte stúpadlo (A) stlačením páky (F).

obr. 16 Potom odpojte spoje Isofix (D) z kotviacich bodov na sedadle (K) stlačením dvoch tlačidiel (H).

UPOZORNENIE: tlačidlá na odpojenie (H) zostanú zablokované, kým sedačka zostane nainštalovaná na základe.

obr. 17 Zdvihnite základ z autosedačky a umiestnite stúpadlo (A) do jeho sedla.

WAARSCHUWINGEN



LEES AANDACHTIG DE AANWIJZINGEN VOORDAT HET PRODUCT GAAT GEBRUIKT WORDEN, EN BEWAAR ZE VOOR TOEKOMSTIGE RAADPLEGINGEN. DE VEILIGHEID VAN UW KIND

KAN IN HET GEDRANG GEBRACHT WORDEN ALS U DEZE AANWIJZINGEN NIET AANDACHTIG UITVOERT.

U BENT VERANTWOORDELIJK VOOR DE VEILIGHEID VAN UW KIND.

OPGEPAST! LAAT UW KIND NOOIT ONBEWAAKT ACHTER: DIT KAN GEVAARLIJK ZIJN. LET ZEER GOED OP WANNEER U DIT PRODUCT GEBRUIKT.

VEILIGHEID

- Het autozitje Huggy Isofix niet meer gebruiken 5 jaar na de op het product aangegeven productiedatum. Door de natuurlijke slijtage van de materialen zou het niet meer aan de gestelde normen kunnen voldoen.
- Controleer vóór de assemblage of het product en alle onderdelen niet beschadigd werden tijdens het transport. In dat geval mag het niet gebruikt worden en moet het buiten het bereik van kinderen gehouden worden.
- Voor de veiligheid van uw kind moet u voordat u het product gaat gebruiken alle plastic zakken verwijderen en weggooien, evenals de elementen die deel uitmaken van de verpakking, en moeten ze buiten het bereik van kinderen gehouden worden.
- Plaats uw vingers niet in de mechanismen.
- De Huggy Isofix-basis Inglesina is alleen te gebruiken in combinatie met de autozitjes Huggy Multifix en Huggy Prime Inglesina.
- Gebruik de Huggy Isofix-basis alleen in auto's die aangegeven worden op de bijgevoegde lijst van auto's op de site www.inglesina.com. Neem in geval van twijfel contact op met de Fabrikant of de Winkelier.
- Het autosysteem Huggy Inglesina niet gebruiken als:
 - als het betrokken was bij een ongeval, hoe licht ook. Er kan onzichtbare schade zijn ontstaan. Het autosysteem dient voor het behoud van maximale veiligheid vervangen te worden.
 - het beschadigd is, de gebruikshandleiding of andere onderdelen ontbreken. Neem direct contact op met de bevoegde Winkelier of de Klantenservice van Inglesina.
 - hij tweedehands is. Het kan beschadigd zijn en dus zeer gevaarlijk.
- Controleer de juiste bevestiging van alle onderdelen van het Huggy Inglesina-autosysteem voor iedere rit en/of als het voertuig een onderhoudsbeurt heeft

WAARSCHUWINGEN

gehad of is schoongemaakt. Andere mensen kunnen het Huggy Inglesina-autosysteem hebben verplaatst of losgemaakt en niet correct teruggeplaatst hebben zoals vermeld in de instructiehandleiding.

ADVIES VOOR HET GEBRUIK

- Gebruik het zitje niet in andere posities of houdingen dan aangegeven in deze instructiehandleiding.
- Gebruik het product niet wanneer alle onderdelen niet correct bevestigd en geregeld zijn.
- De handelingen van de montage, de demontage en de regeling mogen enkel uitgevoerd worden door volwassenen. Controleer of wie het product gebruikt (babsitter, grootouders, enz.) de correcte werking van het product zelf kent.

GEBRUIK VAN HET AUTOSYSTEEM HUGGY INGLESINA IN DE AUTO

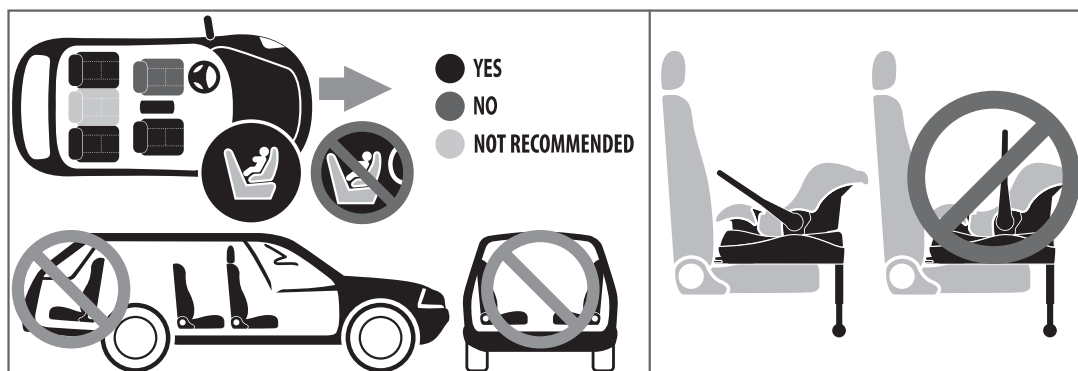

- **LET OP!** Plaats het Huggy Inglesina-autosysteem **ALLEEN TEGEN DE RIJRICHTING IN**. Nooit op stoelen installeren die tegen de rijrichting van het voertuig in of dwars op de rijrichting geplaatst zijn.
- **GEVAAR!** Het gebruik van het autosysteem Huggy Inglesina **IS NIET TOEGESTAAN OP AUTOZETELS VOORZIEN VAN ACTIEVE AIRBAG VOORAAN!**
- Zorg ervoor dat alle verstelbare leuningen verticaal gepositioneerd zijn zoals aangegeven door de fabrikant van de auto.
- Leg geen voorwerpen of bagage los in de cabine liggen en zorg ervoor dat deze altijd goed vastzitten. Als zij losliggen, kunnen zij bij een ongeluk tot verwondingen leiden.

GARANTIEVOORWAARDEN

- De huidige garantievoorwaarden zijn conform de Europese Richtlijn 99/44/EG van 25 mei 1999 en volgende amendementen, en is geldig in de landen van de Europese Gemeenschap. Andere garantievoorwaarden voor specifieke landen worden uitdrukkelijk in detail toegelicht op de website: www.inglesina.com onder

WAARSCHUWINGEN

de rubriek Garantie en Assistentie.

- Inglesina Baby S.p.A. garandeert dat dit artikel ontworpen en geproduceerd werd in naleving van de normen/reglementeringen voor de producten, de kwaliteit en veiligheid, die momenteel van kracht zijn in de Europese Gemeenschap en in de landen waar het product wordt aangeboden.
- Inglesina Baby S.p.A. garandeert dat dit product tijdens het productieproces en tot voltooiing van de productie aan verschillende kwaliteitscontroles werd onderworpen. Inglesina Baby Spa garandeert dat dit artikel op het moment van aankoop bij de erkende verdeler geen defecten van montage of fabrieksfouten vertoont
- Indien dit product materiaaldefecten en/of fabricatiefouten zou vertonen die worden vastgesteld op het moment van aankoop of tijdens een normaal gebruik volgens de beschrijving in deze instructies, dan erkent Inglesina Baby S.p.A. de geldigheid van de garantievoorwaarden voor een periode van 24 maanden vanaf de datum van aankoop.
- De duur van de garantie is voorzien gedurende 24 opeenvolgende maanden, en is geldig voor de eerste eigenaar van onderhavig artikel.
- Onder garantie verstaat men de gratis vervanging of reparatie van de onderdelen die defect blijken aan de oorsprong wegens fabricatiefouten.
- Bewaar het origineel van het kasticket op het moment van aankoop van het product zorgvuldig, controleer of hierop duidelijk leesbaar de datum van aankoop vermeld staat.
- Deze garantievoorwaarden vervallen in de volgende gevallen:
 - het product wordt gebruikt voor andere gebruiksbestemmingen dan deze die uitdrukkelijk in deze instructies staan vermeld.
 - het product wordt niet conform de onderhavige instructies gebruikt.
 - het product heeft reparaties ondergaan bij assistentiecentra die niet bevoegd en niet erkend zijn.
 - het product heeft wijzigingen ondergaan en/of er werd aan geknoeid, zowel in zijn structurele gedeelte als wat de stof betreft, die niet uitdrukkelijk door de fabrikant zijn toegestaan. Eventuele wijzigingen aan producten ontheffen Inglesina Baby S.p.A. van elke verantwoordelijkheid.
 - defecten, zowel te wijten aan verwaarlozing als aan onachtzaamheid tijdens het gebruik (vb. hevige stoten op de structurele delen, blootstelling aan agressieve, chemische stoffen, enz.).
 - het product vertoont normale slijtage (vb. wielen, bewegende delen, stoffen) die voortvloeien uit langdurig en continu dagelijks gebruik, zoals voorzien.
 - het product wordt naar de verkoper verstuurd voor assistentie, maar zonder het originele kasticket van aankoop of wanneer op het kasticket de datum van aankoop niet duidelijk leesbaar is.
- Eventuele schade veroorzaakt door gebruik van accessoires die niet door Inglesina Baby zijn geleverd en/of goedgekeurd, zal niet worden gedekt door de voorwaarden van onze garantie.
- Inglesina Baby S.p.A. kan niet aansprakelijk gesteld worden voor schade aan

WAARSCHUWINGEN

voorwerpen of letsels aan personen als gevolg van oneigenlijk en/of fout gebruik.

- Wanneer de garantietermijn is verlopen, garandeert het bedrijf toch nog assistentie voor haar eigen producten binnen een maximumtermijn van vier (4) jaar vanaf de datum dat de producten op de markt zijn gebracht, daarna wordt geval per geval de mogelijkheid voor interventie beoordeeld.
- Inglesina Baby S.p.A. behoudt zich het recht voor om op elk moment en zonder waarschuwing bijwerkingen en/of wijzigingen van eender welk technisch-esthetisch detail aan te brengen, om het product te verbeteren.

RESERVEONDERDELEN / ASSISTENTIE NA VERKOOP

- Inspecteer regelmatig de veiligheidsmechanismen zodat een perfecte functionaliteit van het product wordt gegarandeerd. Als problemen en/of defecten worden opgemerkt, mag het product niet gebruikt worden. Contacteer in dat geval onmiddellijk de erkende verkoper of de klantendienst van Inglesina.
- Gebruik geen wisselstukken of accessoires die niet geleverd worden en/of niet goedgekeurd werden door Inglesina Baby.

WAT TE DOEN IN GEVAL ASSISTENTIE IS VEREIST

- Wanneer assistentie voor het product vereist is, moet men onmiddellijk de Inglesina verkoper contacteren waar men het product heeft aangekocht; zorg ervoor dat u beschikt over het betreffende "Serial Number" (serienummer) van het product waarvoor men een aanvraag doet (het "Serial Number" is beschikbaar vanaf de Collectie 2010).
- Het is de taak van de verkoper om met Inglesina contact op te nemen om geval per geval de meest geschikte interventiewijze te beoordelen en om tenslotte alle verdere aanwijzingen te verschaffen.
- De Assistentieservice van Inglesina staat in ieder geval ter beschikking voor alle nodige informatie, middels schriftelijke aanvraag in te vullen op het speciale formulier dat zich op de website bevindt: www.inglesina.com - rubriek Garantie en Assistentie.

ADVIES VOOR DE REINIGING EN HET ONDERHOUD VAN HET PRODUCT

- Forceer de mechanismen of bewegende delen niet; controleer eerst de aanwijzingen in geval van twijfels.
- Bewaar het product op een droge plek.
- Bescherm het product tegen weersinvloeden, water, regen of sneeuw; bovendien kan een voortdurende en lange blootstelling aan de zon de kleur van vele materialen wijzigen.
- Reinig de plastic en metalen delen met een vochtige doek of met een zacht reinigingsmiddel; gebruik geen solventen, ammoniak of benzine.
- Droog de metalen delen zorgvuldig na een eventueel contact met water, zodat geen roest kan gevormd worden.

WAARSCHUWINGEN

- Er wordt aanbevolen om de bekleding afzonderlijk te wassen.
- Reinig de stoffen delen regelmatig met een zachte kledingborstel.
- Respecteer de normen voor de reiniging van de stoffen bekleding die aangeduid worden op de etiketten.



Handwassen met koud water



Niet bleken



Niet mechanisch drogen



Niet strijken



Niet droogreinen

- Droog perfect de stoffen bekleding voordat ze weer geplaatst of gebruikt wordt.
- **LET OP!** De riempjes kunnen niet gewassen worden, maar kunnen afgenomen worden met een vochtige doek en wasmiddel voor fijne stoffen.

AANWIJZINGEN

LIJST ONDERDELEN

fig. 1

- A** Steun
- B** Positioneringsindicator van de steun
- C** Hendel
- D** Isofix-bevestigingen
- E** Indicatoren rood/groen van de bevestiging van de basis op de autostoel
- F** Instelhendel voor de hoogte van de steun
- G** Indicatoren rood/groen van de bevestiging van het zitje op de basis
- H** Knoppen voor het losmaken van de Isofix-bevestigingen
- K** Isofix-bevestigingspunten in de auto
- J** Beschermddoppen voor de Isofix-bevestigingspunten

BELANGRIJK

- Controleer waar de Isofix-punten in de auto zitten en kijk of er geen materiaal tussen zit dat het correcte gebruik in de weg kan staan.
- Controleer of er zich niets op de zitting van de autostoel bevindt waardoor de juiste installatie van de basis op de autostoel niet mogelijk is.
- Controleer of de vloer voor de stoel vrij is van materiaal dat het correcte gebruik van de steun niet toestaat.
- Controleer of de rugleuning omhoog staat en dat voor de stoel waarop de basis bevestigd dient te worden **DE AIRBAG UITGESCHAKELD IS**.
- Installeer de Huggy Isofix-basis alleen **TEGEN DE RIJRICHTING IN**.

AANWIJZINGEN

POSITIONERING EN INSTALLATIE VAN HET HUGGY INGLESINA AUTOSYSTEEM

fig. 2 Haal de steun (A) los van de basis totdat de indicator (B) groen is geworden.

fig. 3 Draai de hendel (C) los en trek tegelijkertijd de Isofix-bevestigingen (D) helemaal uit de basis.

fig. 4 Verwijder de beschermdoppen (J) van de Isofix-bevestigingspunten door de twee knoppen (H) in te drukken.

fig. 5 Bevestig de bevestigingen van de basis (D) aan de Isofix-veranderingspunten (K) van de auto totdat u duidelijk twee keer KLIK hoort.

fig. 6 **LET OP: de bevestiging van de Huggy Isofix-basis is correct als de indicatoren (E) van ROOD op GROEN gaan.**

fig. 7 Controleer of de Huggy Isofix-basis aan beide kanten goed vast zit.

fig. 8 Regel de hoogte van de steun (A) door aan de desbetreffende hendel (F) te draaien totdat de steun op de vloer van de auto komt. Laat de hendel (F) los en kijk of de steun in de juiste positie blijft.

LET OP: het is belangrijk dat de steun goed op de vloer van de auto staat ook als de basis licht van de zitting van de stoel getild wordt.

fig. 9 Het autozitje Huggy Multifix of Huggy Prime op de Huggy Isofix-basis installeren en luister of u twee keer KLIK hoort.

fig. 10 Het autozitje Huggy Multifix of Huggy Prime is goed geïnstalleerd als de indicatoren (G) van ROOD op GROEN springen. Controleer of het zitje goed vastzit door hem op proberen te tillen.

LET OP: als de Isofix-punten van de basis (D) niet goed vastzitten, kan het autozitje Huggy Inglesina niet goed op de basis geïnstalleerd worden.

fig. 11 Als het autozitje Huggy Multifix of Huggy Prime eenmaal bevestigd is op de Huggy Isofix-basis, gelijktijdig op de twee knoppen (L) drukken en de beugel van het zitje omhoog zetten. Let erop dat de twee knoppen (L) helemaal naar buiten komen als de beugel op de juiste positie staat.

fig. 12 Maak de hendel (C) los om de eerste vergrendeling van de basis te ontgrendelen. Druk dan de basis met het zitje tegen de zitting van de auto totdat het helemaal vastzit.

fig. 13 Controleer nogmaals of het Huggy Inglesina autosysteem goed vastzit.

VERWIJDEREN VAN HET AUTOSYSTEEM HUGGY INGLESINA

fig. 14 Druk gelijktijdig op de twee knoppen (L) zet de beugel van het zitje helemaal omhoog en til, door op de hendel achter (I) te drukken, hem aan de beugel van de Huggy Isofix-basis.

fig. 15 Kort de steun (A) van de basis in door aan de desbetreffende hendel (F) te draaien.

fig. 16 Maak dan de Isofix-bevestigingen (D) los van de Isofix-punten in de auto (K) door op de twee knoppen (H) te drukken.

LET OP: ontgrendelingsknoppen (H) blijven vergrendeld zolang het zitje op de basis vast zit.

fig. 17 Til de basis van de autostoel en zet de steun (A) terug in zijn oorspronkelijke positie.

אזהרות

קראו הוראות אלה בעיון לפני השימוש ושימרו אותם לעיון בעתיד. אי מילוי אחר הוראות אלה עלול לסכן את בטיחות ילדכם.



בטיחות ילדכם היא באחריותכם.

אזהרה! בשום מקרה אין להשאיר את הילד ללא השגחה: זה עלול להיות מסוכן. השתמשו במוצר בתשומת לב רבה.

בטיחות

- אין להשתמש במושב הבטיחות Huggy Isofix אחרי 5 שנים מתאריך הייצור המצוין על המוצר; בגלל ההזדקנות הטבעית של החומרים המושב עשוי שלא לעמוד יותר בתנאי הבטיחות.
- בדקו לפני ההרכבה שהמוצר וכל מרכיביו לא ניזוקו בכל דרך כתוצאה מההובלה; במקרה זה, אין להשתמש במוצר ויש להרחיקו מהישג ידם של ילדים.
- למען בטיחות ילדכם, לפני השימוש במוצר, הסירו וסלקו את כל שקיות הפלסטיק ואת חלקי האריזה והרחיקו אותם מתינוקות ומילדים.
- המנעו מהכנסת אצבעות למנגנונים.
- ניתן להשתמש בבסיס Huggy Isofix Inglesina רק בשילוב עם מושב הבטיחות לרכב Huggy Multifix או Huggy Prime Inglesina.
- השתמשו בבסיס Huggy Isofix Inglesina רק בדגמי מכוניות המצויינים ברשימה המצורפת ואשר ניתן לעיין בה באתר www.inglesina.com במקרה של ספק, פנו ליצרן או למשווק.
- לא להשתמש במערכת הרכב Huggy Inglesina אם:
 - היא עברה תאונה, גם אם קלה. ייתכן שנגרם למערכת נזק שאינו נראה לעין. יש להחליף את המערכת במערכת חדשה כדי לשמר את רמת הבטיחות.
 - היא ניזוקה, חסרות לה הנחיות הבטיחות או חסרים חלקים. צרו קשר מייד עם המשווק המורשה או עם שירות הלקוחות של Inglesina.
 - היא מיד שנייה. ייתכן שנגרם לה נזקים מבניים מסוכנים ביותר.
- הבטיחו חיבור נכון של כל מרכיבי מערכת הרכב Huggy Inglesina לפני כל נסיעה ו/או בכל עת שהרכב עובד בדיקה תקופתית, תחזוקה, ניקוי. אנשים אחרים עשויים לשחרר ו/או לנתק את מערכת הרכב Huggy Inglesina ולא להחזירה למקומה באופן הנכון כפי שמוסבר בהנחיות.

אזהרות

עצות לשימוש

- אין להשתמש במושב הבטיחות במצבים או בתצורות השונים מאלה המוצגים במדריך זה.
- אין להשתמש במוצר אם כל מרכיביו אינם מותקנים ומכוונים נכונה.
- פעולות ההרכבה, הפירוק והכוונן חייבות להתבצע אך ורק על ידי מבוגרים. ודאו שמי שמתמש במוצר (שמרטף, סבים וכדומה) מודע להפעלה הנכונה של המוצר.

במכונית HUGGY INGLESINA שימוש במערכת לרכב



- זהירות! התקינו את מערכת הרכב Huggy Inglesina רק בכיוון המנוגד לכיוון הנסיעה. אין להתקין לעולם על מושבים המכוונים בכיוון ההפוך או לרוחב לכיוון הנסיעה הרגיל של הרכב.
- זהירות! אין להשתמש במערכת Huggy Inglesina של לרכב עם מושבים המצוידים בכריות אוויר קדמיות פעילות.
- ודאו שמושבים בעלי יכולת השענות נעולים במצב מאונך בהתאם למה שנקבע על ידי יצרן המכונית.
- המנעו מהשארית עצמים או מטען משוחררים בתוך הרכב וודאו שהם תמיד שמורים היטב. במקרה של תאונה, עצמים משוחררים עשויים לגרום לפציעות.

תנאי אחריות

- תנאי האחריות בזאת תואמים לתקנה האירופית EC/99/44 מ-25 במאי 1999 כמתוקן, והן תקפות במדינות במסגרת האיחוד האירופי. תנאי אחריות אחרים עבור מדינות מסוימות ניתנים בפירוט באתר האינטרנט: www.inglesina.com

אזהרות

בפרק אחריות וסיוע.

- L'Inglesina Baby S.p.A. ערבה לכך שפריט זה תוכנן ויוצר בהתאם לתקני/לתקנות מוצר, איכות ובטיחות כלליים התקפים כיום באיחוד האירופי ובמדינות השיווק.
- L'Inglesina Baby S.p.A. ערבה לכך שבמהלך תהליך הייצור ועם השלמתו היה מוצר זה נתון לבדיקות איכות שונות. L'Inglesina Baby S.p.A. ערבה לכך כי בעת הרכישה אצל הספק המורשה לא היו לפריט זה כל פגמי הרכבה או ייצור.
- היה והתגלו פגמים בחומרים ו/או בייצור בזמן הרכישה או במהלך שימוש רגיל, בהתאם לתיאורים הניתנים בהוראות שבזה, L'Inglesina Baby S.p.A. מכירה בתקפותם של תנאי האחריות לתקופה של 24 חודשים מיום הרכישה.
- משך האחריות הוא ל-24 חודשים עוקבים והיא תקפה עבור הרוכש הראשון של פריט זה.
- האחריות מובנת כהחלפה או תיקון ללא תשלום של חלקים פגומים מיסודם או שנתגלו בהם פגמי ייצור.
- הקפידו לשמור על תעודת הרכישה המקורית של המוצר; וודאו שמצוין עליה באופן קריא וברור תאריך הרכישה.
- תנאי האחריות שבזה בטלים אוטומטית אם:
 - נעשה במוצר שימוש למטרות שאינן מצוינות במפורש בהוראות שבזה.
 - השימוש במוצר אינו בהתאם להוראות שבזה.
 - המוצר תוקן במרכז שירות לקוחות שאינו מאושר ואינו מסונף.
 - חלק מהמבנה או מהאריגים של המוצר שונה ו/או טופל, ללא אישור מפורש מהיצרן. כל שינויים שנעשו למוצרים פוטרים את L'Inglesina Baby S.p.A. מכל אחריות.
 - הפגם נגרם עקב שימוש רשלני או מזלזל (לדוגמה חבטות אלימות לחלקי המבנה, חשיפה לכימיקלים חריפים וכו').
 - המוצר מראה בלאי רגיל (לדוגמה גלגלים, חלקים נעים, אריגים) הנובע משימוש יומיומי רצוף.
 - המוצר נשלח לספק לקבלת עזרה ללא העתק מקורי של תעודת המכירה או תאריך הרכישה אינו קריא בבירור על התעודה.
- כל נזק הנגרם משימוש באביזרים שאינם מסופקים ו/או מאושרים על ידי L'Inglesina Baby יוחרגו מתנאי האחריות שלנו.
- L'Inglesina Baby S.p.A. מסירה מעליה כל אחריות לכל נזק לרכוש או לאדם הנובע משימוש לא ראוי ו/או לא נכון במוצר.
- לאחר תפוגת תקופת האחריות החברה מבטיחה, עם זאת, שירות לקוחות

אזהרות

למוצריה לתקופה מרבית של ארבע (4) שנים מתאריך הכנסת המוצרים האמורים לשוק, שלאחריה אפשרות הסיוע תבחן בכל מקרה לגופו.

- על מנת לשפר את מוצריה שומרת L'Inglesina Baby S.p.A. לעצמה את הזכות לעדכן ו/או לשנות את אחד מהפרטים האסתטיים-טכניים או את כולם ללא הודעה מוקדמת.

חלקי חילוף / שירות לאחר מכירה

- ג'בידקו בקביעות את כל התקני הבטיחות כדי להבטיח תקינות מוצר מושלמת לאורך זמן. במקרה של בעיות ו/או ליקויים מכל סוג שהוא אין להשתמש במוצר. במקרה כזה, פנו מיד לספק מורשה או לשירות הלקוחות של Inglesina.
- אל תשתמשו בחלקי חילוף או אביזרים שאינם מסופקים ו/או בכל מקרה מאושרים על ידי L'Inglesina Baby.

מה לעשות אם אתם זקוקים לסיוע

- אם אתם זקוקים לסיוע עבור המוצר שלכם, פנו מיד לספק Inglesina שמכר לכם אותו, עם "המספר הסידורי" שלו (המספר הסידורי זמין החל מקולקציית 2010).
- זה מתפקידו של הספק לפנות ל- Inglesina כדי להעריך את דרך הטיפול הטובה ביותר, כל מקרה לגופו, ולאחר מכן לדאוג להמשך הטיפול.
- עם זאת, שירות הלקוחות של Inglesina זמין לספק את כל המידע הנחוץ, באמצעות בקשה בכתב הנשלחת על ידי מילוי טופס באתר האינטרנט: www.inglesina.com בפרק Warranty and Assistance (אחריות וסיוע).

עצות לניקוי ולתחזוקת המוצר

- בשום מקרה אין להפעיל כוח על המנגנונים או על החלקים הנעים; במקרה של ספק, עיינו תחילה בהוראות.
- אחסנו את המוצר במקום יבש.
- הגנו על המוצר מפני גורמים אטמוספריים, מים, גשם או שלג; יתר על כן, חשיפה ארוכה ומתמשכת לקרני שמש עלולה לגרום שינויי צבע.
- נקו את חלקי הפלסטיק והמתכת עם מטלית לחה או עם תכשיר ניקוי עדין; אל תשתמשו בסולבנטים, אמוניה או בנזין.

אזהרות

- ייבשו בקפידה חלקי מתכת לאחר מגע עם מים כדי למנוע היווצרות חלודה.
- מומלץ לכבס את הריפוד בנפרד מפריטים אחרים.
- חדשו מעת לעת את האריגים בעזרת מברשת בגדים רכה.
- מלאו אחר הוראות הכביסה לריפוד הטקסטיל המופיעות על התווית המתאימה.

אין להשתמש בחומרי הלבנה



כביסה ביד במים קרים



אין לגהץ



אין לייבש במייבש כביסה



אין לנקות בניקוי יבש



- ייבשו היטב את ריפוד הטקסטיל לפני השימוש או האחסון.
- **זהירות!** לעולם אין לכבס את החגורות, יש לנקותן בעזרת סמרטוט וחומר ניקוי עדין.

הוראות

רשימת מרכיבים

איור 1.

A	רגלית תמיכה
B	מחונן מצב רגלית התמיכה
C	מוט שחרור
D	מחברי Isofix
E	מחונן אדום/ירוק למצב עיגון הבסיס למושב המכונית
F	מוט כוונן גובה רגלית התמיכה
G	מחונן אדום/ירוק למצב עיגון המושב לבסיס
H	לחצני שחרור מחברי Isofix
K	נקודות עגינה Isofix של מושב המכונית
J	כיסויי הגנה של מחברי Isofix

חשוב

- בדקו את מיקום נקודות העגינה Isofix על מושב המכונית שלכם, ודאו שהם פנויים מחומרים שעשויים למנוע את השימוש הנכון בהם.

הוראות

- ודאו שעל מושב המכונית לא מונחים חפצים שעלולים למנוע עיגון נכון של בסיס המושב למושב המכונית.
- ודאו שרצפת המכונית פנויה מעצמים שעלולים למנוע מרגלית התמיכה מלהצמד היטב לרצפה.
- ודאו שגב המושב נמצא במצב אנכי ושהמושב עליו אתם רוצים להתקין את הבסיס לרכב אינו מצויד בכרית אוויר קדמית.
- התקינו את הבסיס Huggy Isofix אך ורק בכיוון הפוך לכיוון הנסיעה.

מיקום והתקנה של המערכת לרכב HUGGY INGLESINA

- איור 2** חלצו את רגלית התמיכה (A) מתחת לבסיס הרכב עד שהמחוון המתאים (B) הופך לירוק.
- איור 3** לחצו על מוט השחרור (C) ובו זמנית חלצו לחלוטין את מחברי ה-Isofix (D) מבסיס הרכב.
- איור 4** הסירו את כיסויי המגן (J) ממחברי ה-Isofix של הבסיס על ידי לחיצה על שני לחצני השחרור (H).
- איור 5** קבעו את מחברי הבסיס (D) בנקודות העיגון Isofix של המושב (K) עד שנשמעים בבירור שני צלילי הנקישה של העגינה.
- איור 6** זהירות: עגינה נכונה של בסיס Huggy Isofix מתרחשת כאשר המחוונים (E) משנים צבעם מאדום לירוק.
- איור 7** בדקו שהבסיס Huggy Isofix מעוגן נכון משני הצדדים.
- איור 8** כווננו את גובה רגלית התמיכה (A) על ידי לחיצה על המוט המתאים (F) עד שהרגלית נודעת ברצפת המכונית. שחררו את המוט (F) וודאו שהחלק המתארך של רגלית התמיכה נשאר קבוע במקומו.
- זהירות: חשוב שהרגלית תהיה מונחת היטב על הרצפה גם אם הבסיס מורם קלות מהמושב.**
- איור 9** התקינו את המושב לרכב Huggy Prime או Huggy Multifix על הבסיס Huggy Isofix, עד שנשמעים משני הצדדים קולות הנקישה המעידים על העגינה.
- איור 10** עגינה נכונה של מושב הבטיחות לרכב Huggy Prime או Huggy Multifix מתרחשת כאשר המחוונים המתאימים (G) משנים את צבעם מאדום לירוק. נסו להרים את המושב כדי לוודא שהוא מעוגן היטב.
- זהירות: אם מחברי Isofix של הבסיס (D) אינם מעוגנים היטב, המערכת לרכב Huggy Inglesina אינה מאפשרת התקנה נכונה של מושב הבטיחות לרכב על הבסיס ואין לנסות לעגן אותו בכוח.**

הוראות

איור 11 לאחר שעגנתם את מושב הבטיחות לרכב Huggy או Huggy Prime או Multifix על הבסיס Huggy Isofix, לחצו בו זמנית על שני הלחצנים (L) וסובבו את ידית המושב למצב המתקדם ביותר. ודאו ששני הלחצנים (L) יוצאים לחלוטין לאחר שהידית הצבה במקומה.

איור 12 לחצו על מוט השחרור (C) כדי לשחרר את מתקן העצירה הראשון של הבסיס לרכב. לחצו על הבסיס בעזרת מושב הבטיחות כנגד מושב המכונית עד שהבסיס מונח במקומו.

איור 13 ודאו שוב שהמערכת לרכב Huggy Inglesina מעוגנת נכון.

פירוק המערכת לרכב HUGGY INGLESINA

איור 14 לחצו בו זמנית על שני הלחצנים (L) וסובבו את ידית המושב למצב אנכי, לחצו על המוט האחורי (I) והרימו את המושב מהבסיס Huggy Isofix בעזרת הידית.

איור 15 קצרו את רגלית התמיכה (A) של הבסיס לרכב על ידי לחיצה על המוט המתאים (F).

איור 16 נתקו את מחברי Isofix (D) מנקודות העגינה Isofix שבמושב המכונית (K) על ידי לחיצה על שני לחצני השחרור (H).

זהירות: לחצני השחרור (H) נשארים חסומים כל עוד המושב מותקן על הבסיס.

איור 17 הרימו את הבסיס ממושב המכונית והשיבו את רגלית התמיכה (A) בחזרה למקומה.

تحذيرات

يجب قراءة التعليمات بانتباه قبل الاستخدام والاحتفاظ بها للرجوع إليها عند الحاجة مستقبلاً. قد تتعرض سلامة طفلكم للخطر إذا لم تلتزموا بهذه التعليمات.



إن سلامة الطفل هي مسؤوليتكم. تنبيه! يجب عدم ترك الطفل دون مراقبة أبداً: فقد يكون ذلك خطراً. يجب الانتباه بدقة وحرص عند استخدام هذا المنتج.

الأمان

- يجب عدم استخدام القاعدة Huggy Isofix بعد 5 سنوات من تاريخ إنتاجها المثبت على المنتج؛ فقد تصبح غير مطابقة للقانون بسبب التلف الطبيعي للمواد الناجم عن مرور الزمن.
- يجب التحقق قبل البدء بعملية التجميع بأن المنتج وجميع مكوناته لا تحمل أي علامات ضرر ناجمة عن النقل؛ أما في حالة وجودها فيجب عدم استخدام المنتج ويجب الاحتفاظ به بعيداً عن متناول الأطفال.
- من أجل سلامة طفلكم، وقبل استخدام المنتج، يجب إزالة جميع الأكياس البلاستيكية والمواد المستخدمة في التغليف والتخلص منها أو الحفاظ عليها بعيدة عن متناول المواليد الجدد أو الأطفال.
- يجب تجنب إقحام الأصابع داخل آليات عمل المنتج.
- تستعمل القاعدة Huggy Isofix Inglesina مع كرسي السيارة Huggy Multifix و Huggy Prime Inglesina فقط.
- تستخدم القاعدة Huggy Isofix Inglesina فقط في السيارات المذكورة في القائمة المرفقة والتي يمكن الإطلاع عليها من الموقع الإلكتروني: www.inglesina.com للمساعدة يمكن الاتصال مع المنتج أو البائع.
- يجب عدم استخدام نظام Huggy Inglesina في الحالات التالية:
 - عرض لحادث، حتى لو كان بسيطاً. فقد تكون قد حدثت أضراراً غير مرئية. يجب تبديل النظام الخاص بالسيارة بنظام جديد من أجل الحفاظ على مستوى الأمان.
 - وجود ضرر، مخالف لتعليمات الاستخدام أو بعض المكونات. يجب الاتصال الفوري مع البائع المرخص أو القسم الفني لمساعدة عملاء Inglesina.
 - مستعمل. قد يكون تعرض لأضرار في الهيكل تكون خطورتها كبيرة جداً.
- التحقق من تركيب كافة مكونات نظام السيارة طراز Huggy Inglesina بشكل صحيح قبل كل رحلة و/أو في كل مرة تخضع فيها السيارة لفحص دوري أو صيانة أو تنظيف. قد يعيث آخرون بنظام Huggy Inglesina و/أو يقوموا بفكّه ولم تتم إعادته إلى وضعه الصحيح وفق ما هو وارد في التعليمات.

تحذيرات

نصائح للاستخدام

- عدم استخدام الكرسي في أوضاع أو استعمالات غير تلك المبينة في دليل التعليمات.
- يجب عدم استخدام المنتج إذا لم يتم تثبيت وضبط جميع مكوناته بالطريقة الصحيحة.
- يجب أن يقوم شخص بالغ فقط بأعمال التركيب والفك والضبط. يجب التأكد من أن مستخدم المنتج (المربيات، الجدّات، إلخ) على دراية بكيفية العمل الصحيحة للمنتج.

في السيارة AUTO HUGGY INGLESINA استخدام نظام

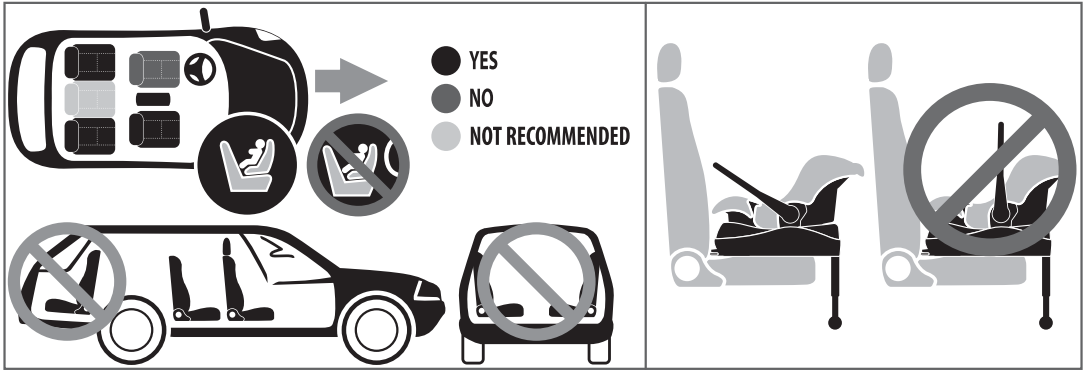

- انتباه! يتم تركيب نظام السيارة **Huggy Inglesina** باتجاه عكسي لاتجاه الحركة فقط . عدم التركيب مطلقاً على مقاعد تتجه باتجاه معاكس أو متعارض مع اتجاه حركة السيارة الطبيعي.
- خطر! استخدام جهاز **Huggy Inglesina** المخصص للسيارة غير مسموح به على المقاعد المزودة بوسائد السلامة الهوائية الأمامية النشطة!
- التأكد من ضبط الكراسي القابلة للإمالة على وضعية عمودية حسب ما هو مبين في دليل مصنّع السيارة.
- تجنّب ترك أشياء أو متاع متحرّك في السيارة والتأكد من مراقبتها بدقة دائماً. في حالة وقوع حادث، فإن تركها حرّة التحرك قد يؤدي لحصول إصابات.

شروط الضمان

- تتطابق شروط الضمان مع التوجيهات الأوروبية CE/99/44 الصادرة من 25 مايو 1999 والتعديلات اللاحقة لها وهي سارية داخل دول الاتحاد الأوروبي. أما عن شروط الضمان الخاصة بالبلاد الأخرى فسوف تجد تفاصيلها على الموقع الإلكتروني www.inglesina.com في قسم الضمان والدعم.
- تتضمن شركة إنجليسينا باي ش.م. **L'Inglesina Baby S.p.A.** أن هذا المنتج قد تم تصميمه وتصنيعه وفقاً لقواعد/قوانين المنتج والجودة والسلامة العامة السارية حالياً في دول الاتحاد الأوروبي ودول التسويق.
- تتضمن شركة إنجليسينا باي ش.م. **L'Inglesina Baby S.p.A.** أن هذا المنتج خضع للعديد من اختبارات الجودة

تحذيرات

- أثناء عملية الإنتاج وفي عند الانتهاء منها. تضمن شركة إنجليسينا باي ذ.م.م. L'Inglesina Baby S.p.A. أن هذا المنتج كان خالي من أي عيوب تركيب أو تصنيع عند شراءه من البائع المُعتمد.
- في حالة وجود عيب في خامات المنتج و/أو عيوب تصنيع واضحة عند شراء المنتج أو أثناء استخدامه استخدام عادي، وفقاً لما هو مذكور في التعليمات التالية، تعترف شركة إنجليسينا باي ذ.م.م. L'Inglesina Baby S.p.A. بصلاحيه شروط الضمان لمدة 24 شهر من تاريخ الشراء.
 - طول مدة صلاحية الضمان 24 شهراً متتاليًا وساري لأول مالك لهذا المنتج.
 - يُقصد بالضمان التغيير أو التصليح المجاني لأجزاء أصلية تالفة بسبب عيوب التصنيع.
 - احتفظ بعناية بالنسخة الأصلية من الفاتورة عند شراء المنتج؛ وتأكد من أن تاريخ الشراء الموجود عليها، واضح ومقروء.
 - يسقط الضمان في حالة أنه:
 - تم استخدام المنتج لاستخدامات مختلفة عن تلك المذكورة في تعليمات الاستخدام هذه.
 - تم استخدام المنتج بطريقة غير مطابقة لتعليمات الاستخدام هذه.
 - تم تصليح المنتج لدى مراكز دعم غير مُعتمدة وغير مُتفق عليها.
 - خضع المنتج لتغييرات و/أو عبث، سواء في الجزء الهيكلي أو في جزء القماش، غير مصرح به بوضوح من قبل جهة التصنيع.
 - أي تغييرات في المنتج تخلي شركة إنجليسينا باي ش.م. L'Inglesina Baby S.p.A. مسؤوليتها تمامًا.
 - يكون العيب راجع إلى إهمال أو تهاون في الاستخدام (على سبيل المثال صدمات قوية في الأجزاء الهيكلية، التعرض لمواد كيميائية ضارة، الخ).
 - تم استهلاك المنتج بطريقة طبيعية (على سبيل المثال، العجلات، الأجزاء المتحركة، الأقمشة) ناتجة عن استخدام يومي ومدد طويلة ومستمرة.
 - تم إرسال المنتج للبائع بهدف الدعم، دون فاتورة الشراء الأصلية أو عندما يكون تاريخ الشراء غير واضح على الفاتورة.
 - أي أضرار تقع بالمنتج بسبب استخدام ملحقات لم يتم تزويدها و/أو اعتمادها من قبل شركة إنجليسينا باي، لم يتم تغطيتها بالضمان.
 - تخلي شركة إنجليسينا باي ش.م. L'Inglesina Baby S.p.A. مسؤوليتها تمامًا عن أي أضرار تلحق بالأشياء أو الأشخاص ناتجة عن استخدام غير مناسب و/أو غير صحيح للمنتج.
 - بعد انتهاء فترة الضمان، تضمن الشركة على أي حال دعم منتجاتها الخاصة في خلال حد أقصى 4 سنوات من تاريخ طرح المنتج نفسه في السوق، لكن فيما بعد ذلك، سوف يتم تقدير إمكانية التدخل لكل حالة فردية.
 - تحتفظ شركة إنجليسينا باي ش.م. L'Inglesina Baby S.p.A. بحق التحديث و/أو التغيير في أي تفاصيل فنية أو جمالية دون سابق إنذار وذلك بهدف تحسين منتجاتها.

قطع غيار / خدمة ما بعد البيع

- قم دوريًا بفحص أجهزة الأمان للتأكد من أنها تعمل بطريقة سليمة مع مرور الوقت.
- في حالة مقابلة مشاكل و/أو عيوب من أي نوع، لا تستخدم المنتج. اتصل على الفور بالبائع المُعتمد أو مركز خدمة العملاء إنجليسينا. لا تقم باستخدام قطع غيار أو ملحقات لم يتم تزويدها و/أو اعتمادها من قبل شركة إنجليسينا باي ذ.م.م.

تحذيرات

ماذا تفعل في حالة ضرورة الدعم

- في حالة ضرورة الدعم الخاصة بالمنتج، اتصل على الفور ببائع إنجليسينا الذي قمت منه بشراء الجهاز، وتأكد من إمكانية الحصول على الرقم التسلسلي للجهاز الذي تقدم طلب الدعم من أجله (إن الرقم التسلسلي متوفر بدءاً من مجموعة منتجات عام 2010).
- إن واجب البائع هو الاتصال بشركة إنجليسينا لتقييم أنسب طريقة للتدخل في كل حالة على حدة وفي النهاية تقديم التعليمات اللازمة.
- إن خدمة الدعم إنجليسينا على استعداد لتقديم التعليمات اللازمة، عن طريق تقديم طلب مكتوب يجب أن تكمله على النموذج الخاص الموجود على الموقع الإلكتروني www.inglesina.com - قسم الضمان والدعم.

نصائح للتنظيف وصيانة المنتج

- يجب عدم التعامل بشدة مع آليات أو أجزاء الحركة مطلقاً؛ في حالة عدم التأكد، يمكن الإطلاع على التعليمات أولاً.
- يجب الحفاظ على المنتج في مكان جاف.
- يجب حماية المنتج من العوامل الجوية والماء والمطر والثلج؛ كذلك، فإن تعرض المنتج الطويل لأشعة الشمس قد يؤدي لتغيير ألوان العديد من المواد.
- يجب تنظيف الأجزاء البلاستيكية والمعدنية بقطعة قماش رطبة أو مادة تنظيف خفيفة؛ يجب عدم استخدام المذيبات أو الأمونيا أو البنزين.
- يجب تجفيف الأجزاء المعدنية بعناية إذا لامسها الماء، وذلك لمنع تعرضها للصدأ.
- ننصح بغسل الغطاء بشكل منفصل عن المواد الأخرى.
- تنظيف القطع القماشية بفرشاة ملابس ناعمة بشكل دوري.
- التقيّد بتعليمات غسيل القماش المصنوع منه الغطاء المثبتة على ملصق خاص.

عدم استخدام مادة تبييض



أغسل يدويا في ماء بارد



لا تُكوى



عدم استخدام التجفيف الآلي



عدم استخدام أسلوب التنظيف الجاف



- تجفيف بطانة القماش جيداً قبل استخدامها أو تخزينها.
- انتباه! لا تُغسل أحزمة الأمان على الإطلاق، ولكن تنظف فقط باستخدام قطعة قماش ومادة تنظيف خفيفة.

تعليمات

قائمة مكونات

شكل 1.

A	قدم اسناد
B	مؤشر وضعية قدم الإسناد
C	ذراع التحرير
D	وصلات Isofix
E	مؤشر أحمر/أخضر لتثبيت القاعدة مع مقعد السيارة
F	ذراع ضبط ارتفاع قدم الإسناد
G	مؤشر أحمر/أخضر لتثبيت كرسي الطفل مع القاعدة
H	أزرار فك وصلات Isofix
K	نقاط ربط Isofix في مقعد السيارة
J	أغطية حماية وصلات Isofix

هام

- يجب التحقق من موقع نقاط ربط Isofix على مقعد السيارة، والتأكد من أنها خالية من أية مواد قد تمنع الاستعمال الصحيح لها.
- التأكد من عدم وجود مواد على مقعد السيارة قد تمنع الاستناد الصحيح للقاعدة على المقعد.
- التحقق من خلو أرضية السيارة من أية مواد قد تمنع الارتكاز الصحيح لقدم الاسناد.
- التأكد من وجود ظهر الكرسي في وضع عمودي وان المقعد الذي سيتم تركيب القاعدة عليه ليس مجهزاً بوسادة هوائية أمامية.
- يتم تركيب القاعدة **Huggy Isofix** بشكل حصري باتجاه عكسي لاتجاه الحركة.

كيفية وضع نظام HUGGY INGLESINA الخاص بالسيارة وتركيبه

- شكل 2. سحب قدم الإسناد (A) من تحت قاعدة السيارة والاستمرار حتى يصبح لون المؤشر المعني (B) أخضر.
- شكل 3. تحريك ذراع التحرير (C) وبنفس الوقت سحب وصلات (D) Isofix بالكامل من قاعدة السيارة.
- شكل 4. إزالة أغطية الحماية (J) عن موصلات Isofix الخاصة بالقاعدة، مع الضغط على زري الفك (H).
- شكل 5. تثبيت وصلات القاعدة (D) مع نقاط ربط Isofix الخاصة بالمقعد (K) والتأكد من الربط بسماع صوت «تيك» صادر عن كل جانب من الجانبين.
- شكل 6. إنتباه: يحصل التثبيت الصحيح لقاعدة **Huggy Isofix** عندما يتحول لون المؤشرات المعنية (E) من الأحمر إلى الأخضر.
- شكل 7. التأكد من أن القاعدة **Huggy Isofix** مثبتة بشكل صحيح من كلا الجانبين.
- شكل 8. ضبط ارتفاع قدم الإسناد (A) بتحريك الذراع المعني (F) والاستمرار حتى يلمس أرضية السيارة. تحرير الذراع (F) مع التأكد من بقاء الجزء القابل للمد من قدم الإسناد ثابتاً في موضعه.

تعليمات

انتباه: من المهم أن تكون القدم مستندة جيداً على أرضية السيارة حتى لو كانت القاعدة مرفوعة بعض الشيء عن المقعد.

شكل 9 تركيب كرسي الطفل المخصص للسيارة Huggy Prime أو Huggy Multifix على قاعدة Huggy Isofix، والتأكد من الربط بسماع صوت «تيك» صادر عن كل جانب من الجانبين.

شكل 10 يحصل التثبيت الصحيح لقاعدة Huggy Prime أو Huggy Multifix عندما يتحول لون المؤشرات المعنية (G) من الأحمر إلى الأخضر. يجب التأكد من ربط الكرسي بشكل صحيح وذلك بمحاولة رفعه.

انتباه: إذا لم تكن وصلات Isofix الخاصة بالقاعدة مربوطة حسب الأصول، فلن يسمح نظام Huggy Inglesina الخاص بالسيارة بالتركيب الصحيح لكرسي السيارة على القاعدة، لذلك يجب عدم الإصرار على ربطه.

شكل 11 بعد إتمام ربط كرسي Huggy Prime أو Huggy Multifix على قاعدة Huggy Isofix، يجري الضغط المتزامن على الزرين (L) و ثم تدوير يد الكرسي إلى الوضعية الأكثر تقدماً. التأكد أن الزرين (L) يخرجان بالكامل، عند إرجاع اليد لموضعها.

شكل 12 تحريك ذراع التحرير (C) لفتح قطعة القبض الأولى الخاصة بقاعدة السيارة. دفع القاعدة بحيث يكون الكرسي مستند على مقعد السيارة بشكل كامل.

شكل 13 التحقق مرة أخرى من أن نظام السيارة Huggy Inglesina مثبت بشكل صحيح.

فك نظام HUGGY INGLESINA المخصص للسيارة

شكل 14 مع الضغط المتزامن على كلا الزرين (L)، يتم تدوير مقبض الكرسي بشكل عمودي، وبتحريك الذراع الخلفي (I)، ويتم مسكه من المقبض ورفع من قاعدة Huggy Isofix.

شكل 15 تقصير قدم إسناد (A) قاعدة السيارة، من خلال تحريك الذراع المعني (F).

شكل 16 فك وصلات Isofix (D) من نقاط الربط Isofix على مقعد السيارة (K)، من خلال الضغط على زري الفك (H).

انتباه: زري الفك (H) يبقيان مغلقان طالما بقي الكرسي مثبتاً على القاعدة.

شكل 17 رفع قاعدة مقعد السيارة، مع إعادة وضع قدم الإسناد (A) في مكانها.



IT

REGISTRA IL TUO PRODOTTO

Fallo oggi stesso, **per la sicurezza del tuo bambino.**
E' un'operazione semplice e veloce, è sufficiente connettersi al sito www.inglesina.com per portarla a termine.

Registrare il prodotto è IMPORTANTE perchè ci darà la possibilità di contattarti per notizie rilevanti circa la sicurezza e la funzionalità del tuo prodotto.

EN

REGISTER YOUR PRODUCT

Do it now, **for your baby's safety.**
It is an easy and fast operation, just visit the website www.inglesina.com to do it.

To register the product is IMPORTANT because it provides us with the possibility to contact you for important information about safety and functionality of your product.

Base Huggy Isofix

base auto • car base

Approved to Vehicle Regulations ECE 44/04

L'Inglesina Baby S.p.A.

Via Lago Maggiore, 22/26
36077 Altavilla Vicentina
Vicenza - Italy
Tel. +39 0444 392 200
Fax +39 0444 392 250

www.inglesina.com
info@inglesina.com

The Inglesina logo is a black rounded square containing the word "Inglesina" in a white, bold, sans-serif font.

Inglesina