

Bugaboo Butterfly 2

IMPORTANT — READ THESE INSTRUCTIONS CAREFULLY BEFORE USE AND KEEP FOR FUTURE REFERENCE.

BELANGRIJK — LEES DEZE GEBRUIKSAANWIJZING ZORGVULDIG DOOR EN BEWAAR DEZE VOOR LATER GEBRUIK.

DŮLEŽITÉ – PŘED POUŽITÍM SI POZORNĚ PŘEČTĚTE NÁVOD A USCHOVEJTE PRO POZDĚJŠÍ NAHLÉDNUTÍ.

VIGTIGT – LÆS OMHYGGELIGT. GEM TIL FREMTIDIG BRUG.

WICHTIG – BITTE SORGFÄLTIG LESEN UND FÜR SPÄTERES NACHLESEN UNBEDINGT AUFBEWAHREN.

ΣΗΜΑΝΤΙΚΟ — ΔΙΑΒΑΣΤΕ ΑΥΤΕΣ ΤΙΣ ΟΔΗΓΙΕΣ ΠΡΟΣΕΚΤΙΚΑ ΠΡΙΝ ΑΠΟ ΤΗ ΧΡΗΣΗ ΚΑΙ ΦΥΛΑΞΤΕ ΤΕΣ ΓΙΑ ΜΕΛΛΟΝΤΙΚΗ ΑΝΑΦΟΡΑ.

IMPORTANTE – LEER LAS INSTRUCCIONES CUIDADOSAMENTE ANTES DEL USO Y MANTENERLAS PARA FUTURAS CONSULTAS.

OLULINE: ENNE TOOTE KASUTAMIST LUGEGE NEID JUHISEID HOOLIKALT JA HOIDKE NEED EDASPIDISEKS ALLES.

TÄRKEÄÄ — LUE OHJEET HUOLELLISESTI ENNEN KÄYTTÖÄ JA SÄILYÄ NE TULEVAA KÄYTTÖÄ VARTEN.

IMPORTANT — LIRE LES INSTRUCTIONS SUIVANTES ATTENTIVEMENT AVANT UTILISATION ET LES CONSERVER POUR LES BESOINS ULTÉRIEURS DE RÉFÉRENCE.

VAŽNO — PAŽLJIVO PROČITAJTE OVE UPUTE PRIJE UPORABE I SAČUVAJTE ZA BUDUĆU UPORABU.

FONTOS - HASZNÁLAT ELŐTT FIGYELMESEN OLVASSA EL EZT A HASZNÁLATI ÚTMUTATÓT, ÉS ŐRIZZE MEG KÉSŐBBI FELHASZNÁLÁSRA.

IMPORTANTE - LEGGERE ATTENTAMENTE LE ISTRUZIONI PRIMA DELL'USO E CONSERVARLE PER RIFERIMENTO FUTURO.

SVARBU – PRIEŠ NAUDODAMI ATIDŽIAI PERSKAITYKITE ŠIAS INSTRUKCIJAS IR SAUGOKITE, KAD GALĖTUMĖTE PERŽIURĖTI ATEITYJE.

SVARĪGI — PIRMS LIETOŠANAS UZMANĪGI IZLASIET ŠĪS NORĀDES UN SAGLABĀJIET TURPMĀKAI UZZIŅAI.

VIKTIG – LES DISSE INSTRUKSJONENE NØYE FØR BRUK, OG OPPBEVAR DEM FOR FREMTIDIG REFERANSE.

WAŻNE — PRZED UŻYTKOWANIEM DOKŁADNIE PRZECZYTAĆ NINIEJSZĄ INSTRUKCJĘ I ZACHOWAĆ JĄ NA PRZYSZŁOŚĆ.

IMPORTANTE – LER CUIDADOSAMENTE AS INSTRUÇÕES ANTES DE USAR E GUARDÁ-LAS PARA FUTURA REFERÊNCIA.

ВАЖНО! ВНИМАТЕЛЬНО ПРОЧТИТЕ ЭТИ ИНСТРУКЦИИ ПЕРЕД ИСПОЛЬЗОВАНИЕМ И ХРАНИТЕ ИХ ДЛЯ БУДУЩЕГО ИСПОЛЬЗОВАНИЯ.

DÔLEŽITÉ - PRED POUŽITÍM SI POZORNE PREČÍTAJTE TENTO NÁVOD A UCHOVAJTE SI HO PRE ĎALŠIE POUŽITIE V BUDÚCNOSTI.

POMEMBNO – PRED UPORABO POZORNO PREBERITE NAVODILA IN JIH SHRANITE KOT NAPOTEK ZA V PRIHODNJE.

VAŽNO — PAŽLJIVO PROČITAJTE OVA UPUTSTVA PRE UPOTREBE I SAČUVAJTE ZA BUDUĆU REFERENCU.

VIKTIGT – LÄS ANVISINGARNA NOGA FÖRE ANVÄNDNING. SPARA DEM FÖR FRAMTIDA BRUK.

ÖNEMLİ — KULLANIMDAN ÖNCE BU TALİMATLARI DİKKATLİCE OKUYUN VE İLERİDE BAŞVURMAK ÜZERE SAKLAYIN.

重要 - ベビーカーを使用する前に、ユーザーガイドの情報を十分に確認し、いつでも参照できるように保管してください。

중요 — 사용 전에 이 지침을 주의 깊게 읽고 나중에 참조 할 수 있도록 잘 보관하십시오.

重要说明 - 使用前，请先仔细阅读这些说明，并将其妥善保存，以供日后参考。

חשוב - קרא הוראות אלה בעיון לפני השימוש ושומר לעיון עתידי.

Parts

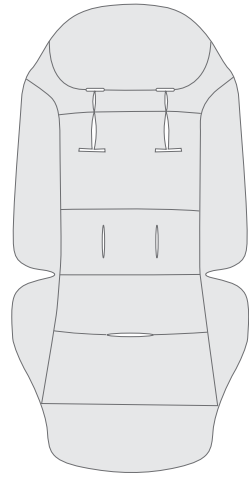
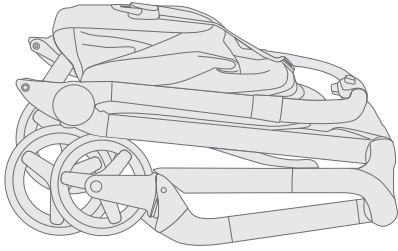

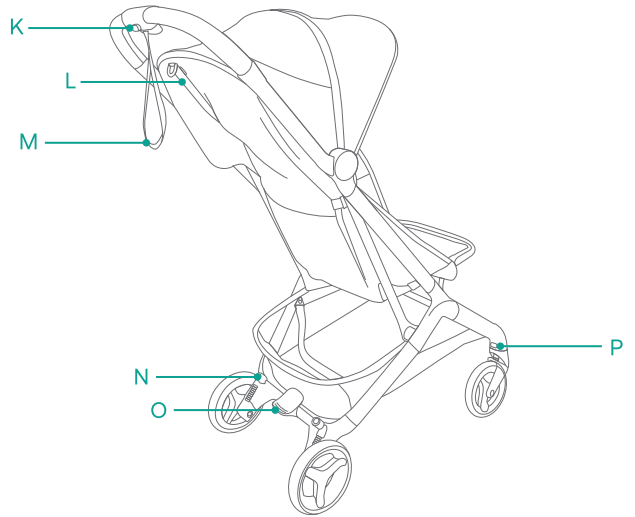
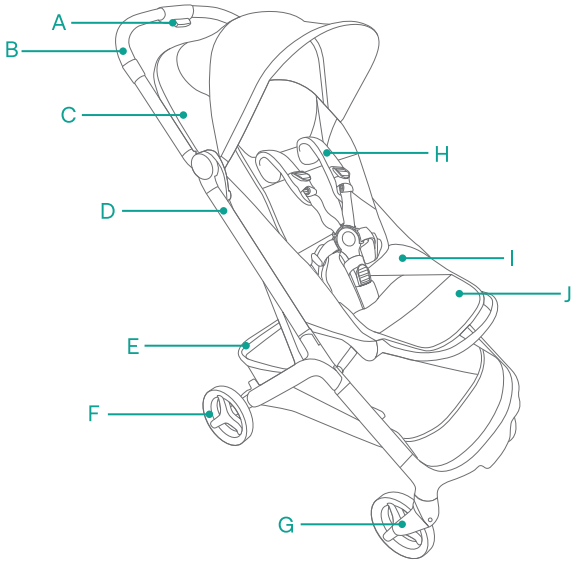

Instructions - visual language



Visual check OK
Afbeelding controle OK
Vizuální kontrola OK
Visual kontrol OK
Optische Kontrolle OK
Οπτικός έλεγχος OK
Comprobación visual correcta
Visuaalne kontroll korras
Silmävarainen tarkistus OK
Contrôle visuel OK

Vizualna provjera OK
Szemrevételezéses ellenőrzés OK
Esito positivo del controllo visivo
Vizuali patikra gera
PAREIZA vizuálā pārbaude
Visuell kontroll OK
Kontrola wzrokowa OK
Verificação visual OK
Наружный осмотр не выявил неисправностей

Vizuálna kontrola OK
Znak 'pravilno'
Vizuelna provera OK
Visuell kontroll OK
Görsel kontrol tamam
目視点検 OK
육안 확인 정상
正确的效果
בדיקה חזותית - עבר



Visual check wrong
Afbeelding controle niet goed
Vizuální kontrola - špatně
Visual kontrol ikke korrekt
Optische Kontrolle falsch
Οπτικός έλεγχος λάθος
Comprobación visual incorrecta
Visuaalne kontroll ei ole korras
Silmävarainen tarkistus ei hyväksyttävä
Contrôle visuel erreur

Pogrešna vizualna provjera
Szemrevételezéses ellenőrzés nem OK
Esito negativo del controllo visivo
Vizuali patikra bloga
Nepareiza vizuālā pārbaude
Visuell kontroll feil
Kontrola wzrokowa negatywna
Verificação visual errada
Наружный осмотр выявил неисправность

Chybná vizuálna kontrola
Znak 'napačno'
Vizuelna provera pogrešno
Visuell kontroll fel
Görsel kontrol yanlış
目視点検間違い
육안 확인이 틀림
错误的效果
בדיקה חזותית נכשלה



Audible click
Hoorbare klik
Slyšitelné cvaknutí
Tydelig kliklyd
Hörbares Klickgeräusch
Clic sonoro
Ηχητικό κλικ
Kuuldav klõpsatus
Kuulet naksahduksen
Clic audible

Zvučni klik
Hallható kattaná
Scatto (clic)
Girdimas spragtelėjimas
Dzirdams klikšķis
Hørbart klikk
Slychać kliknięcia
Clique audível
Слышимый щелчок
Počutelné kliknutie

Zvočni klik
Zvučni klik
Hørbart klickande ljud
Duyulabilir klik sesi
聞き取れるクリック音
찰각 소리가 들림
“咔哒”声
נקישה נשמעת



Movement in the indicated direction
Beweging in de aangegeven richting
Pohyb v uvedeném směru
Bevegelse i den indikerede retning
Bewegung in der angegebenen Richtung
Κίνηση προς την κατεύθυνση που υποδεικνύεται
Movimiento en la dirección

indicada
Liikumine näidatud suunas
Liike osoitettuun suuntaan
Mouvement dans le sens indiqué
Kretanje u naznačenom smjeru
Mozgás a jelzett irányba
Spostamento nella direzione indicata
Judėjimas nurodyta kryptimi
Kustība norādītājā virzienā
Bevegelse i indikert regning
Ruch we wskazanym kierunku

Movimento na direção indicada
движение в указанном направлении
Pohyb v uvedenom smere
Premik v označeno smer
Kretanje u naznačenom pravcu
Rörelse i angiven riktning
Gösterilen yönde hareket
矢印の方向への動作
표시된 방향으로 이동
按照所示方向运
תנועה בכיוון המצוין

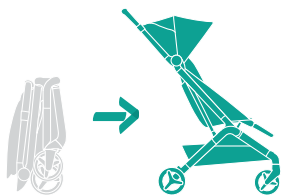

14



16



18



19



20



21



22

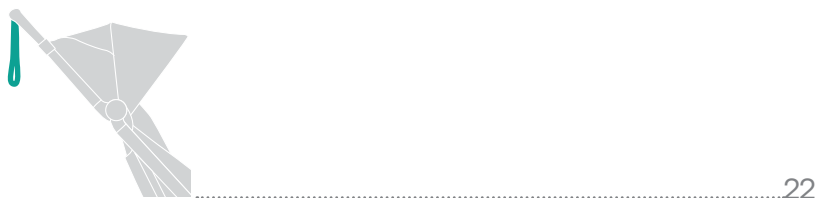



.....34

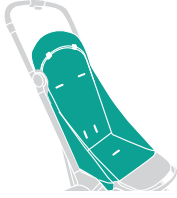

.....35

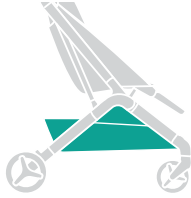

.....41

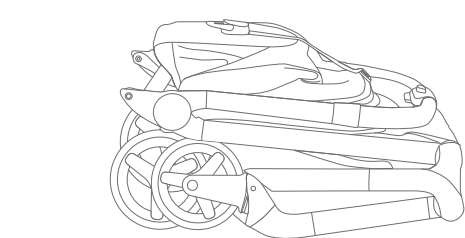
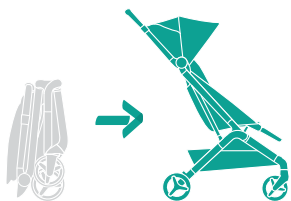

1

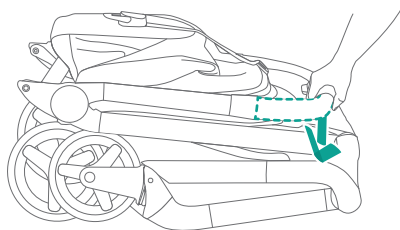

2

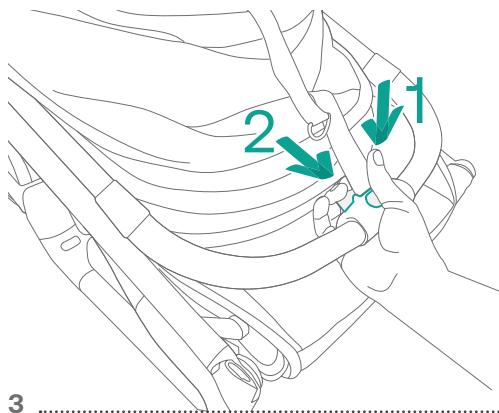

3

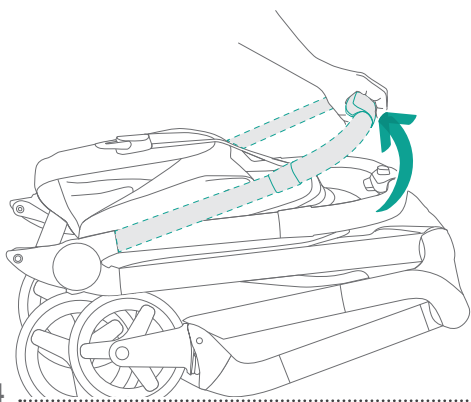

4

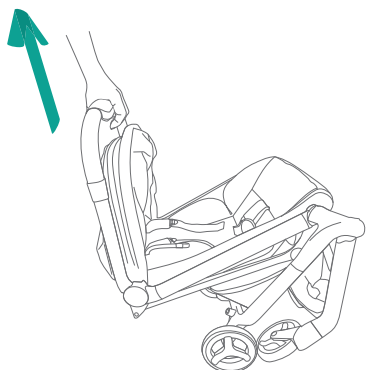

5

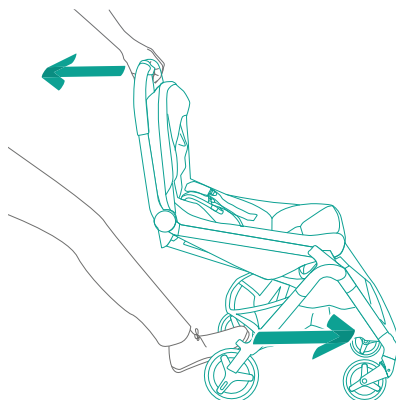

6



Scan to assemble your stroller and get started

7

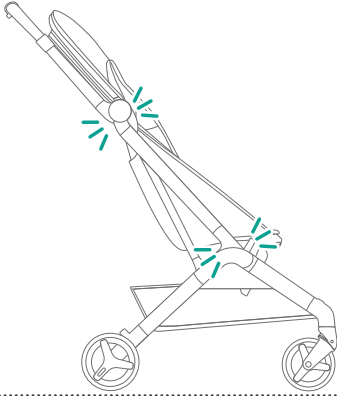

8

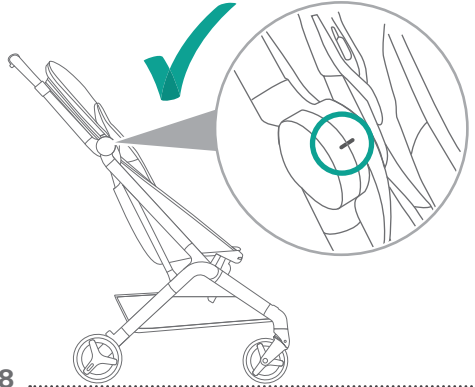

9

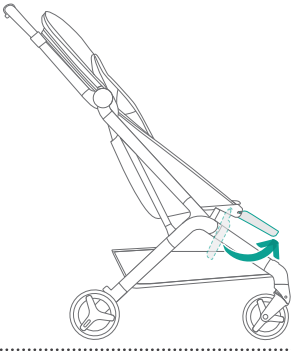

10

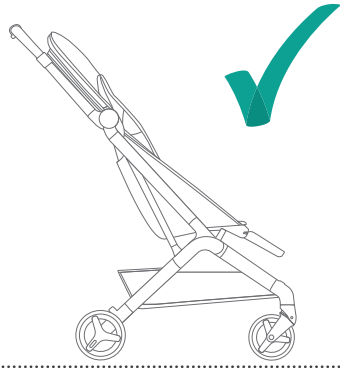

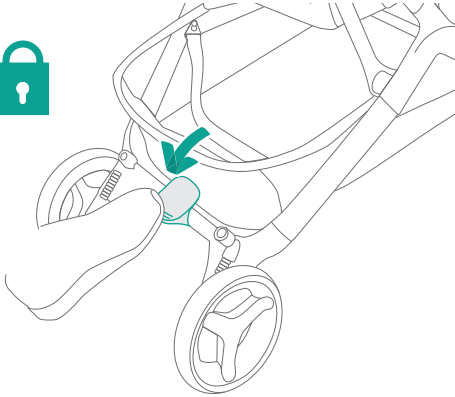

1

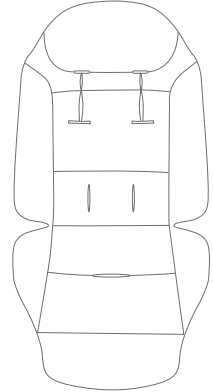

2

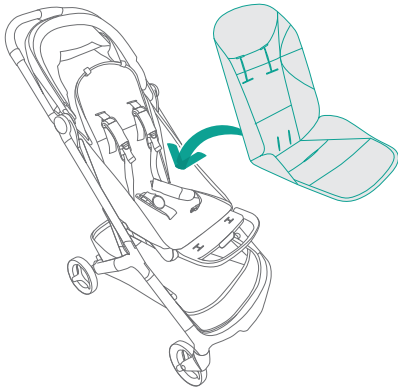

3

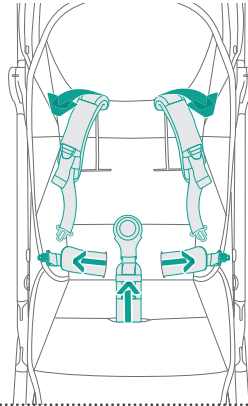

4

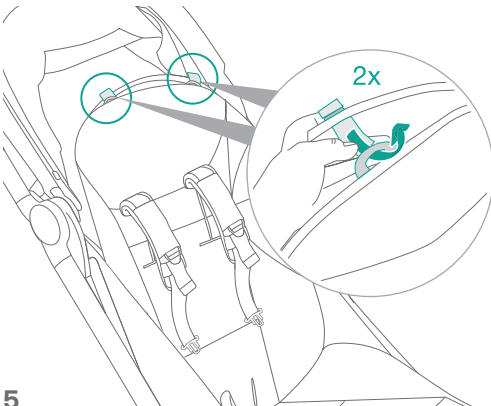

5

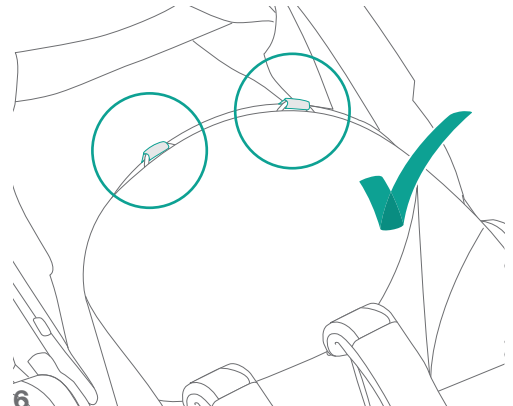

6

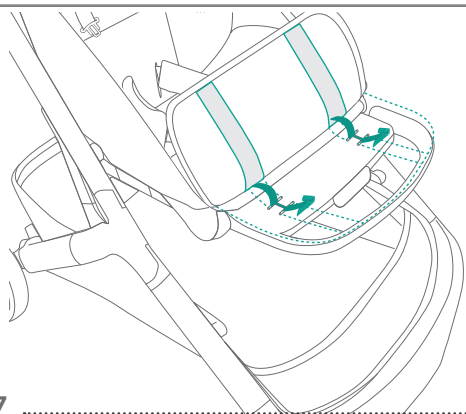

7

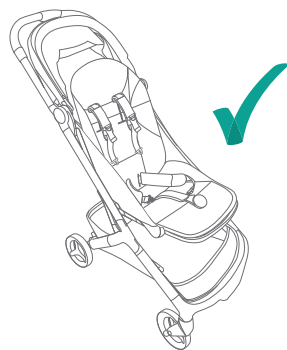

8

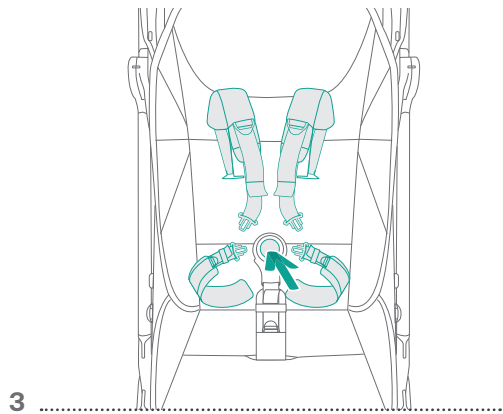
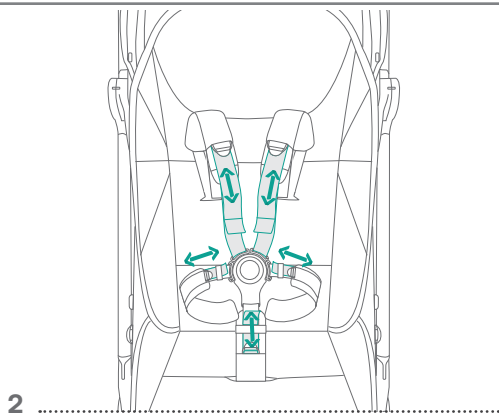
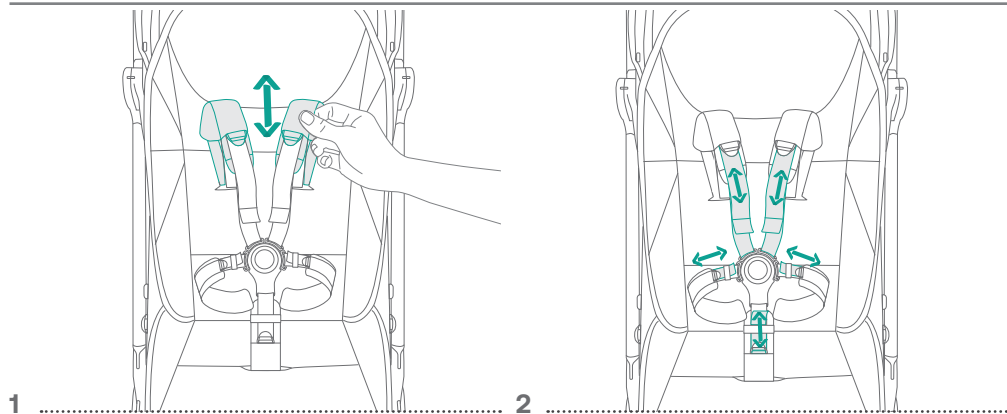

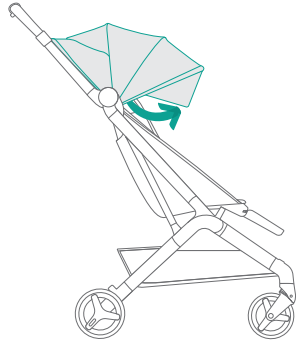
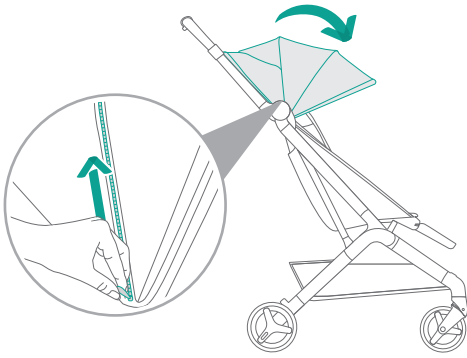
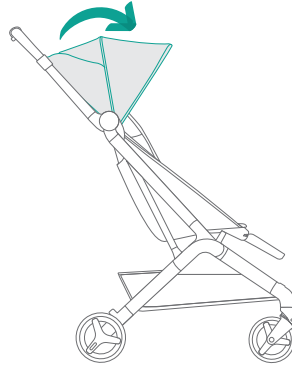
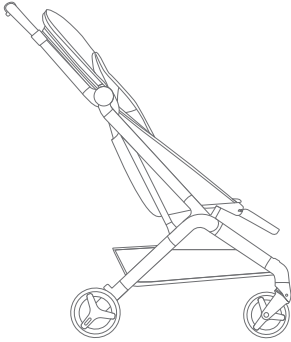
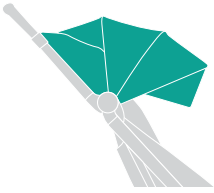

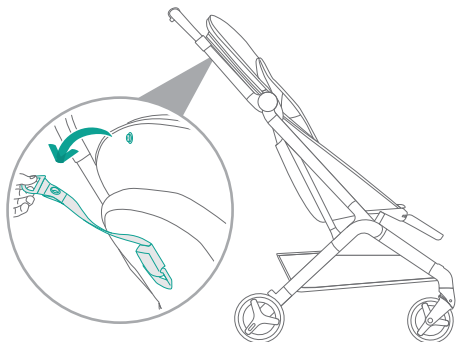

1

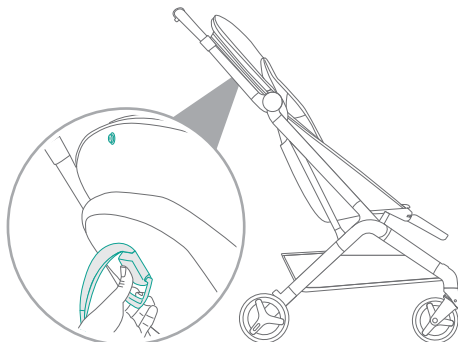

2

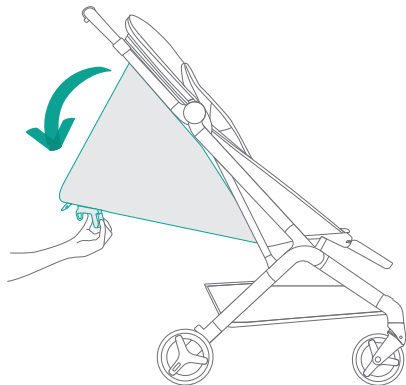

3

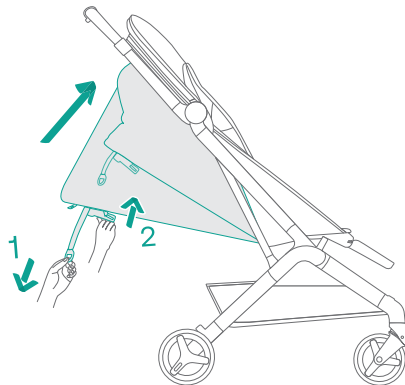

4

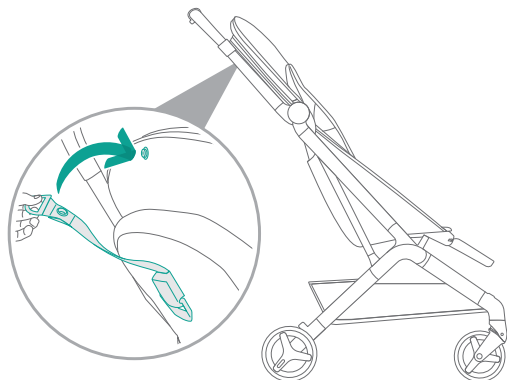

5

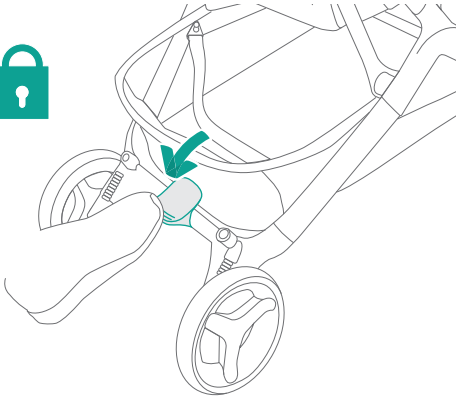

1

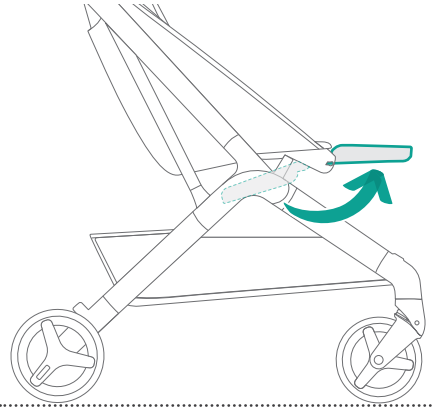

2

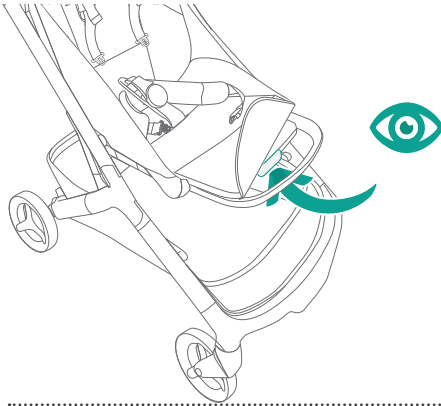

3

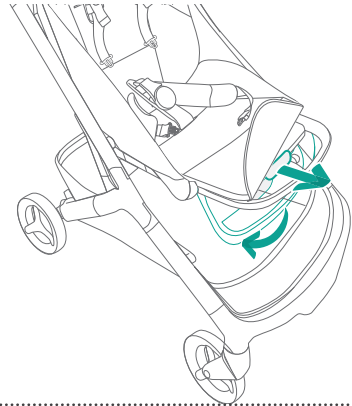

4

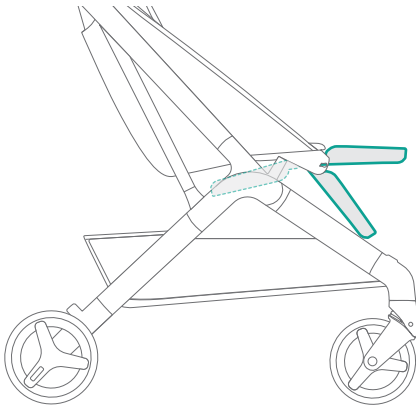

5

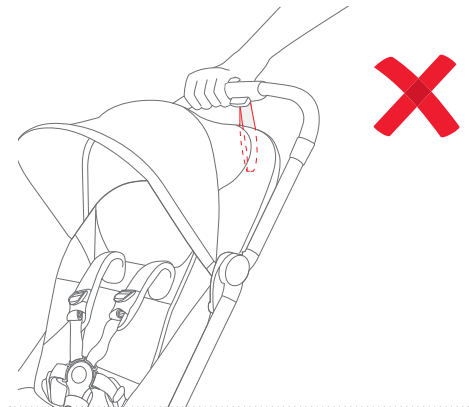
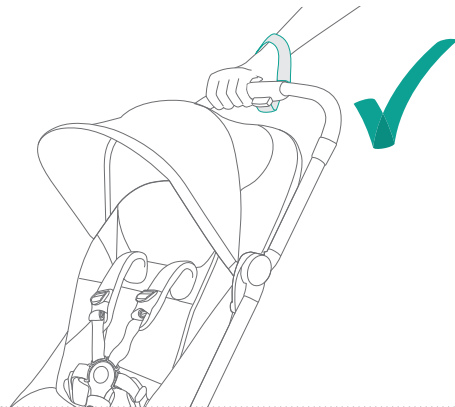
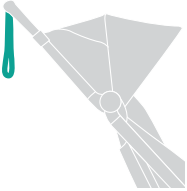
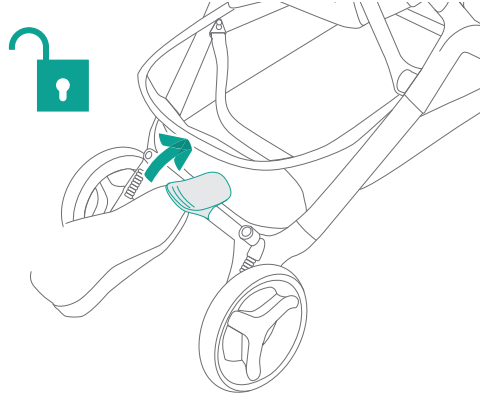
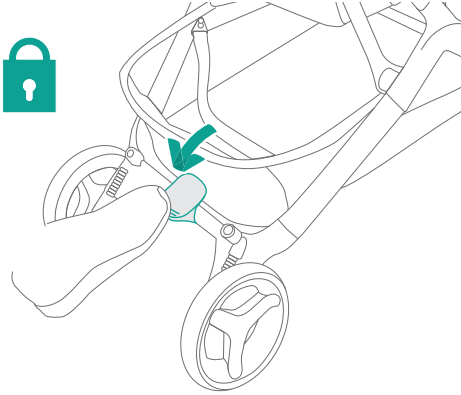

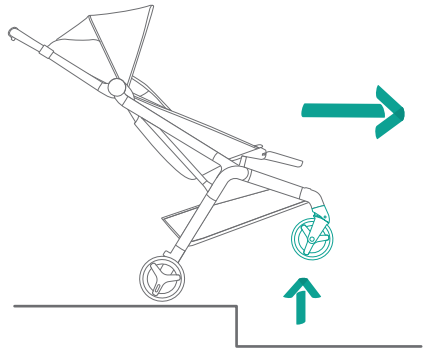
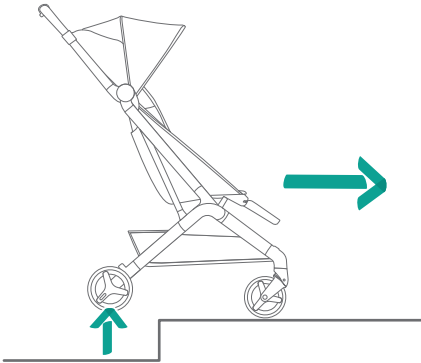
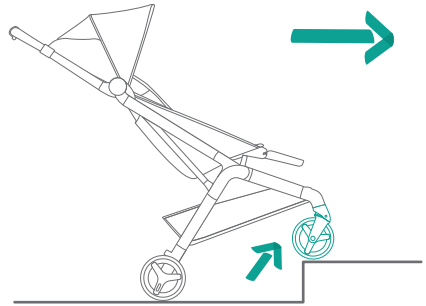
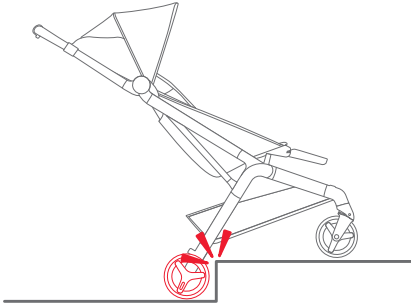
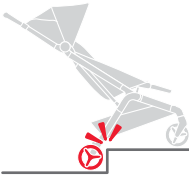

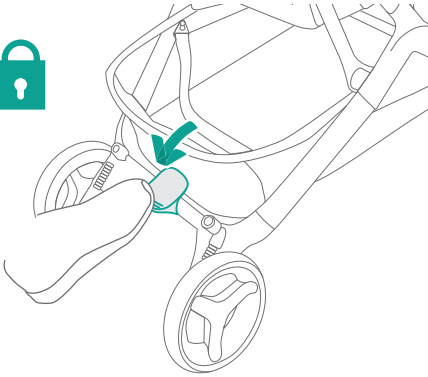
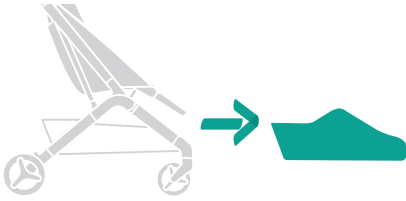

1

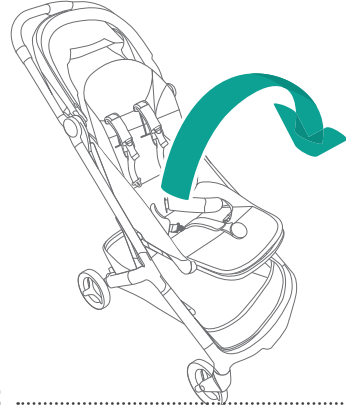

2

8x

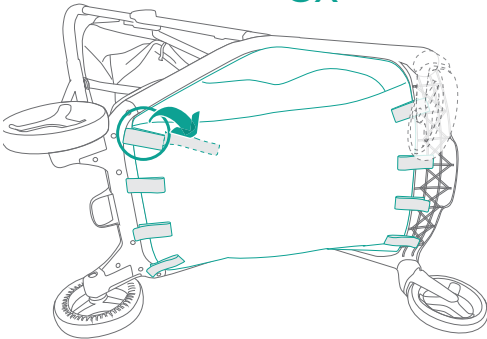

3

8x

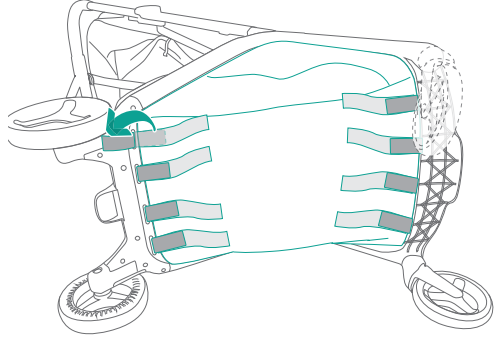

4

8x

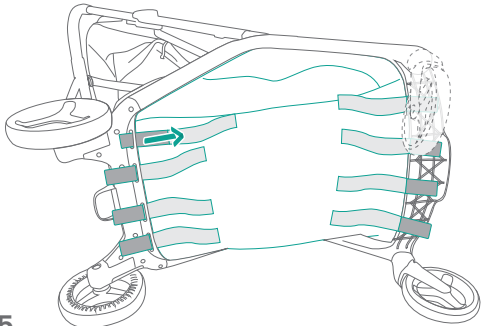

5

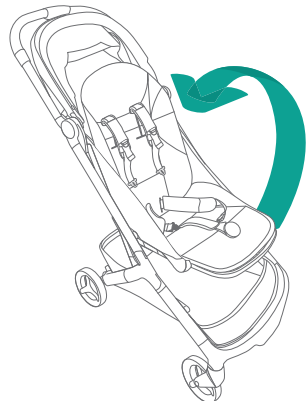

6

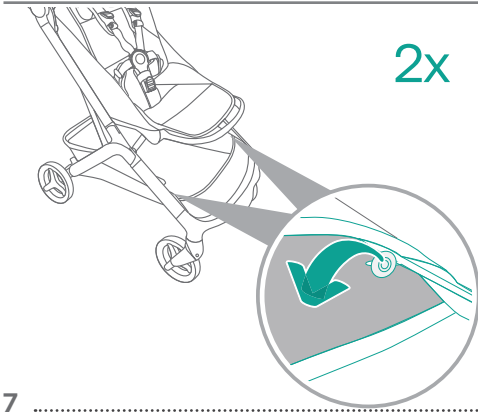

2x

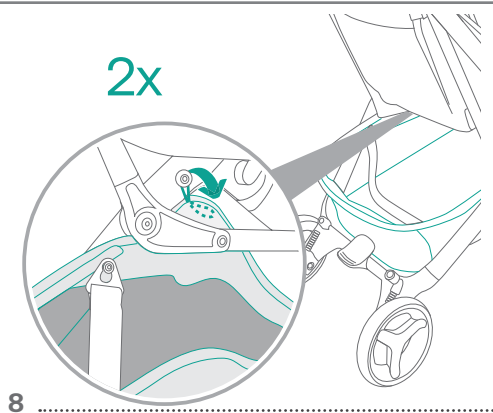

2x

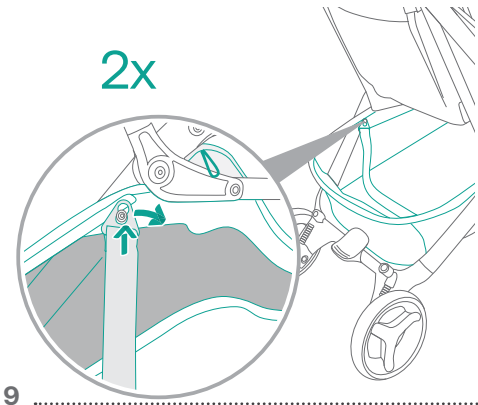

2x

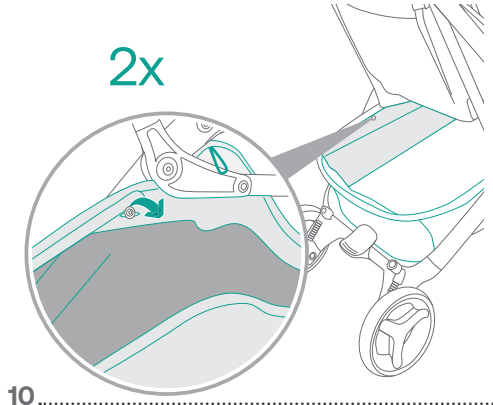

2x

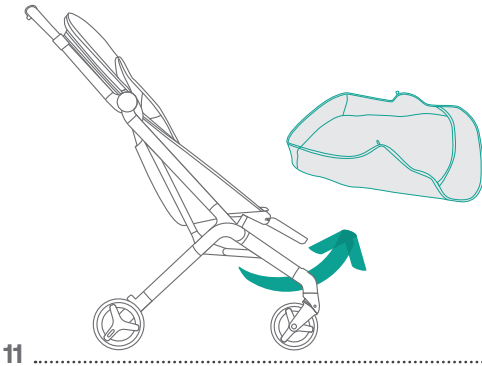

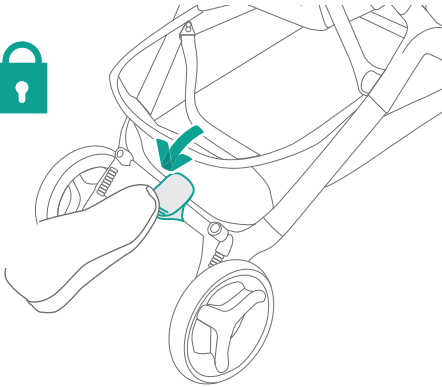
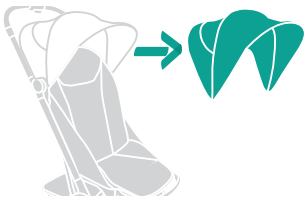

1

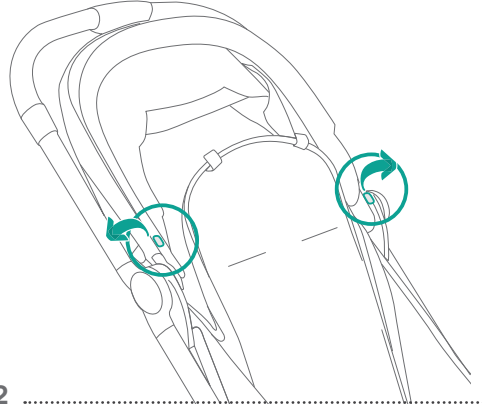

2

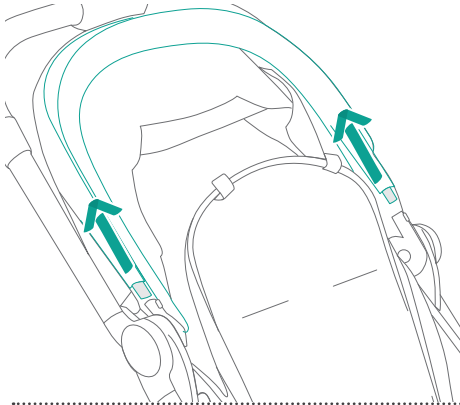

3

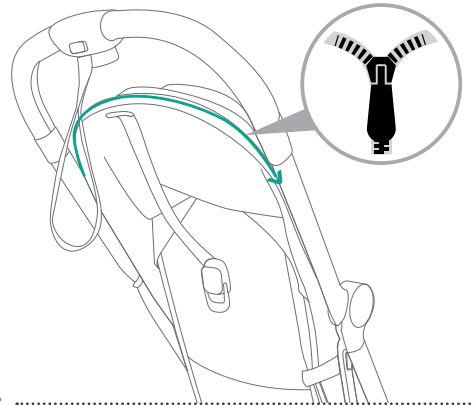

4

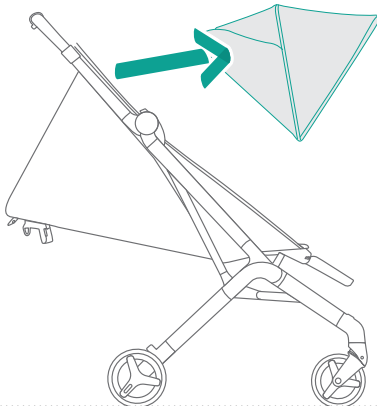

5

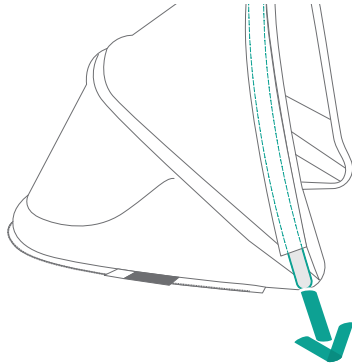

6

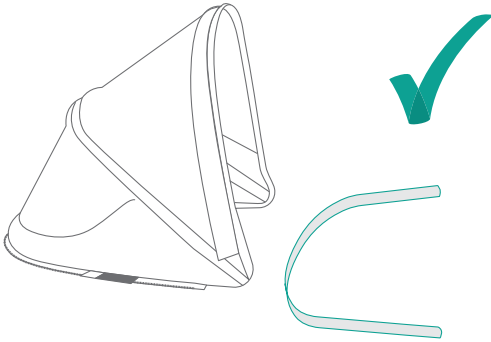

7

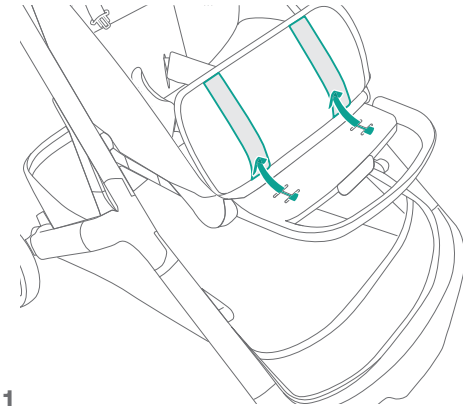
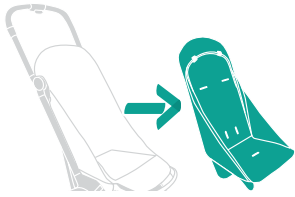

1

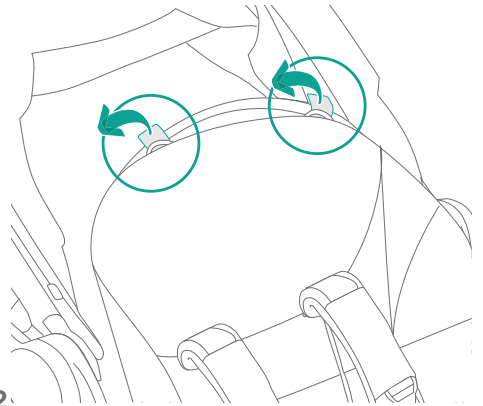

2

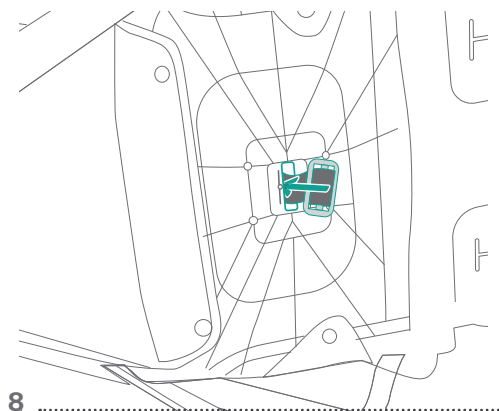
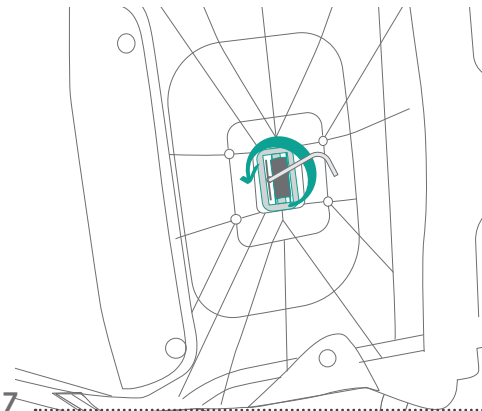
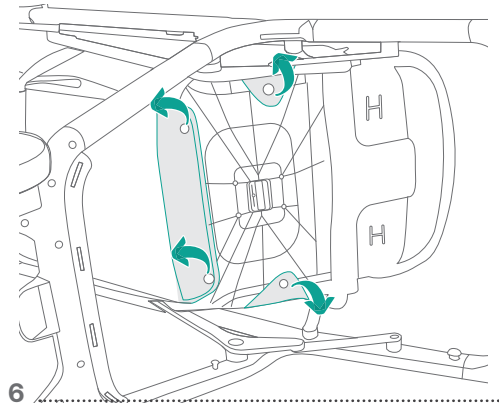
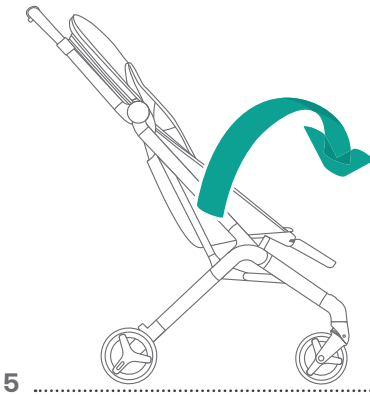
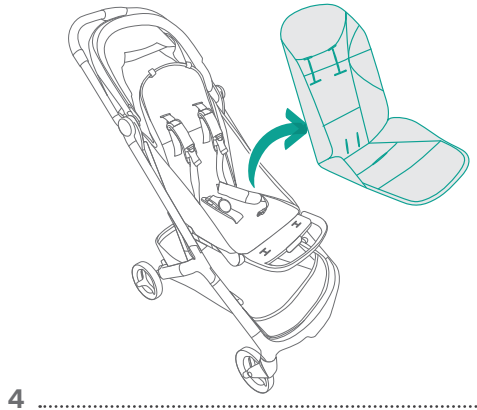
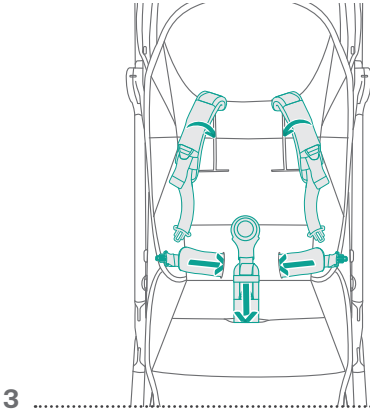

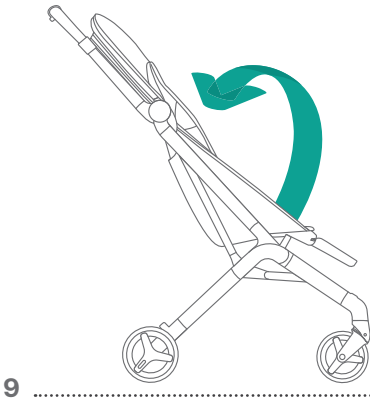

9

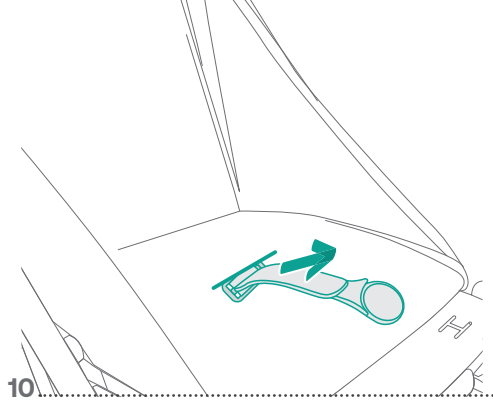

10

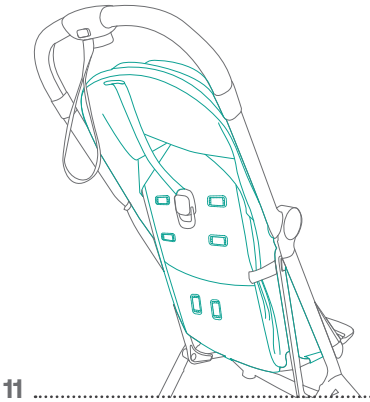

11

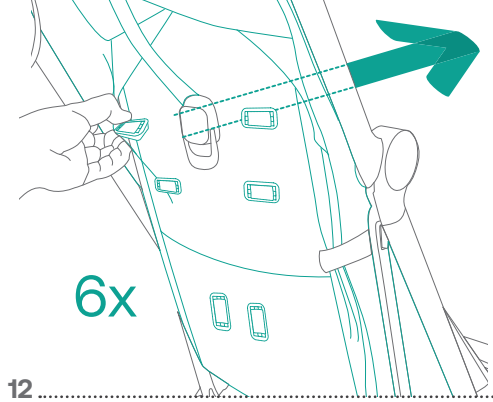

12

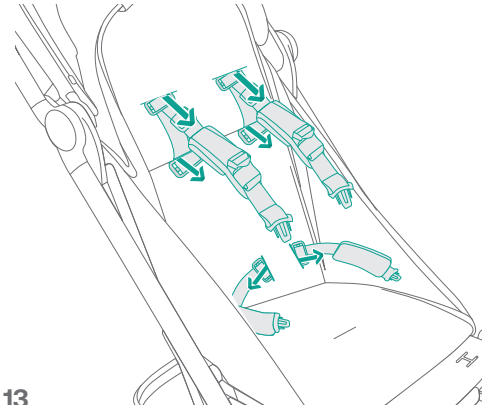

13

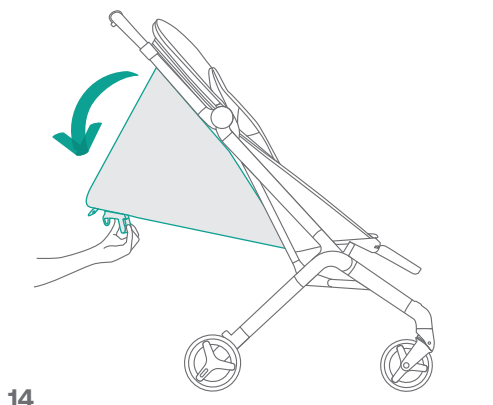

14

2x

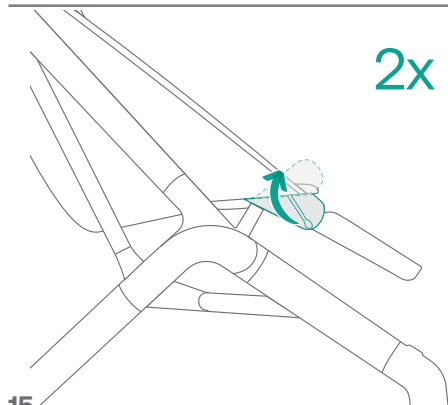

15

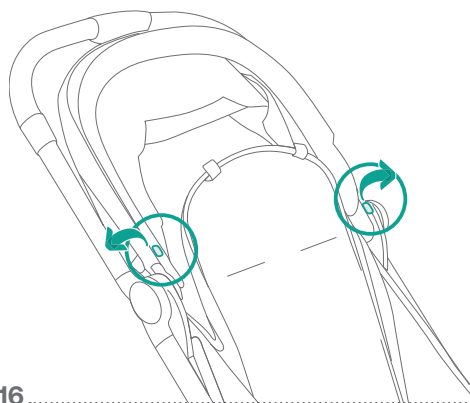

16

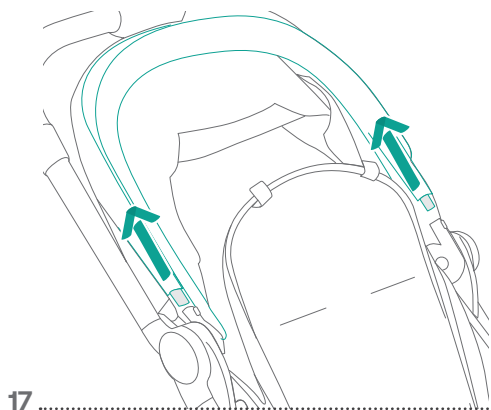

17

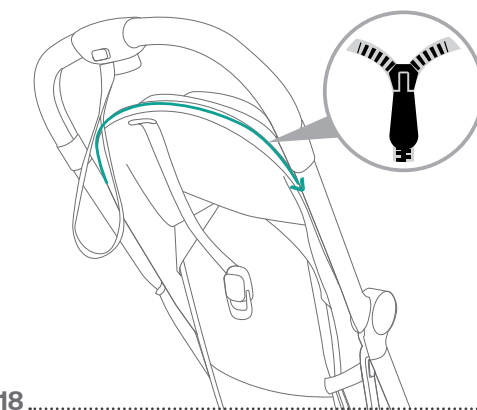

18

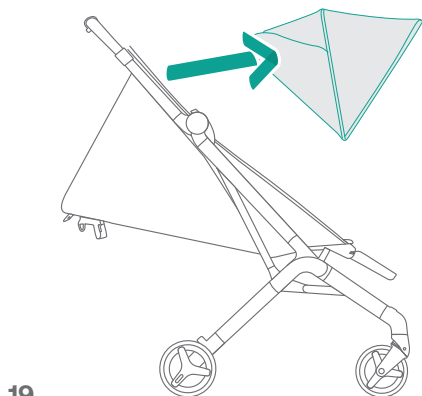

19

30

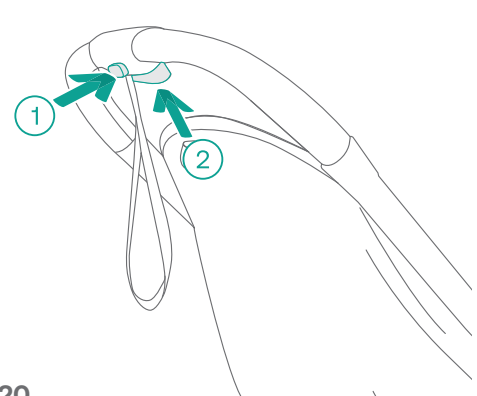

20

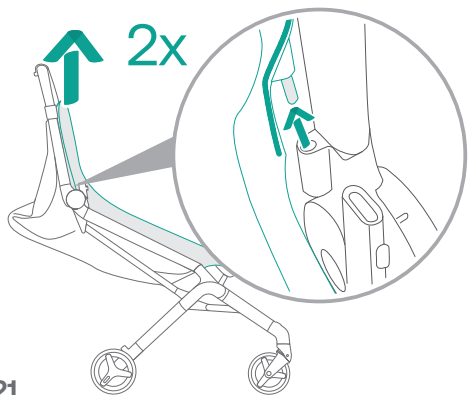

21.

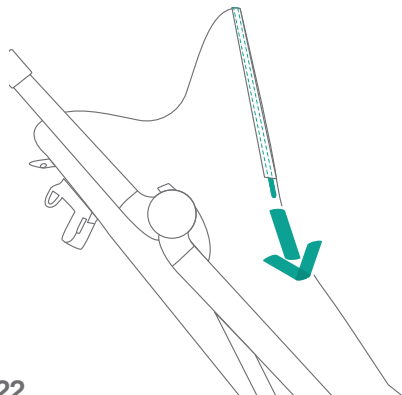

22.

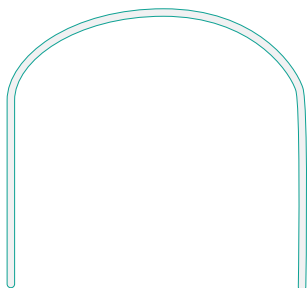

23.

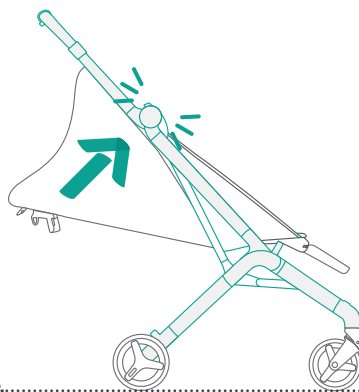

24.

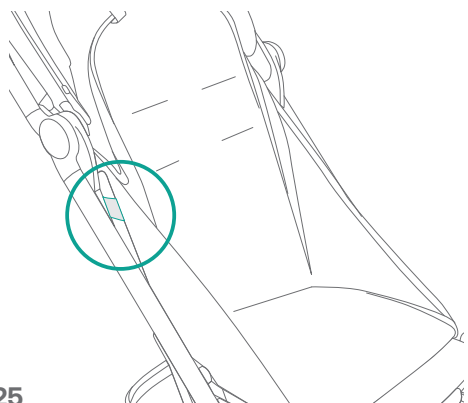

25.

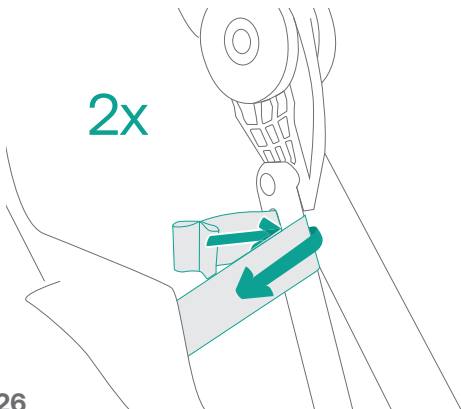

26.

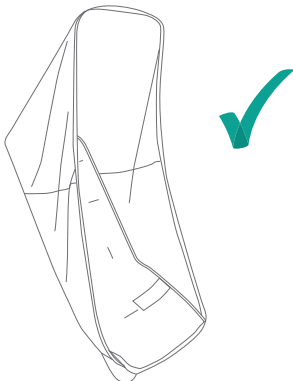
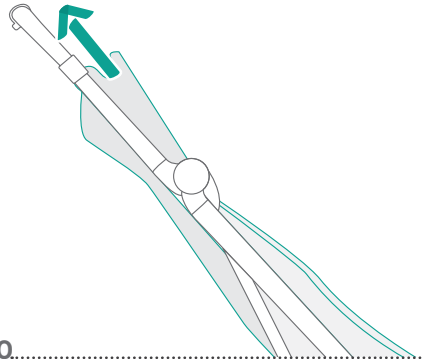
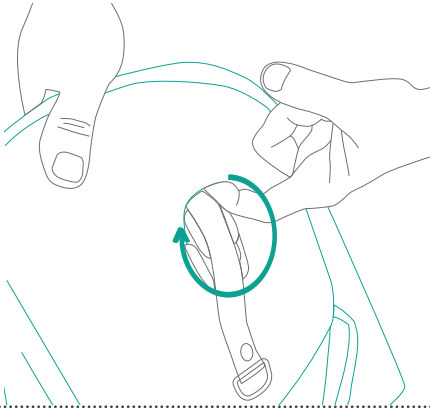
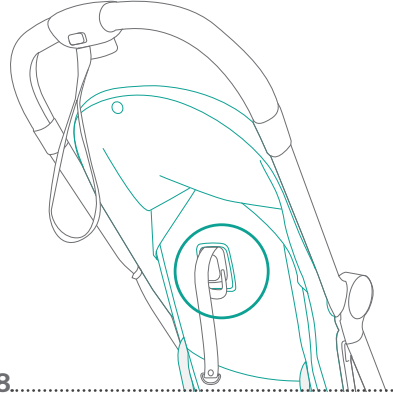
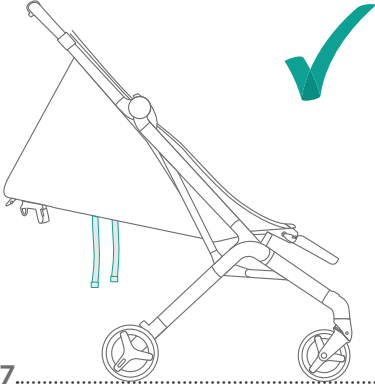

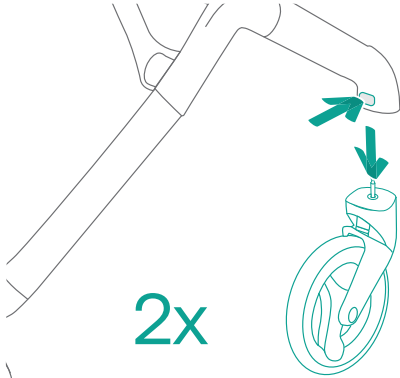
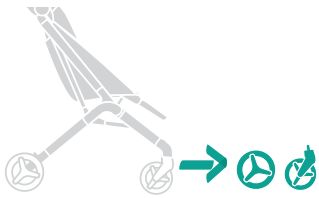

1)

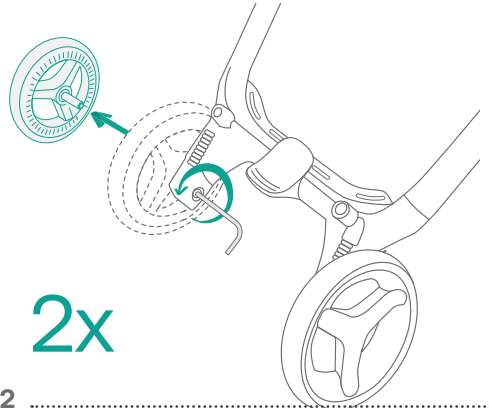

2

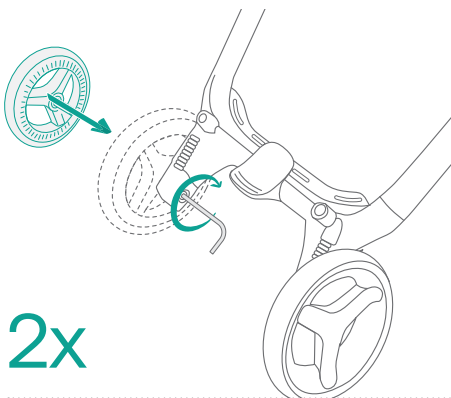

1

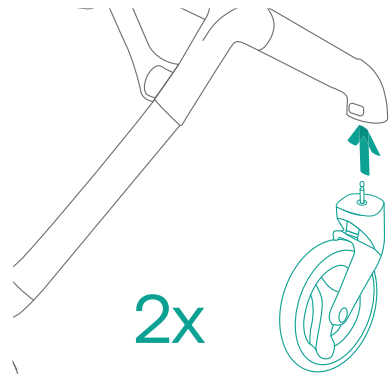

2

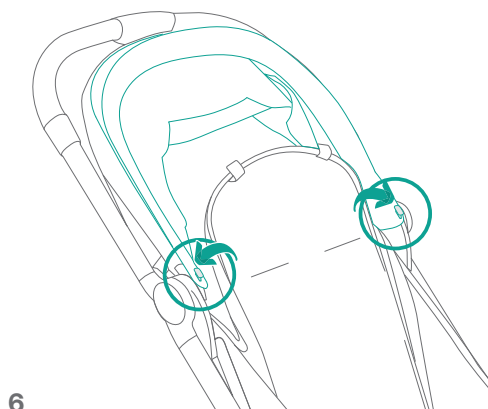
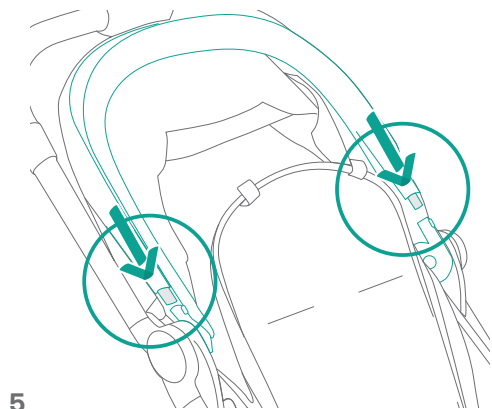
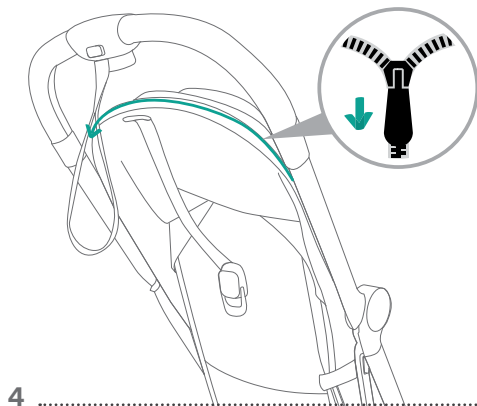
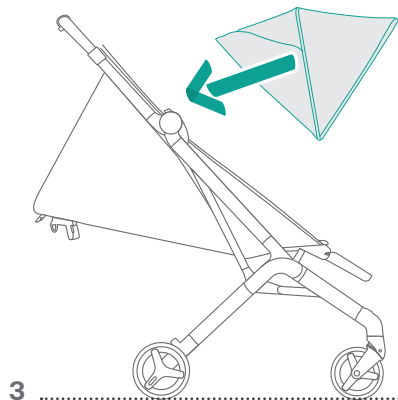
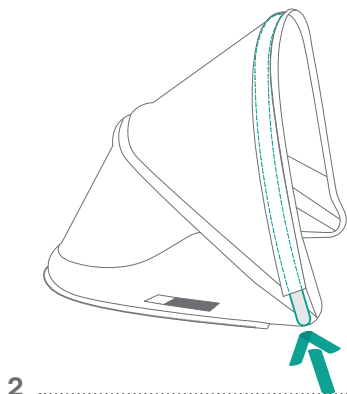
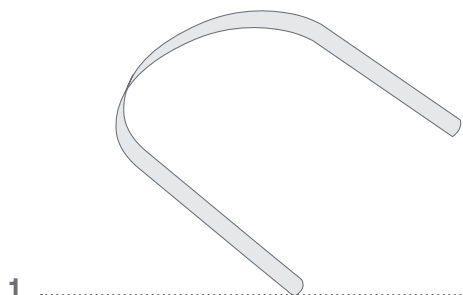

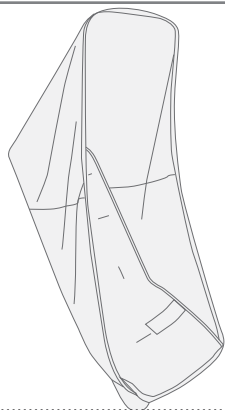

1

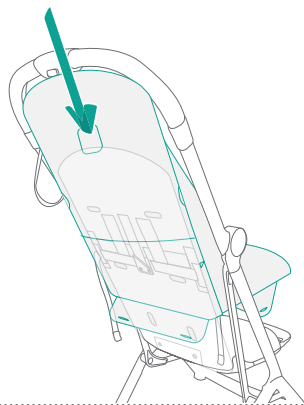

2

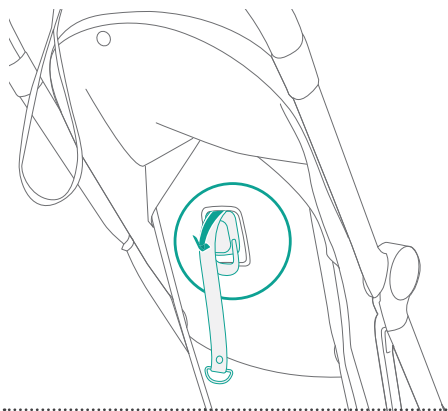

3

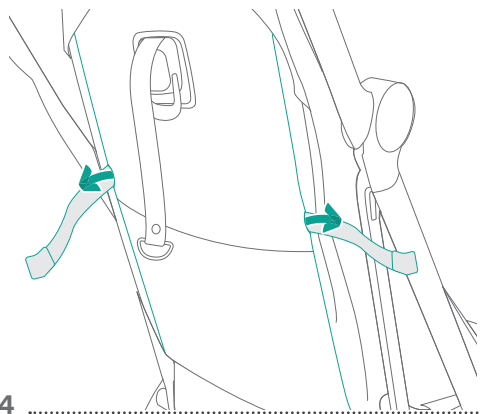

4

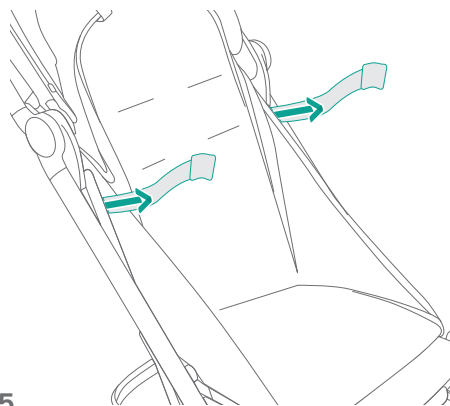

5

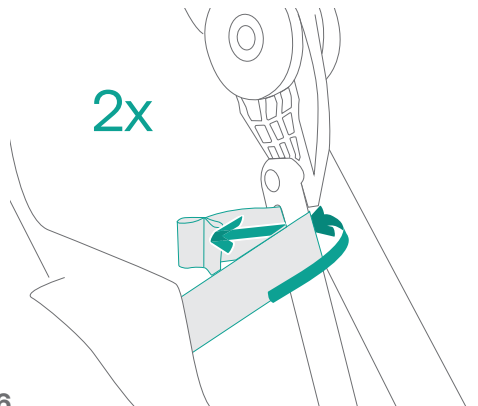

6

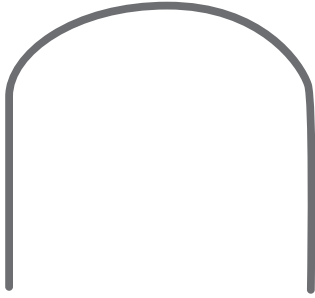

7

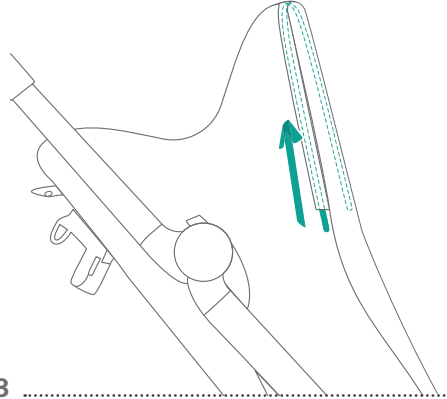

8

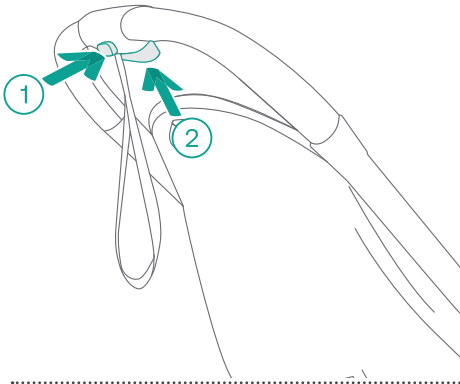

9

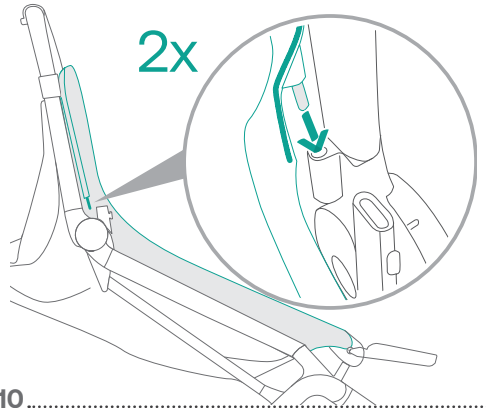

10

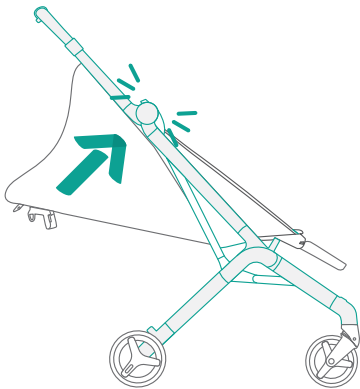

11

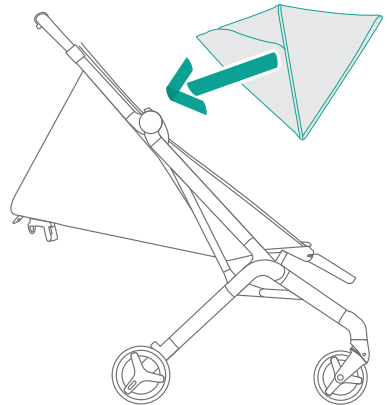

12

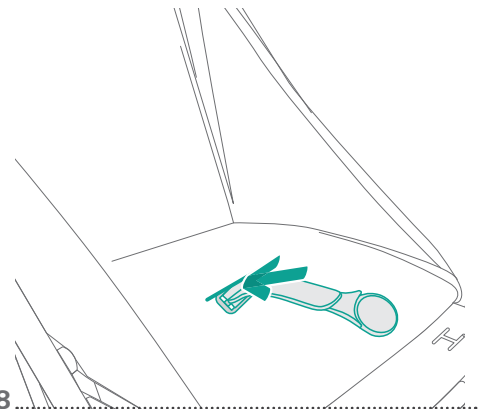
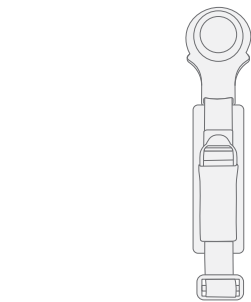
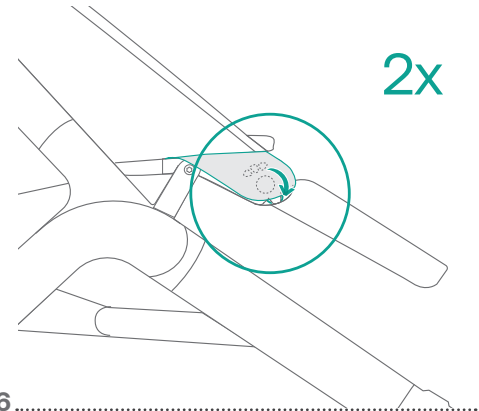
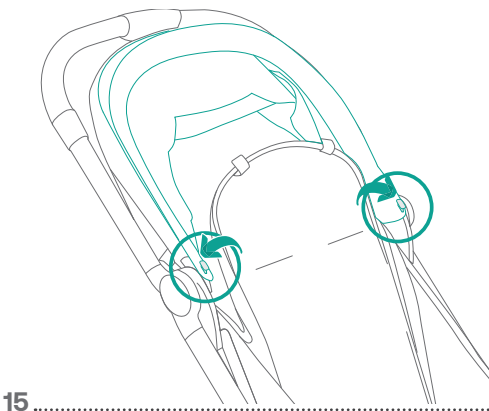
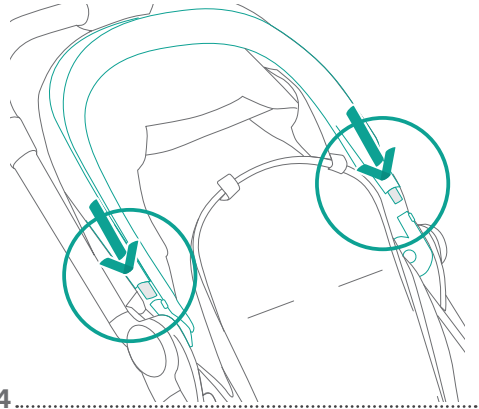
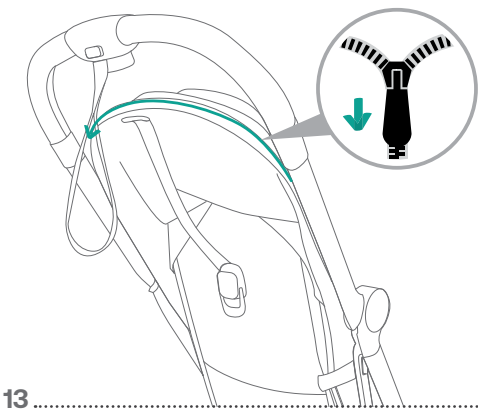

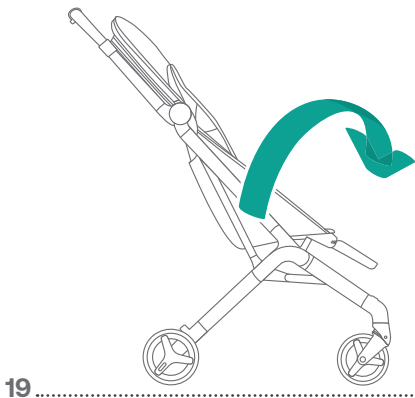

19

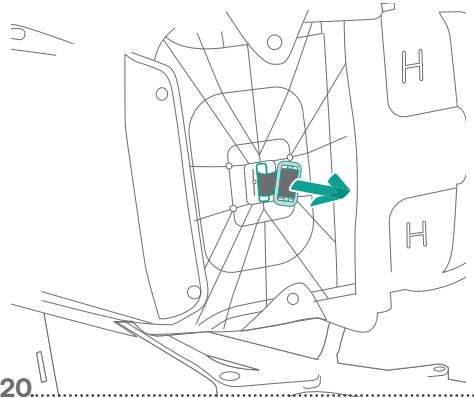

20

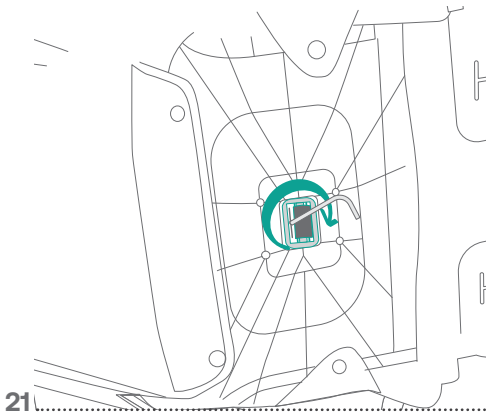

21

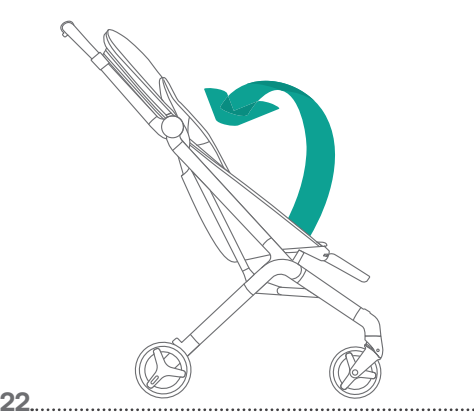

22

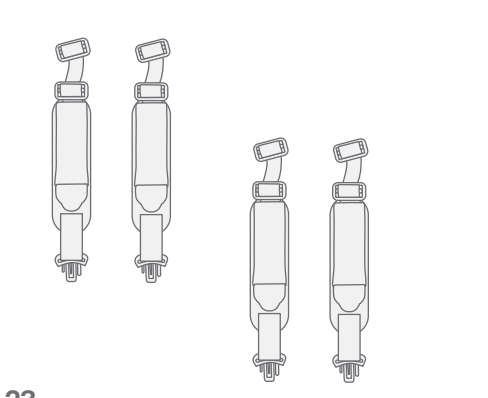

23

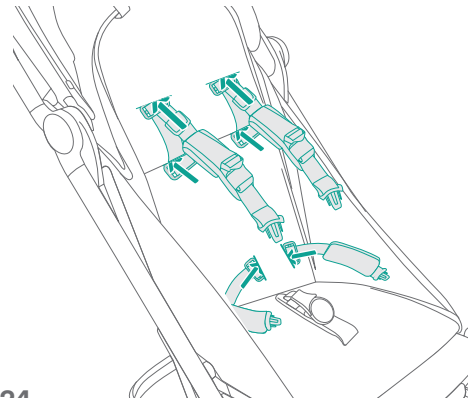

24

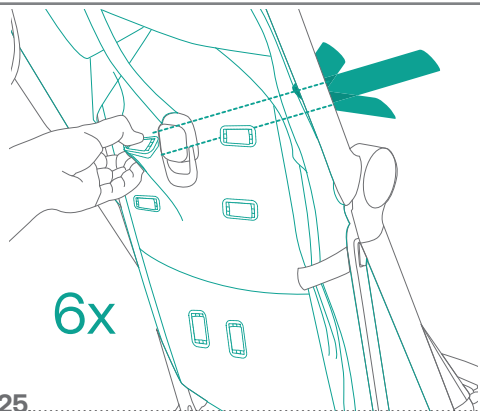

25.

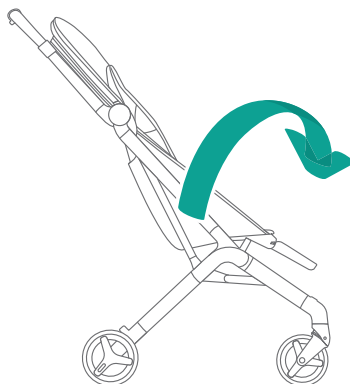

26.

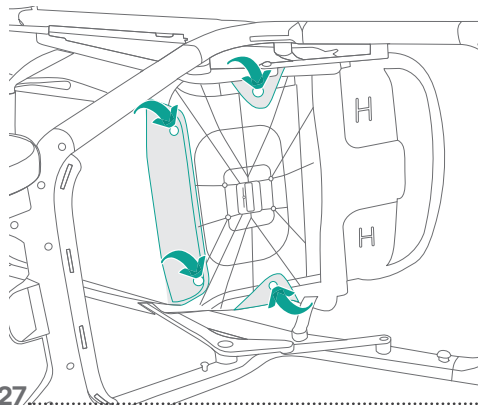

27.

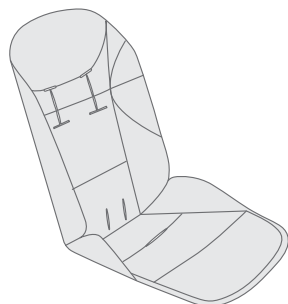

28.

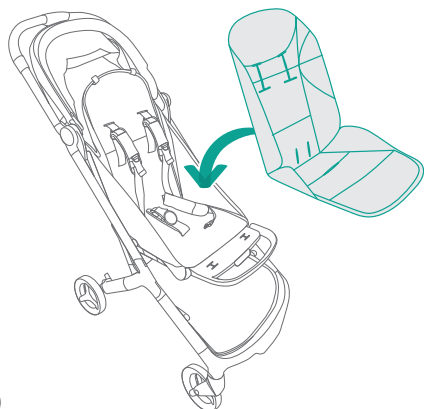

29.

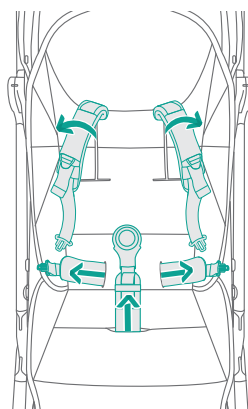

30.

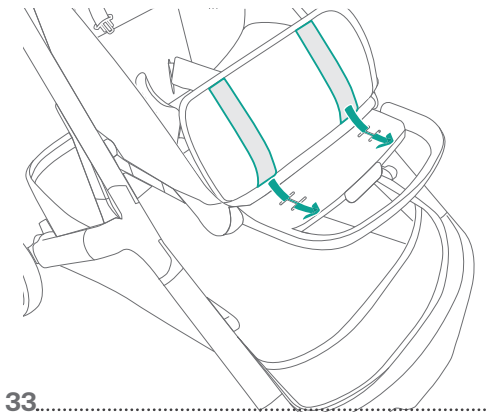
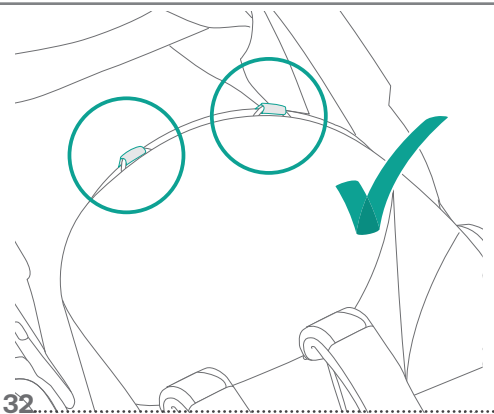
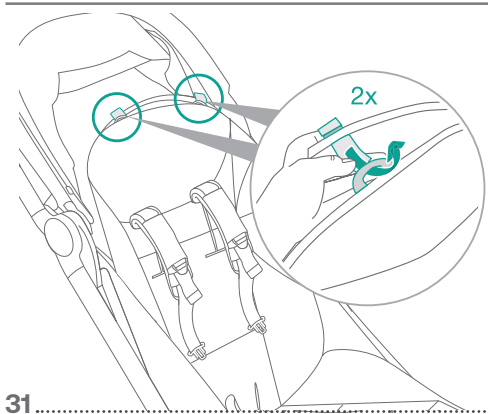

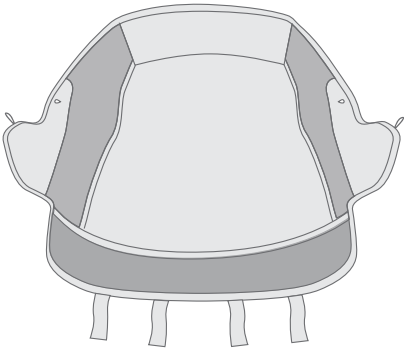
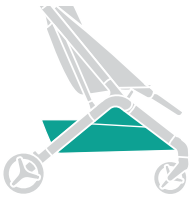

1

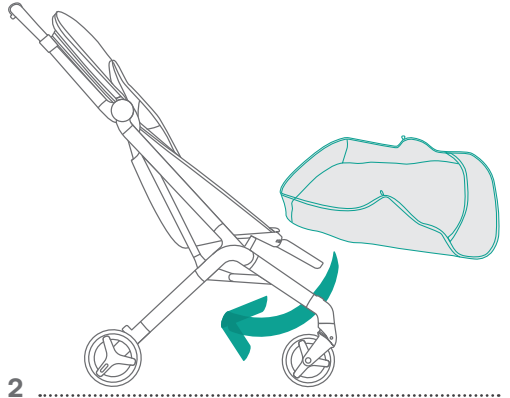

2

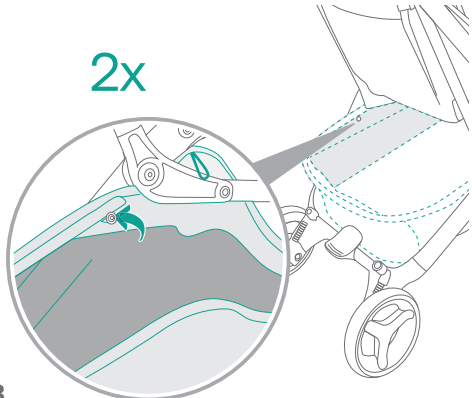

3

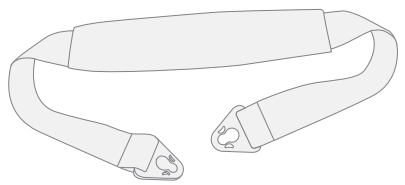

4

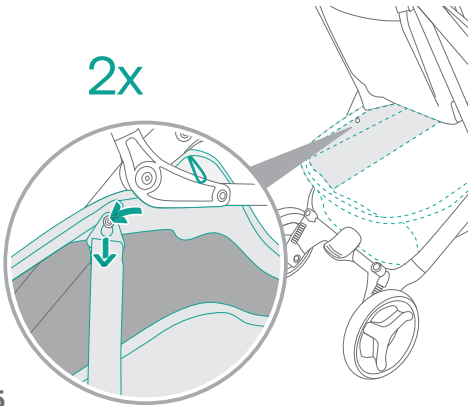

5

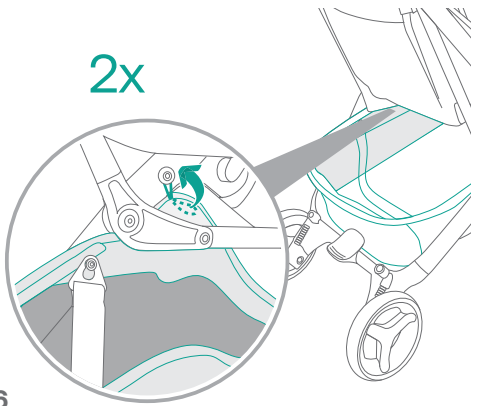

6

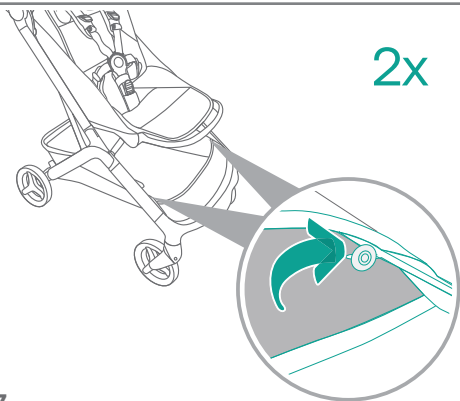

7

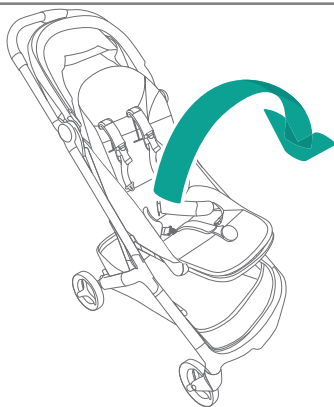

8

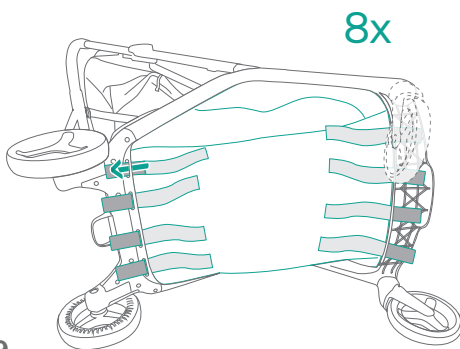

9

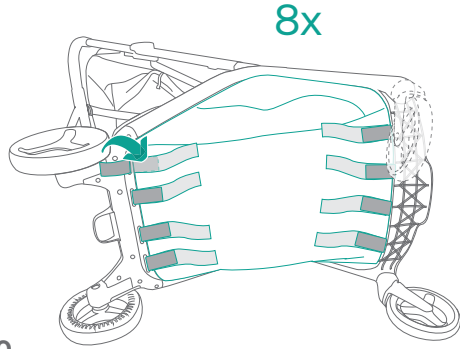

10

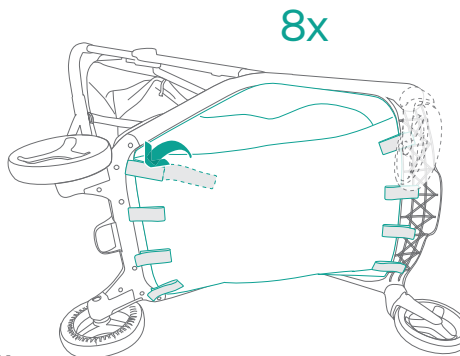

11

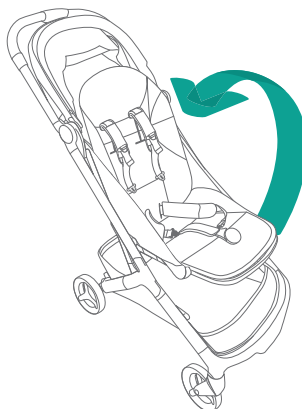

12

Важная информация

Рекомендации по чистке и обслуживанию

Текстиль Bugaboo Butterfly 2 стирать только вручную.

Для Великобритании: текстиль Bugaboo Butterfly 2 подлежит исключительно чистке влажной тряпкой.

Разрешена машинная стирка: Защитный капюшон.

Не Стирать Протирать влажной тканью: Корзина под сиденьем, Накладки на ручку коляски, Дождевик.

ВАЖНО:

- Рекомендации по стирке указаны на ярлыке изделия.
- Перед стиркой снимите с тканей накладки и придающие жесткость элементы, если таковые имеются. Периодически осматривайте и обслуживайте коляску.

Шасси: протрите шасси мягкой тканью, смоченной в теплой воде, а затем вытрите сухой тканью. Мягкой щеткой очистите от песка и грязи механизмы и подвижные трубки шасси, в том числе подвижные соединения.

Колеса: чтобы очистить грязь на колесах, используйте щетку и воду. Периодически снимайте колеса с шасси и очищайте внутренние оси от грязи и песка.

После очистки: установите высохшие части на место в соответствии с указаниями в руководстве по эксплуатации.

- Коляски Bugaboo не защищены от воздействия соленой воды.
- Ремни с застежками-липучками не должны соприкасаться с тканевыми частями коляски. Это может вызвать повреждение ткани.
- Черные резиновые шины могут оставлять несмываемые следы на таких поверхностях, как синтетический ламинат, паркет, линолеум, ковровые покрытия и полы из натуральных материалов. Рекомендуем проявлять осторожность при использовании коляски на данных покрытиях.

Гарантия производителя

Производитель, Bugaboo International BV, чей главный офис находится в Амстердаме (далее именуемый «Bugaboo»), поставляет продукцию Bugaboo с предоставлением гарантии. С полными условиями гарантии можно ознакомиться на сайте bugaboo.com. Если вы приобрели товар непосредственно у Bugaboo, вы можете обратиться в нашу службу клиентской поддержки, используя онлайн-форму (www.bugaboo.com/support). Если вы приобрели товар в одном из наших официальных пунктов продаж, сначала свяжитесь с дистрибьютором для подачи претензии в соответствии с гарантией производителя.

ПРЕДУПРЕЖДЕНИЯ и информация об эксплуатации

ВАЖНО! ПРЕЖДЕ ЧЕМ ИСПОЛЬЗОВАТЬ КОЛЯСКУ, ВНИМАТЕЛЬНО ИЗУЧИТЕ ДАННУЮ ИНФОРМАЦИЮ И СОХРАНИТЕ ЕЕ ДЛЯ ИСПОЛЬЗОВАНИЯ В БУДУЩЕМ.

РЕКОМЕНДУЕМЫЙ ВЕС РЕБЕНКА/МАССА ГРУЗА И ВОЗРАСТ РЕБЕНКА (В РАЗЛИЧНЫХ КОНФИГУРАЦИЯХ КОЛЯСКИ)*

Bugaboo Butterfly 2

Коляска: С рождения до 48 месяцев До 22 кг

Сиденье на шасси: С 0 до 48 месяцев

Корзина под сиденьем: До 8 кг

Макс. количество детей: 1

***Указанный возраст или вес (в зависимости от того, какого параметра ребенок достигнет раньше).**

ВАША КОЛЯСКА И ДЕТИ

- 1. ВНИМАНИЕ!** НИКОГДА не оставляйте ребенка без присмотра.
- 2. ВНИМАНИЕ!** Не разрешайте ребенку играть с коляской.
- 3. ВНИМАНИЕ!** Во избежание травм складывать и раскладывать коляску разрешается только при отсутствии рядом с ней детей.

ПОДГОТОВКА К ЭКСПЛУАТАЦИИ

- 4. ВНИМАНИЕ!** ОПАСНОСТЬ ПАДЕНИЯ. Перед эксплуатацией всегда проверяйте, правильно ли задействованы устройства для крепления коляски, сиденья или автокресла. Для этого потяните устройство вверх.
- 5. ВНИМАНИЕ!** Перед эксплуатацией убедитесь, что задействованы все фиксирующие устройства. Когда достаете или сажаете ребенка в коляску, ставьте ее на тормоз.
- 6.** Перед каждым использованием убедитесь, что ремень функционирует надлежащим образом, а ручка зафиксирована.

ОБЩАЯ ИНФОРМАЦИЯ

- 7.** Используйте максимально откинутое положение сиденья для новорожденных. Для максимального комфорта вашего ребенка используйте Bugaboo Butterfly 2 в сочетании с Bugaboo Baby nest.
- 8.** На подножке разрешено перевозить ребенка весом до 20 кг (см. инструкцию по эксплуатации).
- 9.** При превышении максимальной нагрузки коляска может перевернуться. Любой груз, прикрепленный к ручке, задней части спинки или боковым частям коляски также приведет к нарушению ее устойчивости.
- 10.** Перед сложением убедитесь, что люлька пуста. Перед тем, как складывать коляску, выньте младенца из люльки или снимите его с сиденья.

11. Не поднимайте коляску за ручку для переноски/защитный бампер, если ваш ребенок лежит или сидит в люльке или сиденье, установленных на шасси.
12. На лестницах или при движении по неровной или крутой поверхности берите ребенка на руки. Будьте внимательны при движении по бордюрам и неровностям.
13. **ОСТОРОЖНО:** риск опрокидывания. Запрещается использовать коляску Bugaboo на траволаторах и эскалаторах.
14. Шнурки могут вызвать удушье! Около шеи ребенка не должно быть предметов со шнурками, например завязок капюшона или сосок. Не подвешивайте шнурки над люлькой или колыбелью и не прикрепляйте шнурки к игрушкам.
15. Не оставляйте в люльке / переносной кроватке ничего, что могло бы представлять опасность удушья, в том числе мягкие игрушки, подушки и пр.
16. Чтобы коляска не укатилась, используйте ремешок на запястье.
17. Не используйте коляску Bugaboo или ее части вблизи открытого огня или других источников высокой температуры. Не подвергайте коляску воздействию экстремальных температур.
18. **ВНИМАНИЕ!** С коляской запрещено бегать и кататься на коньках.
19. Следите, чтобы ребенок не перегрелся, особенно при отсутствии притока холодного воздуха.
20. Перегрев может быть опасен для жизни ребенка! Принимайте во внимание температуру окружающей среды, а также одежду и следите за тем, чтобы ребенку не было ни слишком холодно, ни слишком жарко.
21. Обратитесь за советом к медицинскому работнику в вопросах безопасного сна.
22. **ВНИМАНИЕ! ОПАСНОСТЬ ЗАПУТЫВАНИЯ:** не оставляйте ремень для переноски на сиденье.
23. **ВНИМАНИЕ! ОПАСНОСТЬ ПАДЕНИЯ.** Вследствие выпадения или выскальзывания из коляски ребенок может получить серьезные травмы. Обязательно используйте пятиточечный ремень безопасности.

АКСЕССУАРЫ

24. Используйте только оригинальные запасные части и аксессуары Bugaboo или изделия, разрешенные к использованию компанией Bugaboo. Использовать изделия, не рекомендованные компанией Bugaboo, запрещено.

КАПЮШОН

25. **ВАЖНО!** В теплую погоду ребенок может перегреться. Информация о безопасном использовании капюшона представлена в инструкции по эксплуатации.

ПОВРЕЖДЕНИЯ

26. Не используйте коляску, если какая-либо часть сломана, порвана или отсутствует. Поврежденные и изношенные детали необходимо сразу же заменять.

Dôležitá informácia

Návod na čistenie

Látky Bugaboo Butterfly 2 sa môžu prať iba ručne.

Pre Spojené kráľovstvo: Látky Bugaboo Butterfly 2 sa môžu čistiť len vlhkou handričkou.

Pranie v práčke: slnečný prístrešok.

Neperte, čistite vlhkou handričkou: košík pod sedadlom, rukoväť, kryt proti dažďu.

DÔLEŽITÉ:

- Pred práním vždy skontrolujte štítok na textílii.
- Pred práním odstráňte z látok vložky a výstuhy, ak je to potrebné.
- Kočík pravidelne kontrolovať a udržiavať.

Šasi: Šasi očistite mäkkou utierkou a vlažnou vodou a zvyšky vody pretrite suchou handričkou. Pomocou mäkkej kefy očistite piesok a nečistoty z mechanizmov a posuvných rúrok šasi. Dbajte na to, aby ste sa kefou nedostali k posuvným spojom.

Kolieska: Na čistenie nečistôt na kolieskach použite kefu a vodu. Kolieska z podvozku pravidelne vyberajte a čistite ich od nečistôt alebo piesku vo vnútornej osi kolesa.

Po umytí: Vždy zostavte (vysušené) diely späť do pôvodného stavu podľa pokynov v návode na použitie.

- Váš kočík Bugaboo nie je odolný voči slanej vode.
- Zabráňte kontaktu lepiacich popruhov s textíliami kočíka. Môže dôjsť k poškodeniu textílií.
- Na podlahách ako sú syntetické lamináty, parkety, linoleum a koberce (podlahy s organickým povrchom), môžu čierne gumové pneumatiky zanechávať trvalé stopy. Ak máte podlahu, ako je uvedené vyššie, odporúčame zvýšenie opatrnosti pri používaní v interiéri.

Záruka výrobcu

Výrobca, ktorým je spoločnosť Bugaboo International BV, so sídlom v Amsterdame (ďalej len "Bugaboo"), dodáva výrobok Bugaboo v rámci záruky. Úplné záručné podmienky nájdete na bugaboo.com. Ak ste si výrobok zakúpili priamo od spoločnosti Bugaboo, môžete kontaktovať náš tím zákazníckej podpory prostredníctvom online kontaktného formulára (www.bugaboo.com/support). Ak ste výrobok zakúpili na jednom z našich oficiálnych predajných miest, ak chcete podať reklamáciu v rámci záruky výrobcu, najprv sa obráťte na svojho predajcu.

UPOZORNENIA a ďalšie informácie týkajúce sa používania

IDÔLEŽITÉ - PRED POUŽITÍM SI POZORNE PREČÍTAJTE TENTO NÁVOD A UCHOVAJTE SI HO PRE ĎALŠIE POUŽITIE V BUDÚCNOSTI.

Bugaboo Europe & Asia

Bugaboo International B.V.
Paasheuvelweg 9 a-b
1105 BE Amsterdam
The Netherlands

Bugaboo UK Limited (07785001)

Unit 3 & 4 Riverside Barns
Remenham Lane
Remenham, Henley-On-Thames
RG9 3DB
England

Bugaboo Russia

ООО Бугабу Рус, 121471,
улица Рябиновая, дом 26, стр.1
город Москва
Россия

Bugaboo Japan K.K.

100-0004
SPACES大手町
大手町1-6-1 大手町ビルディング1階
東京都千代田区
Japan

Bugaboo Korea Co., Ltd.

서울특별시
송파구 오금로 97
방이동, 진넥스빌딩 8층
1577-0680
Korea

Bugaboo Shanghai Co., Ltd.

博各步贸易(上海)有限公司
上海市崇明区长兴镇潘园公路1800号3号楼
62889室
China

יצרן: בוגבו אינטרנשיונל- הולנד
מיוצר בסין.
יבואן: אי.בי.בי.ג'י בע"מ.
משכית 14 הרצליה